

I. DISPOSICIONS GENERALS**MINISTERI D'INDÚSTRIA I TURISME**

- 8023** *Reial decret 302/2026, de 8 d'abril, pel qual es modifiquen diverses normes reglamentàries en matèria de seguretat industrial pel que fa als procediments d'emergència en cas d'una emergència del mercat interior i pel qual es modifica el Reial decret 212/2002, de 22 de febrer, pel qual es regulen les emissions sonores a l'entorn degudes a determinades màquines d'ús a l'aire lliure, pel que fa a les obligacions d'informació i als mètodes per mesurar el soroll aeri emès per les màquines d'ús a l'aire lliure.*

El Reglament (UE) 2024/2747 del Parlament Europeu i del Consell, de 9 d'octubre de 2024, pel qual s'estableix un marc de mesures relatives a una emergència del mercat interior i a la resiliència d'aquest mercat i es modifica el Reglament (CE) núm. 2679/98 del Consell, estableix normes adreçades a garantir, durant una crisi, el funcionament normal del mercat interior, en particular la lliure circulació de mercaderies, serveis i persones, i garantir la disponibilitat de «béns i serveis pertinents per a la crisi». En concret, els béns pertinents per a la crisi, tal com defineix el Reglament (UE) 2024/2747 del Parlament Europeu i del Consell, de 9 d'octubre de 2024, són els béns que, enumerats pel Consell en un acte d'execució, es consideren com a no substituïbles o indispensables per mantenir les funcions socials o activitats econòmiques vitals per al funcionament correcte del mercat interior i les seves cadenes de subministrament i que es consideren essencials per respondre davant una crisi.

Per tal de complementar aquest Reglament (UE) 2024/2747 del Parlament Europeu i del Consell, de 9 d'octubre de 2024, cal garantir les vies adequades perquè els béns pertinents per a la crisi es puguin introduir ràpidament al mercat interior, a fi de contribuir a fer front a les pertorbacions que es produeixen en aquest mercat i a mitigar-les.

No obstant això, ni les disposicions de referència que estableix la Decisió núm. 768/2008/CE del Parlament Europeu i del Consell, de 9 de juliol de 2008, sobre un marc comú per a la comercialització dels productes i per la qual es deroga la Decisió 93/465/CEE del Consell, ni les disposicions específiques que estableix la legislació sectorial d'harmonització de la Unió Europea, estableixen procediments destinats a aplicar-se durant una crisi. Per tant, cal introduir adaptacions específiques que permetin respondre a les repercussions de les crisis que afectin productes que s'hagin designat com a «béns pertinents per a la crisi» de conformitat amb el Reglament (UE) 2024/2747 del Parlament Europeu i del Consell, de 9 d'octubre de 2024.

En aquest sentit, s'han aprovat la Directiva (UE) 2024/2749 del Parlament Europeu i del Consell, de 9 d'octubre de 2024, que modifica les directives 2000/14/CE, 2006/42/CE, 2010/35/UE, 2014/29/UE, 2014/30/UE, 2014/33/UE, 2014/34/UE, 2014/35/UE, 2014/53/UE i 2014/68/UE pel que fa als procediments d'emergència per a l'avaluació de la conformitat, la presumpció de conformitat, l'adopció d'especificacions comunes i la vigilància del mercat deguts a una emergència del mercat interior, i el Reglament (UE) 2024/2748 del Parlament Europeu i del Consell, de 9 d'octubre de 2024, que modifica els reglaments (UE) núm. 305/2011, (UE) 2016/424, (UE) 2016/425, (UE) 2016/426, (UE) 2023/988 i (UE) 2023/1230 pel que fa als procediments d'emergència per a l'avaluació de la conformitat, la presumpció de conformitat, l'adopció d'especificacions comunes i la vigilància del mercat deguts a una emergència del mercat interior. Aquests actes jurídics estableixen procediments d'emergència que només aplica el Consell després de l'activació del «mode d'emergència del mercat interior», és a dir, un marc per fer front a una crisi amb un impacte negatiu significatiu al mercat interior, i quan un bé específic que entra en l'àmbit d'aplicació de les directives i reglaments que modifiquen aquests actes jurídics, s'hagi designat com a bé pertinent per a la crisi de conformitat

amb el Reglament (UE) 2024/2747 del Parlament Europeu i del Consell, de 9 d'octubre de 2024. Així mateix, cal que la Comissió hagi adoptat un acte d'execució pel qual s'activin aquests procediments d'acord amb el Reglament (UE) 2024/2747 del Parlament Europeu i del Consell, de 9 d'octubre de 2024, perquè aquests s'apliquin.

Entre els procediments d'emergència introduïts, com a primera mesura, s'hi inclou l'obligació que els organismes notificats d'avaluació de la conformitat donin prioritat a les sol·licituds d'avaluació de la conformitat dels béns designats com a bé pertinent per a la crisi enfront de qualsevol sol·licitud pendent relativa a productes que no s'hagin designat com a tal. En el context d'aquesta prioritització, l'organisme notificat d'avaluació de la conformitat no pot cobrar costos desproporcionats addicionals al fabricant, sinó que els costos addicionals que es puguin repercutir al fabricant han de ser estrictament proporcionals als esforços addicionals reals efectuats per l'organisme notificat per aplicar la prioritització i s'han de limitar a la durada del mode d'emergència del mercat interior.

Adicionalment, com a segona mesura, en els casos en què les perturbacions al mercat interior puguin afectar els organismes d'avaluació de la conformitat, o quan les capacitats d'assaig dels productes designats com a béns pertinents per a crisi no siguin suficients, s'estableix la possibilitat que les autoritats nacionals competents, amb caràcter excepcional i temporal, puguin autoritzar la introducció al mercat de productes, o la seva posada en servei, que no s'hagin sotmès als procediments habituals d'avaluació de la conformitat que exigeix la legislació d'harmonització sectorial corresponent de la Unió Europea i sempre que la participació d'un organisme notificat hagi estat obligatòria en cas d'haver-se portat a terme els procediments d'avaluació de la conformitat esmentats.

En aquests casos, els béns introduïts al mercat, o els posats en servei, han de continuar complint els requisits essencials de seguretat aplicables, i l'autorització esmentada ha d'establir els mitjans o els procediments pels quals s'ha de demostrar aquest compliment. Tanmateix, atès que aquests béns s'introdueixen al mercat o es posen en servei amb caràcter excepcional i de manera temporal, sense haver estat sotmesos als procediments d'avaluació de conformitat que marca la legislació d'harmonització sectorial de la Unió Europea, aquests no poden portar el marcatge CE.

Per consegüent, aquestes noves excepcions, en la mesura que prohibeixen col·locar el marcatge CE en productes que només han estat aprovats a escala nacional, no han d'afectar la legislació harmonitzada sobre productes ni la confiança dels consumidors en el marcatge CE, que només pot col·locar-se si s'han respectat totes les normes fonamentals i de procediment harmonitzades. En proporcionar una via addicional paral·lela per introduir excepcionalment al mercat béns pertinents per a la crisi en el context d'una emergència del mercat interior, les excepcions permeten als nous fabricants introduir ràpidament els seus productes al mercat sense esperar a la finalització dels procediments d'avaluació de la conformitat normals. Aquesta introducció accelerada i excepcional al mercat ha de contribuir a l'augment ràpid del subministrament de béns pertinents per a la crisi i, alhora, ha de facilitar la labor als fabricants, ja que els permetria introduir al mercat lots inicials o sèries de productes abans de la finalització dels procediments d'avaluació de la conformitat. Una vegada conclusos amb èxit els procediments d'avaluació de la conformitat, els lots o les sèries de productes subsegüents han de complir plenament les normes aplicables pertinents i, per tant, beneficiar-se de la lliure circulació. La coexistència, durant una emergència del mercat interior, d'un conjunt extraordinari d'excepcions juntament amb les normes vigents permet una transició cap a les normes vigents, fet que fa possible que els fabricants continuïn introduint els seus productes al mercat després de l'expiració o la desactivació del mode d'emergència del mercat interior.

Per la seva banda, si bé no es preveu un reconeixement mutu automàtic a la Unió Europea de cada autorització que estableixi excepcions als procediments d'avaluació de la conformitat en temps de crisi, sí que es permet que les autoritats competents reconeguin les autoritzacions expedides en altres estats membres. Així mateix, la Comissió ha d'estudiar les autoritzacions emeses pels diferents estats membres i, quan els requisits que estableix l'autorització corresponent garanteixin la conformitat amb els

requisits essencials que estableix la legislació d'harmonització aplicable, ha d'estendre a tot el territori de la Unió la validesa d'aquestes autoritzacions nacionals, mitjançant un acte d'execució.

En aquest sentit, a fi de garantir l'intercanvi d'informació en temps oportú i permetre que tots els estats membres reaccionin, l'autoritat competent a Espanya ha d'informar immediatament la Comissió i els altres estats membres de qualsevol decisió adoptada per autoritzar béns pertinents per a la crisi a través del sistema d'informació i comunicació per a la vigilància del mercat a què es refereix l'article 34 del Reglament (UE) 2019/1020 del Parlament Europeu i del Consell, de 20 de juny de 2019, relatiu a la vigilància del mercat i la conformitat dels productes i pel qual es modifiquen la Directiva 2004/42/CE i els reglaments (CE) núm. 765/2008 i (UE) núm. 305/2011, (portal ICSMS per les seves sigles en anglès). A més, també s'ha de compartir informació sobre totes les mesures correctores o restrictives, independentment del fet que aquestes mesures s'hagin de notificar en el portal Safety Gate perquè els productes tinguin un risc greu.

Com a tercera mesura, es preveuen mecanismes alternatius per introduir ràpidament al mercat productes per als quals o bé no hi ha normes harmonitzades que atorgui presumpció de conformitat respecte dels requisits essencials aplicables, o bé el seu compliment pugui ser excessivament difícil per les perturbacions causades per la crisi. En aquests casos, la Comissió està facultada per llistar normes europees, normes nacionals dels estats membres aplicables o normes internacionals aplicables desplegades per un organisme internacional de normalització reconegut, o en defecte d'aquestes, establir especificacions comunes, el compliment de les quals atorgui presumpció de conformitat sobre els requisits de seguretat i salut aplicables.

En qualsevol cas, quan hi ha dubtes sobre la conformitat d'un producte designat com a bé pertinent per a la crisi i introduït al mercat durant un mode d'emergència del mercat interior sobre la base dels mecanismes d'emergència esmentats, les autoritats de vigilància del mercat de les comunitats autònomes han de continuar adoptant totes les mesures correctores i restrictives necessàries que preveuen la legislació sectorial corresponent i el Reglament (UE) 2019/1020 del Parlament Europeu i del Consell, de 20 de juny de 2019. A més, a fi de garantir que el nivell de seguretat ofert pels productes harmonitzats no es vegi compromès, tant la Directiva (UE) 2024/2749 del Parlament Europeu i del Consell, de 9 d'octubre de 2024, com el Reglament (UE) 2024/2748 del Parlament Europeu i del Consell, de 9 d'octubre de 2024, fomenten una cooperació més estreta i un suport mutu entre les autoritats de vigilància del mercat.

Per tot això, aquest Reial decret, transposa parcialment la Directiva (UE) 2024/2749 del Parlament Europeu i del Consell, de 9 d'octubre de 2024, mitjançant la introducció de modificacions en nou reials decrets, a saber: el Reial decret 212/2002, de 22 de febrer, pel qual es regulen les emissions sonores a l'entorn degudes a determinades màquines d'ús a l'aire lliure; el Reial decret 1644/2008, de 10 d'octubre, pel qual s'estableixen les normes per a la comercialització i posada en servei de les màquines; el Reial decret 1388/2011, de 14 d'octubre, pel qual es dicten les disposicions aplicables de la Directiva 2010/35/UE del Parlament Europeu i del Consell de 16 de juny de 2010 sobre equips a pressió transportables i per la qual es deroguen les directives 76/767/CEE, 84/525/CEE, 84/526/CEE, 84/527/CEE i 1999/36/CE; el Reial decret 709/2015, de 24 de juliol, pel qual s'estableixen els requisits essencials de seguretat per a la comercialització dels equips a pressió; el Reial decret 108/2016, de 18 de març, pel qual s'estableixen els requisits essencials de seguretat per a la comercialització dels recipients a pressió simples; el Reial decret 144/2016, de 8 d'abril, pel qual s'estableixen els requisits essencials de salut i seguretat exigibles als aparells i sistemes de protecció per al seu ús en atmosferes potencialment explosives i pel qual es modifica el Reial decret 455/2012, de 5 de març, pel qual s'estableixen les mesures destinades a reduir la quantitat de vapors de gasolina emesos a l'atmosfera durant el proveïment dels vehicles de motor a les estacions de servei; el Reial decret 186/2016, de 6 de maig, pel qual es regula la compatibilitat electromagnètica dels equips elèctrics i electrònics; el Reial

decret 187/2016, de 6 de maig, pel qual es regulen les exigències de seguretat del material elèctric destinat a ser utilitzat en determinats límits de tensió; i el Reial decret 203/2016, de 20 de maig, pel qual s'estableixen els requisits essencials de seguretat per a la comercialització d'ascensors i components de seguretat per a ascensors.

Igualment, s'hi inclouen disposicions per a una aplicació correcta del Reglament (UE) 2024/2748 del Parlament Europeu i del Consell, de 9 d'octubre de 2024, pel que fa als procediments d'excepció previstos després de les modificacions introduïdes pel Reglament (UE) 2024/2748, de 9 d'octubre de 2024, així com pel que fa a l'assistència entre les autoritats de vigilància del mercat quant a les modificacions portades a terme en els reglaments següents: el Reglament (UE) núm. 305/2011 del Parlament Europeu i del Consell, de 9 de març de 2011, pel qual s'estableixen condicions harmonitzades per a la comercialització de productes de construcció i es deroga la Directiva 89/106/CEE del Consell; el Reglament (UE) 2016/424 del Parlament Europeu i del Consell, de 9 de març de 2016, relatiu a les instal·lacions de transport per cable i pel qual es deroga la Directiva 2000/9/CE; el Reglament (UE) 2016/425 del Parlament Europeu i del Consell, de 9 de març de 2016, relatiu als equips de protecció individual i pel qual es deroga la Directiva 89/686/CEE del Consell; el Reglament (UE) 2016/426 del Parlament Europeu i del Consell, de 9 de març de 2016, sobre els aparells que cremen combustibles gasosos i pel qual es deroga la Directiva 2009/142/CE; i el Reglament (UE) 2023/1230 del Parlament Europeu i del Consell, de 14 de juny de 2023, relatiu a les màquines, i pel qual es deroguen la Directiva 2006/42/CE del Parlament Europeu i del Consell i la Directiva 73/361/CEE del Consell.

En un altre àmbit diferent de l'Instrument d'Emergència del Mercat Únic, la Directiva (UE) 2024/2839 del Parlament Europeu i del Consell, de 23 d'octubre de 2024, per la qual es modifiquen les directives 1999/2/CE, 2000/14/CE, 2011/24/UE i 2014/53/UE pel que fa a determinades obligacions de presentació d'informació en els àmbits dels aliments i els ingredients alimentaris, el soroll a l'aire lliure, els drets dels pacients i els equips radioelèctrics, modifica, entre d'altres, la Directiva 2000/14/CE del Parlament Europeu i del Consell, de 8 de maig de 2000, relativa a l'aproximació de les legislacions dels estats membres sobre emissions sonores en l'entorn degudes a les màquines d'ús a l'aire lliure, per tal d'eliminar les obligacions redundants d'informació que s'exigeix als estats membres i a la Comissió, per la qual cosa, per a la seva transposició, que també fa aquest Reial decret, cal eliminar l'article 17 del Reial decret 212/2002, de 22 de febrer.

Adicionalment a la modificació portada a terme per la Directiva (UE) 2024/2839 del Parlament Europeu i del Consell, de 23 d'octubre de 2024, l'annex III de la Directiva 2000/14/CE del Parlament Europeu i del Consell, de 8 de maig de 2000, va ser modificat pel Reglament delegat (UE) 2024/1208 de la Comissió, de 16 de novembre de 2023, pel qual es modifica la Directiva 2000/14/CE del Parlament Europeu i del Consell pel que fa als mètodes per mesurar el soroll aeri emès per les màquines d'ús a l'aire lliure. Si bé aquest Reglament delegat (UE) 2024/1208 de la Comissió, de 16 de novembre de 2023, és directament aplicable, atès que l'annex III de la Directiva 2000/14/CE del Parlament Europeu i del Consell, de 8 de maig de 2000, es reproduïx en el Reial decret 212/2002, de 22 de febrer, cal adaptar-lo a la nova redacció que en fa l'esmentat Reglament delegat (UE) 2024/1208 de la Comissió, de 16 de novembre de 2023, per evitar possibles interpretacions errònies.

Aquest Reial decret es dicta a l'empara del que disposa l'article 149.1.13a de la Constitució espanyola, que atribueix a l'Estat la competència exclusiva sobre les bases i la coordinació de la planificació general de l'activitat econòmica.

Adicionalment, l'article 7 es dicta també a l'empara del que disposa l'article 149.1.21.a de la Constitució, que atribueix a l'Estat la competència exclusiva en matèria de telecomunicacions.

Aquest Reial decret consta de nou articles, pels quals es modifiquen diverses normes reglamentàries sobre seguretat industrial, sis disposicions addicionals i quatre disposicions finals, i s'ha elaborat tenint en compte els principis que conformen la bona

regulació a què es refereix l'article 129 de la Llei 39/2015, d'1 d'octubre, del procediment administratiu comú de les administracions públiques.

En particular, es compleixen els principis de necessitat i eficàcia en considerar-se que l'aprovació d'aquest Reial decret és l'instrument necessari per aconseguir l'objectiu perseguit, que és actualitzar la normativa de seguretat industrial per a la seva adaptació a la normativa comunitària i la seva aplicació correcta. El principi de proporcionalitat es considera complert, atès que el Reial decret conté la regulació imprescindible per atendre'n la finalitat. En aquest sentit, aquest Reial decret no estableix requisits addicionals als que indiquen els actes jurídics que transposa.

El principi de seguretat jurídica es garanteix, ja que aquesta norma és coherent amb la resta de l'ordenament jurídic i inclou la regulació dels procediments necessaris perquè l'aplicació dels procediments d'emergència sigui clara per a tots els agents involucrats i així es faciliti l'actuació i la presa de decisions de les persones i empreses. El de transparència, perquè en el seu procés d'elaboració s'han sol·licitat tots els informes preceptius i s'ha publicat en el portal d'internet del Ministeri d'Indústria i Turisme, per possibilitar als potencials destinataris la seva participació activa en aquest procés durant el tràmit d'audiència i informació pública. A més, en aquest sentit, abans d'elaborar aquest Reial decret es va substanciar una consulta pública, tal com indica l'article 26.2 de la Llei 50/1997, de 27 de novembre, del Govern.

Finalment, respecte al principi d'eficiència, les modificacions introduïdes no estableixen càrregues administratives addicionals.

Per elaborar aquest Reial decret, s'han consultat les comunitats autònomes, així com, d'acord amb el que estableix l'article 26.6 de la Llei 50/1997, de 27 de novembre, les entitats relacionades amb el sector, conegudes i considerades més representatives. Així mateix, aquest Reial decret ha estat objecte d'informe pel Consell de Coordinació de la Seguretat Industrial, d'acord amb el que preveuen l'article 18 de la Llei 21/1992, de 16 de juliol, d'indústria, i l'article 2.d) del Reglament del Consell de Coordinació de la Seguretat Industrial, aprovat pel Reial decret 251/1997, de 21 de febrer.

Finalment, per donar compliment al que disposen l'article 11.1 de la Directiva (UE) 2024/2749 del Parlament Europeu i del Consell, de 9 d'octubre de 2024, i el 5.2 de la Directiva (UE) 2024/2839 del Parlament Europeu i del Consell, de 23 d'octubre de 2024, l'aprovació d'aquest Reial decret s'ha de comunicar a la Comissió Europea.

En virtut d'això, a proposta del ministre d'Indústria i Turisme, amb l'aprovació prèvia del ministre per a la Transformació Digital i de la Funció Pública, d'acord amb el Consell d'Estat, i amb la deliberació prèvia del Consell de Ministres en la reunió del dia 7 d'abril de 2026,

DISPOSO:

Article primer. *Modificació del Reial decret 212/2002, de 22 de febrer, pel qual es regulen les emissions sonores a l'entorn degudes a determinades màquines d'ús a l'aire lliure.*

El Reial decret 212/2002, de 22 de febrer, pel qual es regulen les emissions sonores a l'entorn degudes a determinades màquines d'ús a l'aire lliure, es modifica de la manera següent:

U. A l'article 3, s'hi afegeixen dos nous paràgrafs k) i l) amb la redacció següent:

«k) "Béns pertinents per a crisis": béns pertinents per a crisis tal com els defineix l'article 3, número 6, del Reglament (UE) 2024/2747 del Parlament Europeu i del Consell, de 9 d'octubre de 2024, pel qual s'estableix un marc de mesures relatives a una emergència del mercat interior i a la resiliència d'aquest mercat i es modifica el Reglament (CE) núm. 2679/98 del Consell.

l) "Mode d'emergència del mercat interior": mode d'emergència del mercat interior tal com el defineix l'article 3, número 3, del Reglament (UE) 2024/2747 del Parlament Europeu i del Consell, de 9 d'octubre de 2024.»

Dos. Se suprimeix l'article 17.

Tres. Els articles 1 a 18 s'ordenen com a capítol I, amb el títol següent:

«CAPÍTOL I

Règim ordinari pel que fa a les emissions sonores a l'entorn degudes a determinades màquines d'ús a l'aire lliure»

Quatre. S'hi introdueix un nou capítol II, articles 19 a 22, amb el contingut següent:

«CAPÍTOL II

Procediments d'emergència

Article 19. *Aplicació dels procediments d'emergència.*

1. Els articles 20 a 22 s'apliquen en el moment en què la Comissió Europea hagi adoptat un acte d'execució d'acord amb l'article 28 del Reglament (UE) 2024/2747 del Parlament Europeu i del Consell, de 9 d'octubre de 2024, pel que fa a les màquines que regula la Directiva 2000/14/CE del Consell i del Parlament Europeu, de 8 de maig.

2. Els efectes d'aquests articles només es despleguen mentre duri el mode d'emergència del mercat interior que s'hagi activat de conformitat amb l'article 18 del Reglament (UE) 2024/2747 del Parlament Europeu i del Consell, de 9 d'octubre de 2024, i s'apliquen únicament a les màquines incloses en l'àmbit d'aplicació d'aquest Reial decret que s'hagin designat com a béns pertinents per a crisis, d'acord amb l'apartat 4 de l'article 18 del Reglament (UE) 2024/2747 del Parlament Europeu i del Consell, de 9 d'octubre de 2024.

3. Sense perjudici del que indica l'apartat anterior, el que preveu l'apartat 7 de l'article 21 continua sent aplicable després de l'expiració o la desactivació del mode d'emergència del mercat interior.

4. L'aplicació de l'article 21 s'ha d'ajustar al que disposen els actes d'execució que la Comissió adopti en virtut de l'apartat 4 de l'article 17 *bis* de la Directiva 2000/14/CE del Consell i del Parlament Europeu, de 8 de maig. Les autoritats competents han de prendre les disposicions pertinents per donar compliment a les mesures d'aplicació que estableixen aquests actes.

Article 20. *Priorització de l'avaluació de la conformitat de les màquines designades com a béns pertinents per a crisis.*

1. Aquest article s'aplica a les màquines que enumera l'acte d'execució a què fa referència l'apartat 1 de l'article 19, que, d'acord amb l'article 13, estan subjectes a procediments d'avaluació de la conformitat en què es requereix la participació obligatòria d'un organisme notificat.

2. Els organismes notificats han de fer tot el possible per tramitar, amb caràcter prioritari, totes les sol·licituds d'avaluació de la conformitat de les màquines a què es refereix l'apartat 1, independentment del fet que aquestes sol·licituds s'hagin presentat abans o després que aquest article s'apliqui d'acord amb el que indica l'article 19.

3. La priorització de les sol·licituds d'avaluació de la conformitat de les màquines d'acord amb l'apartat 2 no dona lloc a costos addicionals desproporcionats per als fabricants que hagin presentat aquestes sol·licituds.

4. Els organismes notificats han de fer esforços raonables per augmentar les seves capacitats en matèria d'assaig per a les màquines a què es refereix l'apartat 1 en relació amb les quals hagin estat notificats.

Article 21. *Excepció als procediments d'avaluació de la conformitat que requereixen la participació obligatòria d'un organisme notificat.*

1. Sense perjudici del que indica l'article 13, l'autoritat competent pot autoritzar, amb la sol·licitud prèvia degudament justificada d'un operador econòmic, la introducció al mercat o la posada en servei en el territori espanyol d'una màquina específica que preveu l'article 11 i enumerada a l'acte d'execució a què es refereix l'apartat 1 de l'article 19 i que no s'hagi sotmès als procediments d'avaluació de la conformitat als quals fa referència l'article 13 que requereixen la participació obligatòria d'un organisme notificat, però per a la qual hagi quedat demostrat el compliment de tots els requisits aplicables que estableix aquest Reial decret en matèria d'emissions sonores a l'entorn de conformitat amb els procediments que preveu l'autorització esmentada.

2. A l'efecte de l'apartat anterior, tenen la consideració d'autoritat competent les següents:

a) Quan la màquina està dissenyada i fabricada per instal·lar-se i utilitzar-se en una ubicació específica, la comunitat autònoma corresponent a aquesta ubicació;

b) Quan la màquina no està dissenyada i fabricada per instal·lar-se i utilitzar-se en una ubicació específica:

1r Si la màquina està fabricada a Espanya, la comunitat autònoma on es porta a terme la fabricació de la màquina. En els casos en què la fabricació es porta a terme en diverses comunitats autònomes, l'autoritat competent és la comunitat en què radiqui la seu social del fabricant, si aquesta està radicada a Espanya, o, en cas contrari, aquella d'entre les comunitats autònomes on es porta a terme la fabricació en què es presenta per primera vegada la sol·licitud d'excepció.

2n Si la màquina no està fabricada a Espanya, però el fabricant o el seu representant autoritzat està establert en territori espanyol, la comunitat autònoma on està establert aquest fabricant o representant autoritzat. En cas que el fabricant o el representant autoritzat estigui establert en més d'una comunitat autònoma, l'autoritat competent és la comunitat en què radiqui la seu social del fabricant o el representant autoritzat, si aquesta està radicada a Espanya, o, en cas contrari, aquella d'entre les comunitats autònomes on estigui establert el fabricant o el representant autoritzat en què es presenti per primera vegada la sol·licitud d'excepció.

3r Si el fabricant de la màquina no està establert en territori espanyol, però l'importador de la màquina o, si no n'hi ha, el distribuïdor sí que ho està, la comunitat autònoma on estigui establert aquest operador econòmic. En cas que aquest operador econòmic estigui establert en més d'una comunitat autònoma, l'autoritat competent és la comunitat en què radiqui la seva seu social, si aquesta està radicada a Espanya, o, en cas contrari, aquella d'entre les comunitats autònomes on estigui establert l'operador econòmic en què es presenti per primera vegada la sol·licitud d'excepció.

4t Si ni el fabricant de la màquina ni l'operador econòmic que sol·licita l'excepció estan establerts en territori espanyol, la Direcció General d'Estratègia Industrial i de la Petita i Mitjana Empresa del Ministeri d'Indústria i Turisme.

3. Tota autorització expedida de conformitat amb l'apartat 1 estableix les condicions i els requisits d'acord amb els quals una màquina es pugui introduir al

mercat o posar-se en servei. Les autoritzacions han d'establir, com a mínim, el següent:

- a) Una descripció dels procediments mitjançant els quals s'ha demostrat amb èxit el compliment dels requisits aplicables d'aquest Reial decret en matèria d'emissions sonores a l'entorn;
- b) Tot requisit específic relatiu a la traçabilitat de la màquina de què es tracti;
- c) Una data final de validesa de l'autorització, que no pot excedir de l'últim dia del període durant el qual s'hagi activat el mode d'emergència del mercat interior de conformitat amb l'article 18 del Reglament (UE) 2024/2747 del Parlament Europeu i del Consell, de 9 d'octubre de 2024;
- d) Tot requisit específic relatiu a la necessitat de garantir una avaluació contínua de la conformitat de la màquina de què es tracti;
- e) Les mesures que s'han de prendre en expirar o desactivar-se el mode d'emergència del mercat interior pel que fa a la màquina de què es tracti, que s'ha introduït al mercat o la posada en servei.

4. El fabricant d'una màquina subjecta al procediment d'autorització que preveu l'apartat 1 ha de declarar, sota la seva exclusiva responsabilitat, que la màquina en qüestió compleix tots els requisits aplicables que estableix la Directiva 2000/14/CE del Consell i del Parlament Europeu, de 8 de maig, i és responsable del compliment de tots els procediments d'avaluació de la conformitat indicats en l'autorització.

5. L'autoritat competent que indica l'apartat 2 pot reconèixer, d'ofici, com a vàlides en el territori espanyol les autoritzacions concedides en altres estats membres de conformitat amb l'apartat 1 de l'article 17 *quater* de la Directiva 2000/14/CE del Consell i del Parlament Europeu, de 8 de maig, sempre que els requisits que estableixen aquestes autoritzacions garanteixin la conformitat amb els requisits aplicables que estableix aquest Reial decret en matèria d'emissions sonores a l'entorn.

6. L'autoritat competent ha de remetre immediatament a la Comissió i als altres estats membres la informació relativa a les autoritzacions concedides de conformitat amb l'apartat 1, així com de tot acte pel qual es reconeguin com a vàlides les autoritzacions concedides per un altre Estat membre d'acord amb l'apartat anterior.

Igualment, l'autoritat competent ha de remetre la informació que indica el paràgraf anterior a la Direcció General d'Estratègia Industrial i de la Petita i Mitjana Empresa del Ministeri d'Indústria i Turisme, que l'ha de publicar en el portal d'internet del Ministeri d'Indústria i Turisme.

7. Les màquines per a les quals s'hagi concedit una autorització de conformitat amb l'apartat 1 d'aquest article no porten el marcatge CE.

Així mateix, no s'aplica l'article 6 d'aquest Reial decret a les màquines autoritzades en un altre Estat membre de conformitat amb l'apartat 1 de l'article 17 *quater* de la Directiva 2000/14/CE del Consell i del Parlament Europeu, de 8 de maig, llevat del que disposa l'apartat següent.

8. Sense perjudici del que indica l'article 6 d'aquest Reial decret, no es pot prohibir, restringir o obstaculitzar la introducció al mercat o posada en servei en territori espanyol de les màquines següents que, complint tots els requisits aplicables que estableix aquest Reial decret en matèria d'emissions sonores a l'entorn, no disposin del marcatge CE:

- a) Aquelles per a les quals les autoritats competents que indica l'apartat 2.b) han concedit una autorització d'acord amb el que indica l'apartat 1 i que disposen de la informació de l'apartat 10;

b) Aquelles per a les quals les autoritats competents que indica l'apartat 2.b) han reconegut la validesa de l'autorització concedida en un altre Estat membre de conformitat amb l'apartat 5 i que disposin de la informació de l'apartat 10;

c) Les màquines objecte de l'acte d'execució a què es refereix l'apartat 2 o el 3 de l'article 17 *quater* de la Directiva 2000/14/CE del Consell i del Parlament Europeu, de 8 de maig, pel qual s'amplia la validesa de les autoritzacions concedides pels estats membres, que comptin amb la informació que indica aquest acte, almenys, en castellà.

9. Sense perjudici del que indica l'article 6 d'aquest Reial decret, les màquines que no comptin amb el marcatge CE per a les quals l'autoritat competent a què es refereix l'apartat 2.a) hagi concedit una autorització d'acord amb l'apartat 1 o hagi reconegut la validesa de l'autorització concedida en un altre Estat membre de conformitat amb l'apartat 5 i que no hagin estat objecte de l'acte d'execució a què fa referència l'apartat 2 o el 3 de l'article 17 *quater* de la Directiva 2000/14/CE del Consell i del Parlament Europeu, de 8 de maig, només es poden introduir al mercat i posar-se en servei a la ubicació específica per a la qual es concedeix l'autorització.

Les comunitats autònomes poden reconèixer com a vàlides, per a ubicacions específiques dins del seu territori, les autoritzacions concedides per altres comunitats autònomes de conformitat amb els apartats 1 i 2.a).

10. Les màquines introduïdes al mercat i posades en servei en el territori espanyol de conformitat amb el que indiquen els paràgrafs a) i b) de l'apartat 8 han d'anar acompanyades de la declaració responsable de l'apartat 4, que s'ha d'incloure almenys en castellà, i d'una còpia de l'autorització expedida per l'autoritat competent d'acord amb l'apartat 1 o, si escau, de la resolució per la qual es reconeix la validesa de l'autorització concedida en un altre Estat membre de conformitat amb l'apartat 5, i han de portar la informació següent, almenys, en castellà, així com la resta d'informació aplicable que requereix aquest Reial decret:

a) Les màquines que disposin d'una autorització expedida per l'autoritat competent a què fan referència els paràgrafs 1r a 3r de l'apartat 2.b) i que no hagin estat objecte de l'acte d'execució a què es refereix l'apartat 2 o el 3 de l'article 17 *quater* de la Directiva 2000/14/CE del Consell i del Parlament Europeu, de 8 de maig, han de portar la informació indicada en la resolució per la qual es concedeix aquesta autorització.

b) Les màquines que disposin d'una autorització expedida per la Direcció General d'Estratègia Industrial i de la Petita i Mitjana Empresa del Ministeri d'Indústria i Turisme d'acord amb el que indica l'apartat 1 i que no hagin estat objecte de l'acte d'execució a què es refereix l'apartat 2 o el 3 de l'article 17 *quater* de la Directiva 2000/14/CE del Consell i del Parlament Europeu, de 8 de maig, han d'incloure en el producte o en l'embalatge la informació relativa al fet que la màquina ha estat autoritzat pel Ministeri d'Indústria i Turisme, juntament amb la referència a la resolució per la qual es concedeix aquesta autorització. L'autorització pot establir requisits per completar o modificar el contingut i la presentació d'aquesta informació.

c) Les màquines per a les quals l'autoritat competent a què fan referència els paràgrafs 1r a 3r de l'apartat 2.b) hagi reconegut la validesa de l'autorització concedida en un altre Estat membre de conformitat amb l'apartat 5 i que no hagin estat objecte de l'acte d'execució a què es refereix l'apartat 2 o el 3 de l'article 17 *quater* de la Directiva 2000/14/CE del Consell i del Parlament Europeu, de 8 de maig, han de portar la informació que indica la resolució per la qual es reconeix la validesa d'aquesta autorització.

d) Les màquines per a les quals la Direcció General d'Estratègia Industrial i de la Petita i Mitjana Empresa del Ministeri d'Indústria i Turisme hagi reconegut la validesa de l'autorització concedida en un altre Estat membre de conformitat amb

l'apartat 5 i que no hagin estat objecte de l'acte d'execució a què es refereix l'apartat 2 o el 3 de l'article 17 *quater* de la Directiva 2000/14/CE del Consell i del Parlament Europeu, de 8 de maig, han d'incloure en el producte o en l'embalatge la informació relativa al fet que la màquina s'ha autoritzat en un altre Estat membre i que aquesta autorització ha estat reconeguda pel Ministeri d'Indústria i Turisme, juntament amb la referència a la resolució per la qual es concedeix aquest reconeixement. La resolució per la qual es reconeix l'autorització concedida en un altre Estat membre pot establir els requisits per completar o modificar el contingut i la presentació d'aquesta informació.

11. Les comunitats autònomes poden prendre en l'àmbit nacional totes les mesures correctives i restrictives que preveuen el Reglament (UE) 2019/1020 del Parlament Europeu i del Consell, de 20 de juny de 2019, relatiu a la vigilància del mercat i la conformitat dels productes i pel qual es modifiquen la Directiva 2004/42/CE i els reglaments (CE) núm. 765/2008 i (UE) núm. 305/2011 i aquest Reial decret respecte a les màquines introduïdes al mercat o posades en servei de conformitat amb aquest article.

Les comunitats autònomes han d'informar immediatament d'aquestes mesures la Comissió i les autoritats de vigilància del mercat de tots els altres estats membres.

12. Les autoritzacions concedides d'acord amb l'apartat 1 o el reconeixement de les autoritzacions concedides en altres estats membres d'acord amb l'apartat 5 no ha d'afectar l'aplicació dels procediments d'avaluació de la conformitat pertinents que estableix l'article 13.

Article 22. *Priorització de les activitats de vigilància del mercat i assistència a altres autoritats de vigilància del mercat.*

1. Les comunitats autònomes han de donar prioritat a les activitats de vigilància del mercat en relació amb les màquines enumerades a l'acte d'execució a què es refereix l'apartat 1 de l'article 19.

2. Les comunitats autònomes han de fer tot el possible per prestar assistència a altres autoritats de vigilància del mercat durant un mode d'emergència del mercat interior, incloent-hi, quan es disposi dels mitjans i les capacitats disponibles, l'enviament d'equips d'experts per reforçar temporalment la plantilla de les autoritats de vigilància del mercat que sol·licitin assistència o proporcionant suport logístic, com el reforç de la capacitat d'assaig de les màquines enumerades en l'acte d'execució a què es refereix l'apartat 1 de l'article 19.

3. En cas que l'autoritat de vigilància del mercat d'una comunitat autònoma requereixi l'assistència d'altres autoritats de vigilància del mercat, ha de remetre una sol·licitud d'assistència a través dels grups de treball corresponent de la Conferència Sectorial d'Indústria i PIME.

Les sol·licituds d'assistència poden incloure, entre d'altres, els aspectes que indica l'apartat 2.

4. Quan la sol·licitud d'assistència a què es refereix l'apartat anterior no es pugui atendre per cap autoritat de vigilància del mercat de les comunitats autònomes per falta de recursos i/o capacitats, la comunitat autònoma sol·licitant pot demandar assistència de les autoritats de vigilància del mercat d'altres estats membres directament o a través de l'Oficina d'Enllaç Única de vigilància del mercat a Espanya, qui ha de remetre la sol·licitud d'assistència a les oficines d'enllaç única de vigilància del mercat de la resta d'estats membres.

Adicionalment al que indica el paràgraf anterior, el Ministeri d'Indústria i Turisme, amb la sol·licitud prèvia de l'autoritat de vigilància del mercat de la comunitat autònoma demandant d'assistència, ha de remetre aquesta sol·licitud a les autoritats de vigilància del mercat de la resta d'estats membres a través del

grup de cooperació administrativa corresponent a què es refereix l'article 32 del Reglament (UE) 2019/1020 del Parlament Europeu i del Consell, de 20 de juny de 2019.

5. Sens perjudici del que indica l'apartat següent, les sol·licituds d'assistència procedents d'autoritats de vigilància del mercat d'altres estats membres que rebin el Ministeri d'Indústria i Turisme o les autoritats de vigilància del mercat de les comunitats autònomes s'han de remetre al conjunt de les autoritats de vigilància del mercat de les comunitats autònomes a través dels grups de treball corresponents de la Conferència Sectorial d'Indústria i PIME, i se n'ha d'informar l'Oficina d'Enllaç Única.

Les sol·licituds d'assistència procedents d'autoritats de vigilància del mercat d'altres estats membres que es rebin a l'Oficina d'Enllaç Única s'han d'enviar al Ministeri d'Indústria i Turisme per a la seva remissió a les autoritats de vigilància del mercat de les comunitats autònomes a través dels grups de treball corresponents de la Conferència Sectorial d'Indústria i PIME.

En el termini màxim de cinc dies hàbils des de la remissió de la sol·licitud als grups de treball corresponents de la Conferència Sectorial d'Indústria i PIME, el Ministeri d'Indústria i Turisme ha d'informar l'Oficina d'Enllaç Única sobre el resultat de la sol·licitud, i ha d'indicar, si escau, les autoritats de vigilància que poden prestar assistència. L'Oficina d'Enllaç Única ha de remetre aquesta informació a l'Estat membre sol·licitant.

6. Si la sol·licitud que indica l'apartat anterior requereix l'assistència específica d'una autoritat de vigilància del mercat concreta, les sol·licituds s'han de remetre directament a aquesta comunitat autònoma i se n'ha d'informar l'Estat membre sol·licitant.

7. Les sol·licituds d'assistència entre les autoritats de vigilància del mercat, així com la resta de comunicacions a què es refereix aquest article s'han d'efectuar per mitjans electrònics.»

Cinc. L'annex III se substitueix pel text següent:

«ANNEX III

Mètodes per mesurar el soroll aeri emès per les màquines d'ús a l'aire lliure

Introducció

Aquest annex conté els mètodes per mesurar el soroll aeri que s'han d'utilitzar a fi de determinar els nivells de potència acústica de les màquines d'ús a l'aire lliure.

La part A d'aquest annex estableix la norma bàsica d'emissió sonora i els complements generals d'aquesta norma bàsica d'emissió sonora per mesurar el nivell de pressió acústica sobre una superfície de mesurament que envolta la font del soroll i per calcular el nivell de potència acústica emès per aquesta font.

La part B d'aquest annex estableix el codi d'assaig del soroll específic de la màquina, que es presenta bé com a referència a una norma específica o bé com a una descripció de les condicions d'assaig i funcionament aplicables, entre les quals hi ha les següents:

- a) l'entorn d'assaig;
- b) el valor de la correcció de l'entorn (K_{2A});
- c) la forma i les dimensions de la superfície de mesurament;
- d) el nombre i la posició dels micròfons que s'han d'utilitzar;
- e) els requisits de muntatge i instal·lació de la màquina;
- f) un mètode de càlcul dels nivells de potència acústica resultants en cas que s'hagin d'utilitzar diversos assajos en condicions de funcionament diferents.

Quan sotmetin a assaig tipus específics de màquines, els fabricants o els seus representants autoritzats a la Unió han d'utilitzar la norma bàsica d'emissió sonora i els complements generals que consten a la part A d'aquest annex, així com el codi d'assaig del soroll específic de la màquina que estableix la part B. Els codis d'assaig del soroll de la part B tenen per objecte completar les especificacions que estableix la part A tenint en compte les característiques de les diferents categories de màquines. Si els codis d'assaig del soroll de la part B preveuen la possibilitat d'escollir entre diferents solucions tècniques alternatives, els fabricants o els seus representants autoritzats a la Unió han d'utilitzar les que s'ajustin a les especificacions que estableix la part A. En cas de conflicte entre la part A i la part B, prevalen les disposicions de la part B.

Si els codis d'assaig del soroll que estableix la part B, o les normes que preveu la part B, no s'apliquen a alguns models de màquines de la categoria de màquines en qüestió, els fabricants o els seus representants autoritzats a la Unió han de determinar el nivell de potència acústica garantit de conformitat amb la norma bàsica d'emissió sonora i els complements aplicables que indica la part A.

En el cas de les màquines a què es refereix l'article 11, quan l'ús dels mètodes de mesurament del soroll que estableix aquest annex o dels que estableix la versió de l'annex III aplicable abans del 22 de maig de 2025 doni lloc a dues situacions diferents per a la conformitat del producte, és a dir, quan el nivell de potència acústica garantit de la màquina calculat mitjançant un mètode supera el nivell de potència acústica admissible corresponent de l'article 11, però no el supera si s'utilitza l'altre mètode, els fabricants o els seus representants autoritzats a la Unió han de determinar el nivell de potència acústica mesurat i el nivell de potència acústica garantit d'acord amb els mètodes que estableix la versió de l'annex III aplicable abans del 22 de maig de 2025 fins que es modifiquin els nivells de potència acústica admissibles de l'article 11. En aquesta situació, els organismes notificats i les autoritats de vigilància del mercat han d'utilitzar també el mètode que estableix la versió de l'annex III que era aplicable abans del 22 de maig de 2025, per dur a terme els assajos de soroll quan així ho exigeixi el procediment d'avaluació de la conformitat aplicable.

PART A

Norma bàsica d'emissió sonora

Els fabricants o els seus representants autoritzats a la Unió han d'utilitzar la norma bàsica d'emissió sonora EN ISO 3744:2010 (UNE-EN ISO 3744:2011) per determinar el nivell de potència acústica L_{WA} , sense perjudici dels complements generals que estableix la part A. Els fabricants o els seus representants autoritzats a la Unió han d'aplicar tots els punts de la norma EN ISO 3744:2010 (UNE-EN ISO 3744:2011), llevat que s'indiqui el contrari en la part A o en el codi d'assaig del soroll aplicable que estableix la part B d'aquest annex.

1. Funcionament de la font del soroll durant l'assaig

1.1 Velocitat del ventilador:

Els ventiladors que estiguin instal·lats en el motor o en el sistema hidràulic de la màquina han d'estar en funcionament durant l'assaig. Els fabricants o els seus representants autoritzats a la Unió han de determinar la velocitat del ventilador d'acord amb els requisits que estableixen les lletres a) a d), segons escaigui, han d'indicar aquesta velocitat en l'informe d'assaig i l'han d'utilitzar en mesuraments posteriors. Els ventiladors no han d'estar en funcionament en el mode de marxa enrere durant els assajos.

- a) Ventilador connectat directament al motor o al sistema hidràulic:

Si el mecanisme del ventilador està connectat directament al motor o a l'equip hidràulic, ha d'estar en funcionament durant l'assaig.

- b) Ventilador amb diverses velocitats:

Un ventilador que pugui funcionar a diverses velocitats s'ha de sotmetre a assaig en una de les formes següents:

- i) a la velocitat màxima de funcionament;

ii) en un primer assaig, amb el ventilador a velocitat zero i en un segon assaig, amb el ventilador graduat a la velocitat màxima.

A l'efecte de l'incís ii), el nivell resultant de pressió acústica superficial ponderat A L_{pA} s'ha de calcular combinant els resultats dels dos assajos mitjançant l'equació següent:

$$L_{pA} = 10 \lg (0,3 \times 10^{0,1 L_{pA, 0\%}} + 0,7 \times 10^{0,1 L_{pA, 100\%}})$$

On:

– $L_{pA, 0\%}$ és el nivell de pressió acústica superficial ponderat A determinat amb el ventilador a velocitat zero;

– $L_{pA, 100\%}$ és el nivell de pressió acústica superficial ponderat A determinat amb el ventilador a velocitat màxima.

- c) Ventilador de velocitat contínua variable:

Un ventilador que pugui funcionar a velocitat contínua variable s'ha de sotmetre a assaig segons el punt 1.1, lletra b), o segons la velocitat a un 70 % com a mínim de la velocitat màxima.

Es considera que els ventiladors viscostàtics, que es regulen automàticament per la temperatura del motor, funcionen a velocitat contínua variable, independentment de l'origen del control.

- d) Equips amb dos o més ventiladors:

Si una màquina està equipada amb dos o més ventiladors, tots els ventiladors han d'estar en funcionament en les condicions que especifiquen les lletres a), b) o c), segons escaigui.

1.2 Assaig de màquines de motor sense càrrega:

Abans de mesurar el soroll emès per les màquines de motor sense càrrega, els fabricants o els seus representants autoritzats a la Unió han d'escalfar el motor i el sistema hidràulic de la màquina d'acord amb les instruccions d'ús i han de complir les consignes de seguretat.

Els fabricants o els seus representants autoritzats a la Unió han de mesurar el soroll amb les màquines en posició estacionària, sense posar en funcionament l'òrgan de treball ni el mecanisme de desplaçament. Per als fins del mesurament, el motor ha de funcionar al ralenti (1) com a mínim a la velocitat nominal corresponent a la potència neta (2).

Si la màquina està accionada per un generador o alimentada per la xarxa, la freqüència del corrent especificat per al motor pel fabricant es manté estable a ± 1 Hz si la màquina té un motor d'inducció, i el voltatge a ± 1 % de la tensió nominal si la màquina porta un motor de col·lectors. La tensió es mesura a l'endoll d'un cable o cordó indesmuntable, o al conducte d'admissió de la màquina, si té un

cable desmuntable. El senyal del corrent del generador ha de ser similar al de la xarxa.

Si l'etiqueta de la màquina indica múltiples rangs de tensió, els fabricants o els seus representants autoritzats a la Unió han d'efectuar els mesuraments en el rang de tensió més alt indicat. Si el rang de tensió és de 220 a 240 V, l'assaig s'ha d'efectuar a 230 V.

Si la màquina funciona amb una o diverses bateries, les bateries han d'estar carregades almenys al 70 % de la seva capacitat.

Els fabricants o els seus representants autoritzats a la Unió han d'indicar en l'informe d'assaig la velocitat nominal utilitzada i la potència neta corresponent.

Si la màquina té diversos motors, aquests han de funcionar simultàniament durant els mesuraments, llevat que això no sigui possible, cas en què s'han de mesurar les emissions sonores de cadascuna de les combinacions possibles dels motors.

(1) Un motor pot funcionar al ralenti, bé a la velocitat més baixa del motor (sense accionar l'accelerador) o bé a la velocitat més baixa del motor necessària per dur a terme funcions bàsiques, com ara aportar pressió hidràulica suficient per desplaçar la màquina o qualsevol de les seves eines, segons escaigui per a la categoria de màquina específica.

(2) Potència neta és la potència del motor en «kW» obtinguda en un banc de proves en l'extrem del cigonyal o el seu equivalent, mesura de conformitat amb el mètode de mesurament de la potència dels motors de combustió interna que especifica el Reglament núm. 120 Revisió 2 de la Comissió Econòmica per a Europa de les Nacions Unides (CEPE): Disposicions uniformes relatives a l'homologació de motors de combustió interna destinats als tractors agrícoles o forestals i les màquines mòbils no de carretera pel que fa al mesurament de la potència neta, el parell net i el consum específic de combustible.

1.3 Assaig de màquines de motor amb càrrega:

Abans de mesurar el soroll emès per les màquines de motor amb càrrega, els fabricants o els seus representants autoritzats a la Unió han d'escalfar el motor (dispositiu motriu) i el sistema hidràulic de la màquina d'acord amb les instruccions d'ús i han de complir les consignes de seguretat. Els fabricants o els seus representants autoritzats a la Unió no han d'utilitzar cap dispositiu de senyalització, com ara avisadors acústics o alarmes de marxa enrere, durant el mesurament.

Els fabricants o els seus representants autoritzats a la Unió han de registrar la velocitat de la màquina durant el mesurament i han d'indicar aquesta velocitat en l'informe d'assaig.

Si la màquina porta diversos motors o grups, tots han de funcionar simultàniament durant els mesuraments, llevat que això no sigui possible, cas en què els fabricants han de mesurar les emissions sonores de cadascuna de les combinacions possibles dels motors o grups.

Els fabricants o els seus representants autoritzats a la Unió han de fixar condicions de funcionament específiques per a cada tipus de màquina amb càrrega. Les condicions de funcionament específiques han de produir, en la mesura del possible, efectes i tensions similars als obtinguts en condicions de funcionament reals.

1.4 Assaig de màquines manuals:

Els fabricants o els seus representants autoritzats a la Unió han d'establir, per a cada tipus de màquina manual, les condicions de funcionament convencionals que produeixin efectes i tensions similars als obtinguts en condicions de funcionament reals.

2. Determinació del nivell de pressió acústica superficial

Els fabricants o els seus representants autoritzats a la Unió han de determinar el nivell de pressió acústica superficial almenys en tres ocasions. Si almenys dos dels valors determinats no difereixen en més d'1 dB, no cal dur a terme més mesuraments. En cas contrari, els fabricants o els seus representants autoritzats a la Unió han de continuar efectuant mesuraments fins que obtinguin dos valors que no difereixin en més d'1 dB. El nivell de pressió acústica superficial ponderat A que han d'utilitzar els fabricants o els seus representants autoritzats a la Unió per calcular el nivell de potència acústica ha de ser la mitjana aritmètica dels dos valors més alts que no difereixen en més d'1 dB.

Quan sigui possible, els fabricants o els seus representants autoritzats a la Unió han d'efectuar els mesuraments del soroll simultàniament en totes les posicions de micròfon. Això és especialment important per als assajos dinàmics. Quan això no sigui possible, els fabricants o els seus representants autoritzats a la Unió han de vetllar especialment per garantir condicions estables en l'entorn d'assaig i per minimitzar els riscos que s'incloguin variacions no desitjades del soroll emès per la màquina o per qualsevol altre factor, com el soroll de fons i la velocitat del vent.

3 Informació que s'ha de presentar

L'informe d'assaig, exigit en la documentació tècnica que preveuen l'annex V, punt 3, l'annex VI, punt 3, l'annex VII, punt 2, i l'annex VIII, punts 3.1 i 3.3, ha d'incloure les dades tècniques necessàries per identificar la font de soroll sotmesa a assaig, el codi d'assaig del soroll i les dades acústiques utilitzades i obtingudes durant l'assaig.

El valor del nivell de potència acústica ponderat A de la font del soroll sotmesa a assaig que s'ha de presentar s'ha d'arrodonir al nombre enter més proper (si és més petit de 0,5, al nombre enter inferior i si és més gran o igual de 0,5, al nombre enter superior).

Si, per les raons i en les condicions que estipula l'últim paràgraf de la introducció d'aquest annex, els fabricants o els seus representants autoritzats a la Unió utilitzen els mètodes que estableix la versió de l'annex III aplicable abans del 22 de maig de 2025 per determinar el nivell de potència acústica, els fabricants o els seus representants autoritzats a la Unió han de mantenir en l'informe d'assaig un registre de les dades relatives als mesuraments efectuades de conformitat amb ambdós mètodes: els mètodes que estableix la versió de l'annex III aplicable abans del 22 de maig de 2025 i els mètodes que estableix aquest annex.

Les autoritats de vigilància del mercat i els organismes notificats pertinents, per als models de màquines la primera unitat de les quals s'hagi posat al mercat o en servei abans del 22 de maig de 2025, han d'acceptar els informes tècnics dels mesuraments de soroll efectuats d'acord amb els mètodes que estableix la versió de l'annex III aplicable abans del 22 de maig de 2025 a l'efecte de l'avaluació de la conformitat segons els procediments que preveu l'article 13, apartat 1, d'aquest Reial decret i als efectes dels requisits relatius a la documentació tècnica dels productes esmentats segons el que estableixen l'annex V, punt 3, l'annex VI, punt 3, l'annex VII, punt 2, i l'annex VIII, punts 3.1 i 3.3, d'aquest Reial decret, fins al 22 de maig de 2028.

4. Correcció de l'entorn K_{2A}

Els fabricants o els seus representants autoritzats a la Unió han de determinar la correcció de l'entorn K_{2A} de conformitat amb la norma EN ISO 3744:2010 (UNE-EN ISO 3744:2011), punt 4.3.

Si $K_{2A} \leq 0,5$ dB, es pot ignorar.

Si $K_{2A} > 4$ dB, l'entorn d'assaig no compleix els requisits d'aquest Reial decret i s'ha de modificar.

Els fabricants o els seus representants autoritzats a la Unió han d'utilitzar les especificacions per a la correcció de l'entorn establertes en el codi d'assaig del soroll per a màquines específiques que preveu la part B d'aquest annex quan hi hagi aquestes especificacions.

PART B

Codis d'assaig del soroll emès per màquines específiques

0. Màquines sense càrrega

Superfície d'assaig:

Superfície reflectora de formigó o asfalt no porós.

Correcció de l'entorn K_{2A} :

$$K_{2A} = 0$$

Superfície de mesurament/nombre de posicions de micròfon/distància de mesurament:

a) si la dimensió major del paral·lelepípede de referència no és superior a 8 m: semiesfera/sis posicions de micròfon segons la norma EN ISO 3744:2010 (UNE-EN ISO 3744:2011), annex F.

b) si la dimensió major del paral·lelepípede de referència és superior a 8 m: paral·lelepípede segons la norma ISO 3744:2010 (UNE-EN ISO 3744:2011) amb una distància de mesurament $d = 1$ m.

Assaig sense càrrega:

Els assajos de soroll s'han d'efectuar segons la part A, punt 1.2, d'aquest annex.

Període o períodes d'observació/determinació del nivell de potència acústica resultant si s'apliquen dues o més condicions de funcionament:

El període d'observació ha de durar, com a mínim, 15 segons o almenys 3 cicles de funcionament de la màquina.

1. Plataformes elevadores amb motor de combustió

EN 280-1:2022 (UNE-EN 280-1:2023), punt 4.12.2.

2. Desbrossadores

EN ISO 22868:2021 (UNE-EN ISO 22868:2021).

3. Muntacàrregues per al transport de materials de construcció

Vegeu el punt 0.

El centre geomètric del motor s'ha de situar sobre el centre de la semiesfera. El muntacàrregues ascendeix sense càrrega fora de la semiesfera – en cas necessari – en direcció del punt 1.

4. Serres de cinta per a obres

EN ISO 19085-16:2021 (UNE-EN ISO 19085-16:2022), punt 6.2.2.

S'ha d'aplicar el mètode de mesurament d'aquesta norma basat en la norma EN ISO 3744:2010 (UNE-EN ISO 3744:2011).

5. Serres circulars de taula per a obres

Superfície de mesurament/nombre de posicions de micròfon/distància de mesurament:

ISO 7960:1995, annex A, distància de mesurament $d = 1$ m.

Assaig amb càrrega:

ISO 7960:1995, annex A (punt A2b únicament).

Període d'observació:

ISO 7960:1995, annex A.

6. Serres de cadena portàtils

a) Amb motor de combustió:

EN ISO 22868:2021 (UNE-EN ISO 22868:2021).

b) Amb motor elèctric:

EN 62841-4-1:2020 (UNE-EN 62841-4-1:2020), annex I.

7. Vehícles aiguabatedors i aspiradors d'alta pressió

Si ambdós dispositius poden funcionar simultàniament, han de funcionar d'acord amb els punts 26 i 52 de la part B. En cas contrari, les emissions sonores d'ambdós dispositius s'han de mesurar per separat i s'han d'indicar els valors més alts.

8. Màquines compactadores

a) Planxes i piconadores vibratòries:

EN 500-4: 2011 (UNE-EN 500-4:2011), punt 5.10.1.

b) Corrons:

EN 474-13:2022 (UNE-EN 474-13:2022), punt 4.6.

9. Motocompressors

EN ISO 2151:2008 (UNE-EN ISO 2151:2009).

El període d'observació ha de durar, com a mínim, 15 segons.

10. Trituradores de formigó i martells picadors de mà

a) Amb motor de combustió:

Superfície de mesurament/nombre de posicions de micròfon/distància de mesurament:

Semiesfera/sis posicions de micròfon segons la norma EN ISO 3744:2010 (UNE-EN ISO 3744:2011), annex F, i el quadre següent, depenent de la massa de la màquina com consta en el quadre següent:

Massa de la màquina m en kg	Radi de la semiesfera (en m)	z per a les posicions dels micròfons 2, 4, 6 i 8 (en m)
m < 10	2	0,75
m ≥ 10	4	1,50

Instal·lació de la màquina:

Tots els aparells s'han d'assajar en posició vertical.

Si l'aparell sotmès a assaig disposa d'un conducte de sortida de l'aire, el seu eix s'ha de col·locar equidistant de dues posicions de micròfon. El soroll de la font d'alimentació no ha d'influir en el mesurament del soroll emès per l'aparell.

Suport de l'aparell:

L'aparell ha d'estar connectat durant l'assaig a una eina incrustada en un bloc de formigó de forma cúbica enterrat a terra.

Durant els assajos es pot inserir una peça d'acer entre l'aparell i l'eina de suport. Aquesta peça intermèdia ha de formar una estructura estable entre l'aparell i l'eina de suport. La figura 10.1 mostra aquests requisits.

Característiques del bloc:

El bloc ha de tenir la forma d'un cub de 0,60 m ± 2 mm de costat i el més regular possible. Ha de ser de formigó armat i vibrat a fons en capes de fins a 0,20 m per evitar una sedimentació excessiva.

Qualitat del formigó:

La qualitat del formigó ha de correspondre a C 50/60 d'EN 206:2013+A2:2021 (UNE-EN 206:2013+A2:2021).

El cub ha d'estar reforçat per varetes de 8 mm de diàmetre no connectades entre si, de manera que cada vareta sigui independent de les altres. A la figura 10.2 s'il·lustra el concepte del disseny.

Eina de suport:

S'ha d'encapsular l'eina dins del bloc i ha de consistir en un picó amb un diàmetre d'entre 178 mm i 220 mm i un mànec idèntic als utilitzats normalment amb l'aparell objecte de l'assaig, que compleixi la norma ISO 1180:1983/ADD 1:1985, però prou llarg per poder dur a terme l'assaig.

S'ha de dur a terme un tractament adequat per integrar ambdós components. L'eina s'ha de fixar al bloc de manera que la part de baix del picó estigui a 0,30 m de la cara superior del bloc (vegeu la figura 10.2).

El bloc ha de conservar la seva integritat mecànica, sobretot en el punt de trobada entre l'eina de suport i el formigó. Abans i després de cada assaig s'ha de verificar que l'eina encapsulada dins del bloc de formigó en forma part integrant.

Col·locació del cub:

El cub s'ha d'introduir en un clot totalment farcit de ciment, cobert per una llosa pantalla d'almenys 100 kg/m^2 , com s'indica a la figura 10.3, de manera que la superfície superior de la llosa pantalla no sobresurti de terra. Per evitar sorolls paràsits, el bloc s'ha d'aïllar de la part inferior i dels costats del clot per mitjà de blocs elàstics amb una freqüència de tall no superior a la meitat de la velocitat de colpejament de l'aparell objecte d'assaig, expressada en cops per segon.

L'obertura de la llosa pantalla per on passa el mànec de l'instrument ha de ser tan petita com sigui possible i s'ha d'encapsular per mitjà d'una junta flexible insonoritzadora.

Assaig amb càrrega:

L'aparell objecte d'assaig ha d'estar connectat a l'eina de suport.

L'aparell d'assaig ha de funcionar en condicions estables amb la mateixa estabilitat acústica que durant el funcionament normal.

L'aparell d'assaig ha de funcionar a la potència màxima especificada en les instruccions d'ús que es posen a disposició del comprador.

Període d'observació:

El període d'observació ha de durar, com a mínim, 15 segons.

Figura 10.1 Esquema de la peça intermèdia



Figura 10.2 Bloc d'assaig



Figura 10.3 Dispositiu d'assaig

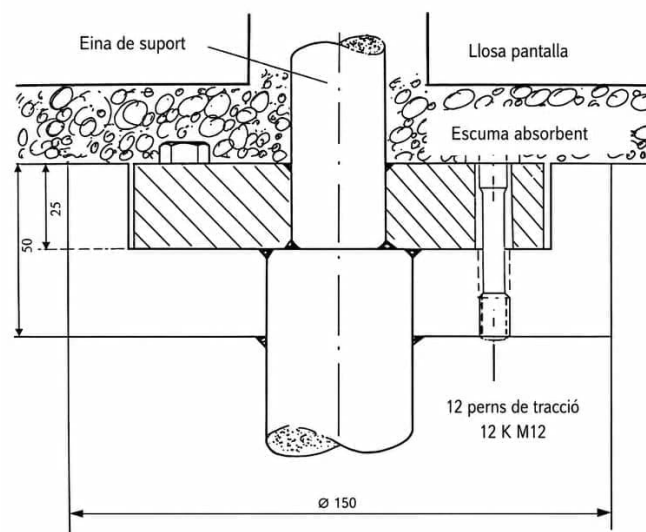

El valor de la cota A ha de permetre que la llosa pantalla col·locada sobre la junta elàstica J estigui a nivell de terra.

b) Amb motor elèctric:

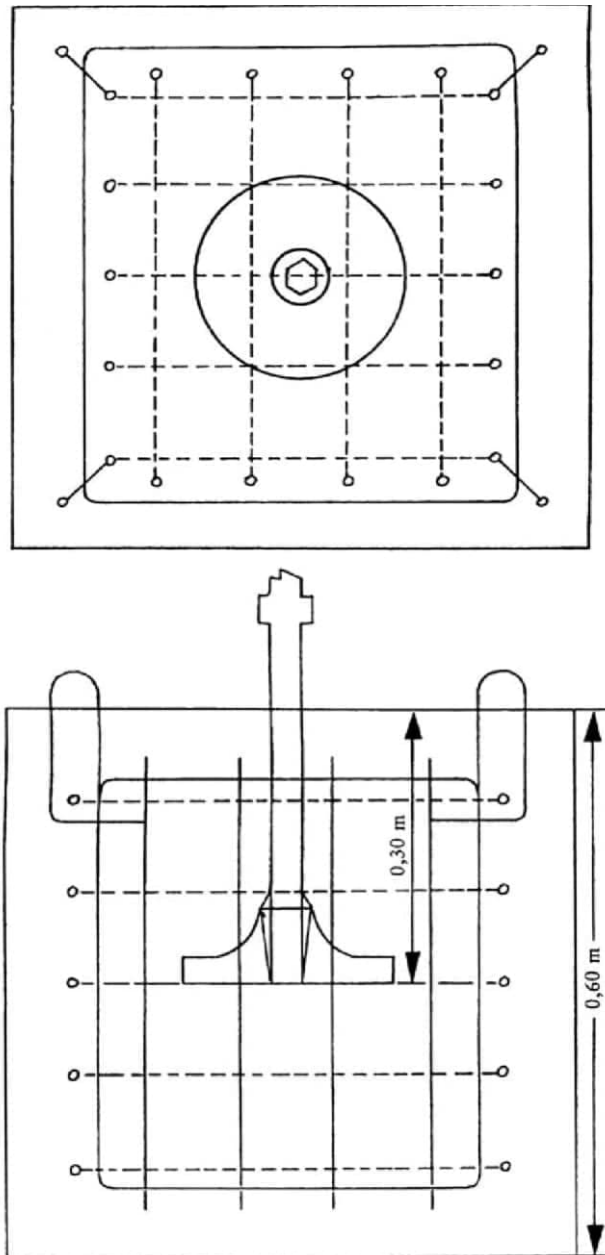
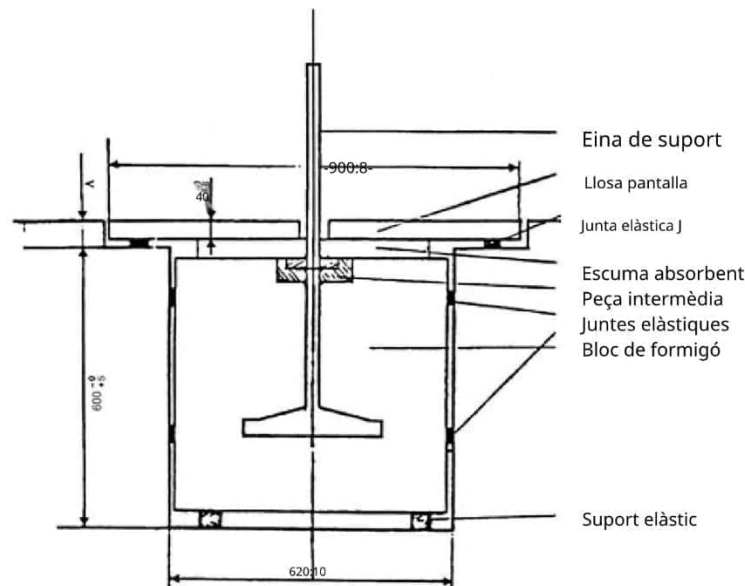
EN IEC 62841-2-6:2020 (UNE-EN IEC 62841-2-6:2020), EN IEC 62841-2-6:2020/A11:2020 (UNE-EN IEC 62841-2-6:2020/A11:2020), annex I, punt I.2.

c) Amb motor pneumàtic o hidràulic:

Igual que amb motor de combustió.

11. Formigoneres

Assaig amb càrrega:

L'aparell mesclador (tambor) s'ha d'omplir fins a la seva capacitat nominal amb sorra de granulació entre 0 i 3 mm; la humitat s'ha de situar entre el 4 % i el 10 %. L'aparell mesclador ha de funcionar almenys a la velocitat nominal.

Període d'observació:

El període d'observació ha de durar, com a mínim, 15 segons.

12. Torns de construcció

a) Amb motor de combustió:

Vegeu el punt 0.

El centre geomètric del motor s'ha de situar sobre el centre de la semiesfera; el torn ha d'estar connectat, però no s'hi ha d'aplicar cap càrrega.

b) Amb motor elèctric:

EN 14492-2:2019 (UNE-EN 14492-2:2020), annex M.

13. Màquines de distribució, transport i ruixada de formigó i morter

EN 12001:2012 (UNE-EN 12001:2013), annex C.

14. Cintes transportadores

Vegeu el punt 0.

El centre geomètric del motor s'ha de situar sobre el centre de la semiesfera. La cinta s'ha de desplaçar sense càrrega i ha de sortir de la semiesfera, en cas necessari, en direcció al punt 1.

15. Equips de refrigeració en vehicles

Assaig amb càrrega:

L'equip de refrigeració s'ha d'instal·lar en un espai de càrrega real o simulat i el nivell acústic s'ha de mesurar en una posició estacionària en què, d'acord amb les instruccions que es posen a disposició del comprador, l'altura de l'equip de refrigeració correspongui als requisits d'instal·lació previstos. La font d'alimentació de l'equip de refrigeració ha de funcionar a la velocitat que indueixi la velocitat màxima del ventilador i el compressor de refrigeració que indiquen les instruccions. Si es vol que l'equip de refrigeració funcioni amb el motor del vehicle, no s'ha de fer servir aquest motor durant el mesurament, sinó que s'ha de connectar l'equip de refrigeració a una font d'alimentació elèctrica adequada. Les unitats de tracció desmuntables s'han de desmuntar per efectuar el mesurament.

El nivell acústic de l'equip de refrigeració instal·lat a l'espai de càrrega de les unitats de refrigeració per a les quals es pugui optar per diferents fonts d'alimentació s'ha de mesurar per separat amb cadascuna d'aquestes fonts d'alimentació. El resultat del mesurament ha de reflectir, com a mínim, la forma de funcionament que produeix el màxim soroll.

Període d'observació:

El període d'observació ha de durar, com a mínim, 15 segons.

16. Topadores

ISO 6395:2008 (UNE-ISO 6395:2013) amb les condicions de funcionament i assaig que estableix l'annex C de la norma esmentada.

17. Equips de perforació

a) Perforadores mòbils:

EN 16228-2:2014+A1:2021 (UNE-EN 16228-2:2015+A1:2022), punt 5.12.

b) Equips de perforació en direcció horitzontal:

EN 16228-3:2014+A1:2021 (UNE-EN 16228-3:2015+A1:2022), punt 5.15.

c) Equips auxiliars intercanviables per a perforació:

EN 16228-7:2014+A1:2021 (UNE-EN 16228-7:2015+A1:2022), punt 5.3.

d) Qualsevol altre equip per a perforació:

EN 16228-1:2014+A1:2021 (UNE-EN 16228-1:2015+A1:2022), punt 5.27.2.2.

18. Autotrabucs

ISO 6395:2008 (UNE-ISO 6395:2013) amb les condicions de funcionament i assaig que estableix l'annex F de la norma esmentada.

19. Equips de càrrega i descàrrega de cisternes o sitges en camions

Vegeu el punt 9 per a motocompressors o bombes de buit.

Vegeu el punt 56 per a bombes de líquid.

20. Pales

ISO 6395:2008 (UNE-ISO 6395:2013) amb les condicions de funcionament i assaig que estableix l'annex B de la norma esmentada.

21. Pales carregadores

ISO 6395:2008 (UNE-ISO 6395:2013) amb les condicions de funcionament i assaig que estableix l'annex E de la norma esmentada.

22. Contenidors de reciclatge de vidre

A l'efecte d'aquest codi d'assaig del soroll, s'ha d'utilitzar el nivell de pressió acústica integrat en el temps d'un succés únic L_E , tal com es defineix a la norma EN ISO 3744:2010 (UNE-EN ISO 3744:2011), punt 3.4, en mesurar el nivell de pressió acústica en les posicions de micròfon.

Correcció de l'entorn K_{2A} :

Mesurament a l'aire lliure:

$$K_{2A} = 0$$

Mesurament a l'interior:

El valor de la constant K_{2A} , determinat d'acord amb la norma EN ISO 3744:2010 (UNE-EN ISO 3744:2011), annex A, ha de ser $\leq 2,0$ dB, cas en què K_{2A} no s'ha de prendre en consideració.

Condicions de funcionament durant l'assaig:

El mesurament del soroll s'ha de portar a terme durant un cicle complet, que s'inicia amb el contenidor buit i es conclou quan s'hagin llençat en el contenidor 120 ampolles de vidre.

Les ampolles de vidre es defineixen de la manera següent:

- capacitat: 75 cl;
- massa: 370 ± 30 g.

L'encarregat de dur a terme l'assaig ha de subjectar cada ampolla pel coll amb la part inferior dirigida cap a l'obertura del contenidor, per on l'ha d'introduir suaument cap al centre evitant, si és possible, que colpegi les parets. Només s'ha d'utilitzar una obertura per llençar les ampolles, que ha de ser la més propera a la posició de micròfon 12.

Període o períodes d'observació/determinació del nivell de potència acústica resultant si s'apliquen dues condicions de funcionament o més.

El nivell de pressió acústica integrat en el temps d'un succés únic ponderat A s'ha de mesurar simultàniament en les sis posicions de micròfon per a cada ampolla que es llenca en el contenidor.

El nivell de pressió acústica integrat en el temps d'un succés únic ponderat A mitjà relatiu a la superfície de mesurament s'ha de calcular d'acord amb la norma EN ISO 3744:2010 (UNE-EN ISO 3744:2011), punt 8.2.2.

El nivell de pressió acústica integrat en el temps d'un succés únic ponderat A mitjà relatiu a les 120 ampolles de vidre introduïdes en el contenidor s'ha de calcular com la mitjana logarítmica dels nivells de pressió acústica integrats en el temps d'un succés únic ponderats A mitjans relatius a la superfície de mesurament.

23. Anivelladores

ISO 6395:2008 (UNE-ISO 6395:2013) amb les condicions de funcionament i assaig que estableix l'annex G de la norma esmentada.

24. Màquines per a l'acabat de l'herba/retalladores d'herba

Vegeu el punt 2.

25. Tallabarder

a) Amb motor de combustió:

EN ISO 22868:2021 (UNE - EN ISO 22868:2021).

b) Amb motor elèctric:

EN IEC 62841-4-2:2019 (UNE-EN 62841-4-2:2019), annex I, punt I.2.

26. Aigualejadora d'alta pressió

Assaig amb càrrega:

L'aigualejadora d'alta pressió s'ha d'assajar en posició estacionària. El motor i les unitats auxiliars han de funcionar a la velocitat indicada pel fabricant per al funcionament de l'òrgan de treball. Les bombes d'alta pressió han d'estar funcionant a la velocitat màxima i a la pressió de funcionament indicada pel fabricant. S'ha d'utilitzar una tovera adaptada perquè la vàlvula de reducció de pressió estigui per sota del seu llindar de reacció. El soroll del flux a través de la tovera no ha d'influir sobre els resultats del mesurament.

Període d'observació:

El període d'observació ha de durar, com a mínim, 30 segons.

27. Màquines de raig d'aigua d'alta pressió

a) Amb pressió nominal ≤ 35 MPa:

EN 60335-2-79:2012 (UNE-EN 60335-2-79:2013), annex CC.

b) Amb pressió nominal > 35 MPa:

EN 1829-1:2010 (UNE-EN 1829-1:2010), punt 6.8.

28. Martells hidràulics

Superfície de mesurament/nombre de posicions de micròfon/distància de mesurament:

Semiesfera/sis posicions de micròfon segons la norma EN ISO 3744:2010 (UNE-EN ISO 3744:2011), annex F/r = 10 m.

Instal·lació de la màquina:

Per a l'assaig, s'ha d'enganxar el martell a un vehicle portador i s'ha d'utilitzar una estructura de bloc d'assaig especial. La figura 28.1 presenta les característiques d'aquesta estructura i la figura 28.2 mostra la posició del vehicle portador.

Vehicle portador:

El vehicle portador del martell sotmès a assaig ha de complir els requisits de les especificacions tècniques per a martells de prova, sobretot pel que fa als límits de pes, potència hidràulica de sortida, cabal d'alimentació de l'oli i contrapressió del cable de retorn.

Muntatge:

Tant el muntatge mecànic com les connexions (tubs, mànegues, etc.) s'han d'ajustar a les especificacions incloses en les dades tècniques del martell. S'ha d'eliminar qualsevol soroll significatiu produït pels tubs i els diversos components mecànics necessaris per a la instal·lació. Totes les connexions dels components han d'estar ben ajustades.

Estabilitat del martell i força estàtica d'estabilització:

El vehicle portador ha de mantenir ferm al seu lloc el martell perquè tingui la mateixa estabilitat que tindria en condicions normals de funcionament. El martell ha de funcionar en posició vertical.

Eina:

Per als mesuraments s'ha d'utilitzar una eina esmussada. La longitud de l'eina ha de complir els requisits de la figura 28.1 (bloc d'assaig).

Assaig amb càrrega:

Potència hidràulica d'entrada i circulació d'oli:

Les condicions de funcionament del martell hidràulic s'han d'ajustar, mesurar i comunicar degudament, juntament amb els valors de l'especificació tècnica corresponents. Durant l'assaig, el martell s'ha d'utilitzar de manera que es pugui arribar al 90 % o més de la potència hidràulica d'entrada i circulació d'oli del martell.

S'ha de tenir cura de mantenir la incertesa total de les cadenes de mesurament de p_s i Q dins d'un marge de ± 5 %, a fi d'aconseguir un grau d'exactitud de ± 10 % en la determinació de la potència hidràulica d'entrada. Suposant una correlació lineal entre la potència hidràulica d'entrada i la potència acústica emesa, això significaria una variació de menys de $\pm 0,4$ dB en la determinació del nivell de la potència acústica.

Components ajustables que afecten la potència del martell:

Els ajustaments previs de tots els acumuladors, les vàlvules centrals de pressió i altres possibles components ajustables s'han de fer d'acord amb els

valors fixats en les dades tècniques. Si hi pot haver més d'una taxa fixa de colpejament, s'han d'efectuar mesuraments amb totes les taxes possibles. S'han de presentar els valors màxims i mínims.

Quantitats que s'han de mesurar:

P_s Q: Valor mitjà de la circulació de l'oli a l'entrada del ruptor mesurada al mateix temps que p_s ;

T: La temperatura de l'oli ha d'estar entre + 40 °C i + 60 °C durant els mesuraments. La temperatura del ruptor s'ha d'estabilitzar en el seu punt normal de funcionament abans de començar els mesuraments;

P_a : Les pressions del gas d'encebament de tots els acumuladors s'han de mesurar en situació estàtica (amb el ruptor sense funcionar), amb una temperatura ambient estable entre + 15 °C i + 25 °C. El mesurament de la temperatura ambient s'ha de fer alhora que el mesurament de la pressió del gas d'encebament dels acumuladors.

Paràmetres que s'han d'avaluar a partir dels paràmetres mesurats en funcionament:

PIN: Potència hidràulica d'entrada del ruptor, $PIN = p_s Q$.

Mesurament de la pressió de l'alimentador hidràulic p_s :

– p_s s'ha de mesurar el més a prop possible de la connexió d'entrada del ruptor;

– p_s s'ha de mesurar amb un manòmetre (diàmetre ≥ 100 mm; classe de precisió $\pm 1,0$ % FSO).

Circulació de l'oli a l'entrada del ruptor, Q:

– Q s'ha de mesurar en l'alimentador el més a prop possible de la connexió d'entrada del ruptor;

– Q s'ha de mesurar amb un fluxòmetre elèctric (classe de precisió $\pm 2,5$ % respecte de la mesura obtinguda).

Punt de mesurament de la temperatura de l'oli, T:

– T s'ha de mesurar al dipòsit d'oli del vehicle portador o a l'alimentador hidràulic connectat al martell. El lloc on es mesura s'ha d'indicar a l'informe.

– El marge d'error de la mesura de la temperatura ha de ser de ± 2 °C respecte del valor real.

Període d'observació/determinació del nivell de potència acústica resultant:

El període d'observació ha de durar, com a mínim, 15 segons.

S'han de repetir els mesuraments tres vegades o més, si cal. El resultat final es calcula trobant la mitjana aritmètica dels dos valors més alts que no difereixin en més d'1 dB.

Figura 28.1



Figura 28.2



Definicions:

d: Diàmetre de l'eina (mm);

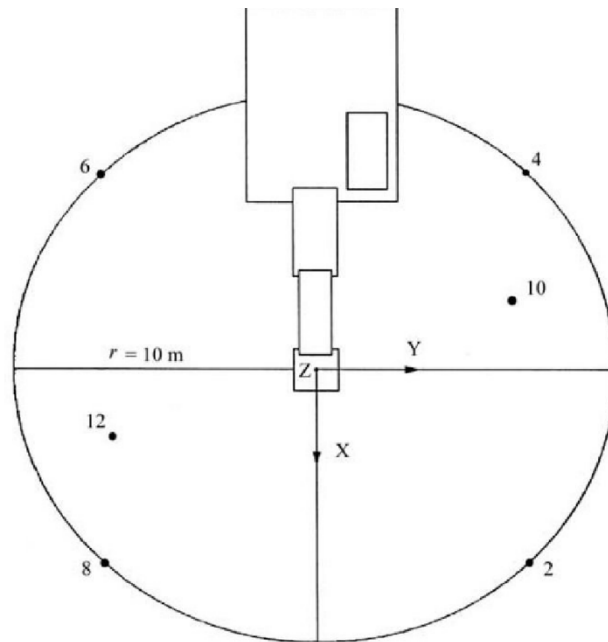
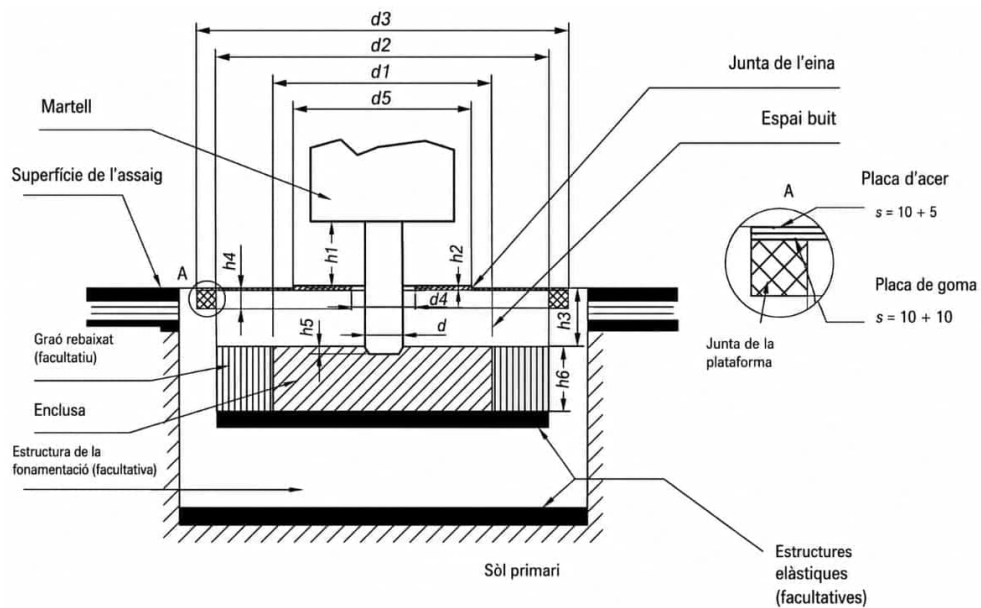
d1: Diàmetre de l'enclusa $1\ 200 \pm 100$ mm;

d2: Diàmetre interior de l'estructura de suport de l'enclusa $\leq 1\ 800$ mm;

d3: Diàmetre de la plataforma del bloc d'assaig $\leq 2\ 200$ mm;

d4: Diàmetre de l'obertura de l'eina a la plataforma ≤ 350 mm;

d5: Diàmetre de la junta de l'eina $\leq 1\ 000$ mm;

h1: Part visible de l'eina entre la part més baixa de l'embolcall i la superfície superior de la junta de l'eina (mm) $h1 = d \pm d/2$;

h2: Gruix de la juntura de l'eina sobre la plataforma ≤ 20 mm (si la juntura de l'eina és a sota de la plataforma, el gruix no està limitat; pot estar feta de goma escuma);

h3: Distància entre la superfície superior de la plataforma i la superfície superior de l'enclusa 250 ± 50 mm;

h4: Gruix de la juntura de la plataforma de goma escuma aïllant ≤ 30 mm;

h5: Gruix de l'enclusa 350 ± 50 mm;

h6: Penetració de l'eina ≤ 50 mm;

Si s'utilitza una estructura de bloc d'assaig de forma tetragonal, la dimensió de màxima longitud ha de ser igual a $0,89 \times$ el diàmetre corresponent.

L'espai buit entre la plataforma i l'enclusa es pot omplir amb goma escuma elàstica o un altre material absorbent, densitat < 220 kg/m³.

29. Generadors d'energia hidràulica

Instal·lació de la màquina:

El generador d'energia hidràulica s'ha d'instal·lar sobre el pla reflector. Els generadors muntats sobre patins s'han d'instal·lar sobre un suport de 0,40 m d'altura, tret que les condicions d'instal·lació del fabricant exigeixin una altra cosa.

Assaig amb càrrega:

Durant l'assaig no s'ha de connectar cap eina al generador d'energia hidràulica.

El generador d'energia hidràulica s'ha de posar en règim permanent dins de la gamma especificada pel fabricant. Ha de funcionar a la velocitat nominal i a la pressió nominal. La velocitat i la pressió nominals són les que indiquen les instruccions que es posen a disposició del comprador.

Període d'observació:

El període d'observació ha de durar, com a mínim, 15 segons.

30. Talladores de juntures

a) Màquines per tallar paviments amb conductor a peu:

EN 13862:2021 (UNE-EN 13862:2022), punt 4.10.2.

b) Màquines de mà portàtils amb motor de combustió interna, muntades en un suport mòbil, destinades a tallar paviments:

EN ISO 19432-1:2020 (UNE-EN ISO 19432-1:2020), punt 4.19.2.

c) Les altres talladores de juntures:

Assaig amb càrrega:

la talladora de juntures s'ha d'equipar amb la fulla més ampla possible de les que especifica el fabricant en les instruccions que es posen a disposició del comprador. El motor ha de funcionar a la velocitat màxima amb la fulla al ralenti.

Període d'observació:

El període d'observació ha de durar, com a mínim, 15 segons.

31. Compactadores d'escombraries

ISO 6395:2008 (UNE-ISO 6395:2013) amb les condicions de funcionament i assaig que estableix l'annex H de la norma esmentada.

32. Talladores de gespa

a) Talladores de gespa rotatòries i de cilindre amb motor de combustió:

EN ISO 5395-1:2013 (UNE-EN ISO 5395-1:2014), EN ISO 5395-1:2013/A1:2018 (UNE-EN ISO 5395-1:2014/A1:2018), punt 4.3, incís segon.

Correcció de l'entorn K_{2A} :

Si $K_{2A} \leq 0,5$ dB, es pot ignorar.

b) Talladores de gespa rotatòries i de cilindre amb un motor elèctric amb conductor a bord assegut o a peu, i de conducció a peu:

EN IEC 62841-4-3:2021 (UNE-EN IEC 62841-4-3:2021), EN IEC 62841-4-3:2021/A11:2021 (UNE-EN IEC 62841-4-3:2021/A11:2021), annex I, punt I.2.

33. Màquines per a l'acabat de la gespa/retalladores de gespa

EN 50636-2-91:2014 (UNE-EN 50636-2-91:2014), annex CC.

34. Bufadores de fulles

a) Amb motor de combustió:

EN ISO 22868:2021 (UNE - EN ISO 22868:2021).

b) Amb motor elèctric:

EN 50636-2-100:2014 (UNE-EN 50636-2-100:2014), annex CC.

35. Aspiradores de fulles

Vegeu el punt 34.

36. Carretons elevadors

EN 12053:2001+A1:2008 (UNE-EN 12053:2002+A1:2008).

37. Carregadores

ISO 6395:2008 (UNE-ISO 6395:2013) amb les condicions de funcionament i assaig que estableix l'annex D de la norma esmentada.

38. Grues mòbils

EN 13000:2010+A1:2014 (UNE-EN 13000:2010+A1:2014), punt 5.3.

39. Contenidors d'escombraries mòbils

Superfície d'assaig:

– Superfície reflectora de formigó o asfalt no porós.

– Sala de laboratori amb espai lliure sobre un pla reflector.

Correcció de l'entorn K_{2A} :

Mesurament a l'aire lliure:

$$K_{2A} = 0$$

Mesurament a l'interior:

El valor de la constant K_{2A} , determinat d'acord amb la norma EN ISO 3744:2010 (UNE-EN ISO 3744:2011), annex A, ha de ser $\leq 2,0$ dB, cas en què K_{2A} no s'ha de prendre en consideració. capítol

Superfície de mesurament/nombre de posicions de micròfon/distància de mesurament:

Semiesfera/sis posicions de micròfon segons la norma EN ISO 3744:2010 (UNE-EN ISO 3744:2011), annex F/r = 3 m.

Condicions de funcionament durant l'assaig:

Tots els mesuraments s'han de fer amb el contenidor buit.

Assaig núm. 1: tancament de la tapa deixant-la caure sobre el contenidor.

Per reduir al mínim la seva influència sobre els mesuraments, l'operari s'ha de situar a la part del darrere del contenidor (del costat de les frontisses). Ha de deixar anar la tapa pel centre, per evitar que es corbi en caure.

El mesurament s'ha de fer durant el cicle següent, repetit vint vegades:

- per començar, s'aixeca la tapa en vertical,
- es deixa anar cap endavant, si és possible sense donar-hi impuls, mentre l'operari roman a la part de darrere, sense moure's fins que la tapa s'hagi tancat,
- una vegada completament tancada, es torna a aixecar la tapa fins a la posició inicial.

Nota: Si és necessari, l'operari es pot desplaçar un moment per aixecar la tapa.

Assaig núm. 2: obertura completa de la tapa.

Per reduir al mínim la seva influència sobre els mesuraments, l'operari s'ha de situar a la part del darrere del contenidor (del costat de les frontisses) en el cas dels contenidors de quatre rodes, i del costat dret del contenidor (entre la posició del micròfon 10 i la del micròfon 12) en el cas dels contenidors de dues rodes. Ha de deixar anar la tapa des del centre o al més a prop possible del centre.

Per evitar que el contenidor es mogui, s'han de bloquejar les rodes durant l'assaig. En el cas dels contenidors de dues rodes, i per evitar que el contenidor comenci a saltar, l'operari e pot subjectar amb una mà a la vora superior.

El mesurament s'ha d'efectuar durant el cicle següent:

- per començar, la tapa s'obre horitzontalment,
- es deixa anar la tapa sense donar-hi impuls,
- una vegada completament oberta, i abans que experimenti un possible rebot, la tapa s'aixeca fins a la posició inicial.

Assaig núm. 3: rodatge del contenidor sobre una pista artificial irregular.

Per a aquest assaig s'ha d'utilitzar una pista d'assaig artificial que simuli un ferm irregular. La pista consta de dues franges paral·leles de malla d'acer (6 m de llargada per 400 mm d'amplada), subjectes a la superfície reflectora a intervals aproximats de 20 cm. La distància entre les dues franges s'ha d'adaptar segons el tipus de contenidor, perquè les rodes es puguin desplaçar al llarg de tota la pista. La instal·lació s'ha de fer en condicions que assegurin una superfície plana. Si és necessari, la pista s'ha de fixar a terra amb material elàstic per evitar qualsevol emissió de sorolls paràsits.

Nota: Cada una de les franges pot estar composta de diverses tires de 400 mm d'amplada encaixades.

A les figures 39.1 i 39.2 es mostra un exemple d'una pista adequada. L'operari s'ha de col·locar al costat de les frontisses de la tapa.

El mesurament s'ha d'efectuar mentre l'operari arrossega el contenidor per la pista artificial amb una velocitat constant d'aproximadament 1 m/s, entre els punts A i B (situats a 4,24 m de distància; vegeu la figura 39.3) en el moment en què l'eix de les rodes (en el cas de contenidors de dues rodes) o el primer eix de rodes (en el cas de contenidors de quatre rodes) arriba al punt A o al punt B. Aquest procediment s'ha de repetir tres vegades en cada direcció.

Durant l'assaig, per a un contenidor de dues rodes, l'angle entre el contenidor i la pista ha de ser de 45°. Per a un contenidor de quatre rodes, l'operari s'ha d'assegurar que totes les rodes tinguin el contacte necessari amb la pista.

Períodes d'observació/determinació del nivell de potència acústica resultant si s'apliquen dues condicions de funcionament o més.

Assajos núm. 1 i núm. 2: tancament de la tapa deixant-la caure sobre el contenidor i obertura completa de la tapa.

Si és possible els mesuraments s'han d'efectuar simultàniament en les sis posicions de micròfon. Si no, els nivells acústics mesurats en cada posició de micròfon s'han de classificar en ordre creixent i els nivells de potència acústica s'han de calcular associant els valors de cada posició de micròfon en funció de la seva filera.

S'ha de mesurar el nivell de pressió acústica integrat en el temps d'un succés únic ponderat A per a cadascun dels vint tancaments i de les vint obertures de la tapa en cada punt de mesurament. Els nivells de potència acústica $L_{WA\text{tancament}}$ i $L_{WA\text{obertura}}$ s'han de calcular a partir de la mitjana quadràtica dels cinc valors més alts obtinguts.

Assaig núm. 3: rodatge del contenidor sobre una pista artificial irregular.

El període d'observació T ha de ser igual al temps necessari per recórrer la distància entre el punt A i el punt B sobre la pista.

El nivell de potència acústica $L_{WA\text{rodatge}}$ ha de ser igual a la mitjana de sis valors que difereixin en menys de 2 dB. En cas que no es compleixi aquest criteri amb sis mesuraments, el cicle s'ha de repetir tantes vegades com sigui necessari.

El nivell de potència acústica resultant s'ha de calcular d'acord amb la fórmula següent:

$$L_{WA} = 10 \log 1/3 (10^{0,1 L_{WA\text{tancament}}} + 10^{0,1 L_{WA\text{obertura}}} + 10^{0,1 L_{WA\text{rodatge}}})$$

Figura 39.1 Dibuix de la pista de rodament

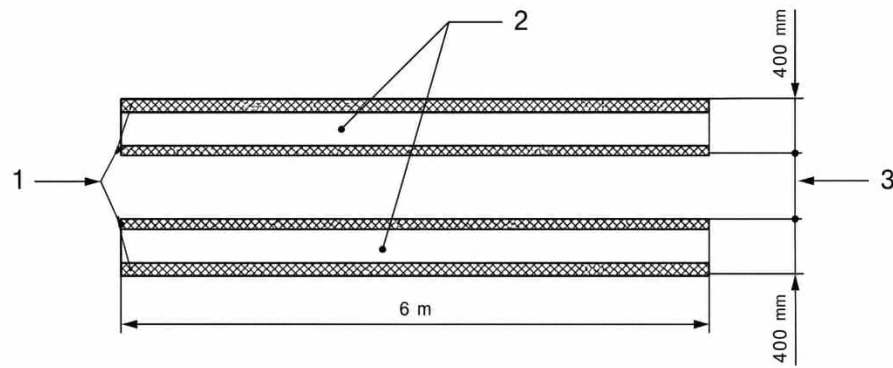

- 1 Llistó de malla metàl·lica
- 2 Elements rodants
- 3 Adaptat al contenidor

Figura 39.2 Detall de la construcció i muntatge de la pista de rodament

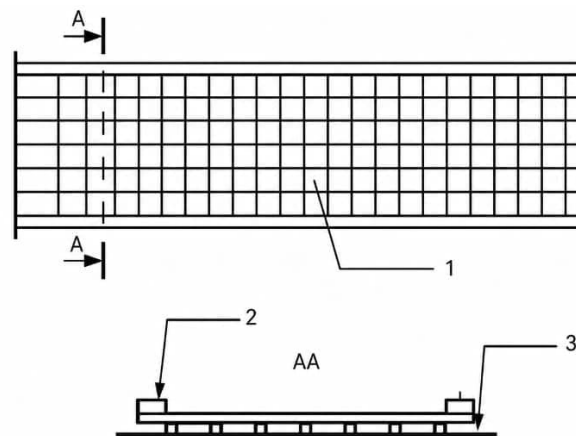

1. Filferro d'acer rígid de 4 mm
– Mida de malla: 50 mm x 50 mm
2. Llistó de fusta i malla metàl·lica (20 mm x 25 mm)
3. Pla reflector

Figura 39.3 Distància de mesurament

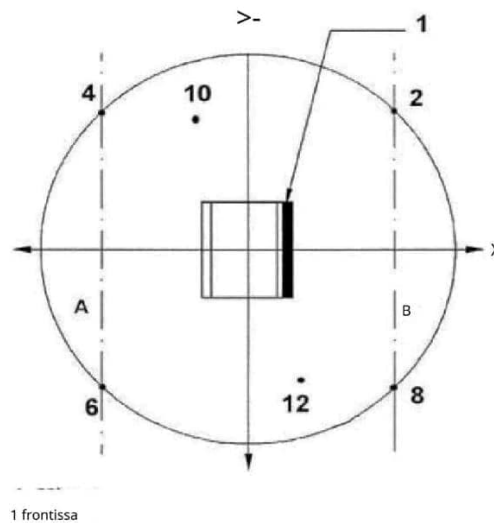

40. Motoaixades

Vegeu el punt 32.

L'eina ha d'estar desconnectada o desmuntada durant el mesurament.

41. Pavimentadores

EN 500-6:2006+A1:2008 (UNE-EN 500-6:2008+A1:2008), punt 5.17.

42. Equip de maneig d'estaques

a) Equips de cimentació:

EN 16228-4:2014+A1:2021 (UNE-EN 16228-4:2015+A1:2022), punt 5.8.

b) Equips auxiliars intercanviables per al maneig d'estaques:

EN 16228-7:2014+A1:2021 (UNE-EN 16228-7:2015+A1:2022), punt 5.3.

c) Qualsevol altre equip de maneig d'estaques:

EN 16228-1:2014+A1:2021 (UNE-EN 16228-1:2015+A1:2022), punt 5.27.2.2.

43. Col·locadors de canonades

ISO 6393:2008 (UNE-ISO 6393:2009).

44. Tractors eruga per a neu

ISO 6393:2008 (UNE-ISO 6393:2009), amb els procediments i les condicions de funcionament descrits per a les topadores. La superfície d'assaig delimitada ha de ser una superfície dura reflectora – 5.3.2. en la norma ISO 6393:2008 (UNE-ISO 6393:2009) –.

45. Grups electrògens

EN ISO 8528-10:2022 (UNE-EN ISO 8528-10:2022).

S'ha d'aplicar el mètode de mesurament d'aquesta norma basat en la norma EN ISO 3744:2010 (UNE - EN ISO 3744:2011).

46. *Escombradores mecàniques*

a) Màquines per a la neteja de calçades:

EN 17106-2:2021 (UNE-EN 17106-2:2022), punt 4.3.

b) Les altres escombradores mecàniques per a ús a l'aire lliure:

EN 60335-2-72:2012 (UNE-EN 60335-2-72:2013), annex DD.

47. *Vehicles recollidors d'escombraries*

EN 1501-4:2023 (EN 1501-4:2023).

48. *Fresadores per a carretera*

EN 500-2:2006+A1:2008 (UNE-EN 500-2:2007+A1:2008), punt 5.17.

49. *Escarificadores*

a) Amb motor de combustió:

EN 13684:2018 (UNE-EN 13684:2018), punt 5.16.2.

b) Amb motor elèctric:

EN IEC 62841-4-7:2022 (UNE-EN IEC 62841-4-7:2022), EN IEC 62841-4-7:2022/A11:2022 (UNE-EN IEC 62841-4-7:2022/A11:2022), annex I, punt I.2.

50. *Trituradores/estelladores*

a) Trituradores/estelladores de jardí de càrrega manual:

i) Amb motor de combustió:

EN 13683:2003+A2:2011 (UNE-EN 13683:2004+A2:2011), punt 5.10.2;

EN 13683:2003+A2:2011/AC: 2013 (UNE-EN 13683:2004+A2:2011/AC: 2013).

ii) Amb motor elèctric:

EN 50434:2014 (UNE-EN 50434:2014), punt 20.107.2.

b) Estelladores de fusta de càrrega manual horitzontal utilitzades en silvicultura:

EN 13525:2020 (UNE-EN 13525:2020), punt 5.5.

c) Estelladores de fusta de càrrega manual vertical utilitzades en silvicultura, estelladores de fusta de càrrega mecànica (vertical i horitzontal) utilitzades en silvicultura, i les altres trituradores/estelladores:

Assaig amb càrrega:

La trituradora/estelladora s'ha de posar a prova estellant una o diverses peces de fusta.

El cicle consisteix a estellar una peça circular de fusta (pi o fusta contraxapada) d'1,5 m de llarg, com a mínim, acabada en punta d'una banda, i amb un diàmetre aproximadament igual al màxim que la talladora/estelladora pugui acceptar segons s'especifiqui en les instruccions d'ús que es posen a disposició del comprador.

Període d'observació/determinació del nivell de potència acústica resultant:

El període d'observació ha de durar mentre es disposi de material a la zona d'estellada, però mai ha de ser superior a 20 segons. Si són possibles les dues condicions de funcionament, s'ha d'indicar el nivell de potència acústica més alt.

51. Màquines llevaneu amb eines giratòries

a) Màquines llevaneu per a calçades:

EN 17106-3-1:2021 (UNE-EN 17106-3-1:2022), punt 4.2.

b) Llevaneus conduïdes a peu i amb lloc de conducció:

i) Amb motor de combustió:

EN ISO 8437-4:2021 (UNE-EN ISO 8437-4:2021), annex A.

ii) Amb motor elèctric:

La màquina ha de funcionar a la velocitat màxima sense càrrega durant 10 minuts abans de l'inici de l'assaig. El recollidor o l'impulsor han d'estar lubricats d'acord amb les instruccions del fabricant.

Durant l'assaig, el col·lector o l'impulsor han d'estar connectats i sense càrrega. L'assaig s'ha d'efectuar en posició estacionària a la velocitat màxima sense càrrega.

El mesurament s'ha d'efectuar col·locant la màquina sobre la superfície de tal manera que la projecció del centre geomètric de les seves parts principals (excloent-hi l'empunyadura, etc.) coincideixi amb l'origen del sistema de coordenades de les posicions dels micròfons. Si s'utilitza una superfície artificial, aquesta s'ha de col·locar de tal manera que el seu centre geomètric també coincideixi amb l'origen del sistema de coordenades de les posicions dels micròfons. L'eix longitudinal de la màquina ha de coincidir amb l'eix d'abscisses. El mesurament s'ha de portar a terme sense la presència d'un operari.

Durant els mesuraments, la màquina ha de funcionar en condicions estables. Una vegada que l'emissió de soroll sigui constant, l'interval de temps de mesurament ha de durar, com a mínim, 15 segons. Si els mesuraments es duen a terme en bandes de freqüència d'octava o de terç d'octava, el període mínim d'observació ha de tenir una durada de 30 segons per a les bandes de freqüència centrades en 160 Hz o inferiors, i de 15 segons per a bandes de freqüència centrades en 200 Hz o superiors.

52. Vehicles aspiradors

Assaig amb càrrega:

El vehicle aspirador s'ha d'assajar en posició estacionària. El motor i les unitats auxiliars han de funcionar a la velocitat indicada pel fabricant per al funcionament de l'òrgan de treball. Les bombes de buit han de funcionar a la velocitat màxima indicada pel fabricant. L'equip d'aspiració ha de funcionar de manera que la pressió interna sigui igual a la pressió atmosfèrica (0 % de buit). El soroll del flux de la tovera d'aspiració no ha d'influir en els resultats dels mesuraments.

Període d'observació:

El període d'observació ha de durar, com a mínim, 15 segons.

53. *Grues de torre*

EN 14439:2006+A2:2009 (UNE-EN 14439:2008+A2:2010), punt 6.4.1.

54. *Rasadores*

ISO 6393:2008 (UNE-ISO 6393:2009).

55. *Camions formigonera*

EN 12609:2021 (UNE-EN 12609:2021), annex B.

56. *Bombes d'aigua*

EN ISO 20361:2019 (UNE-EN ISO 20361:2020), EN ISO 20361:2019/A11:2020 (UNE-EN ISO 20361:2020/A11:2020).

S'ha d'aplicar el mètode de mesurament d'aquesta norma basat en la norma EN ISO 3744:2010 (UNE - EN ISO 3744:2011).

El període d'observació ha de durar, com a mínim, 15 segons.

57. *Grups electrògens de soldadura*

EN ISO 8528-10:2022 (EN ISO 8528-10:2022).

S'ha d'aplicar el mètode de mesurament d'aquesta norma basat en la norma EN ISO 3744:2010 (UNE-EN ISO 3744:2011).»

Article segon. *Modificació del Reial decret 1644/2008, de 10 d'octubre, pel qual s'estableixen les normes per a la comercialització i posada en servei de les màquines.*

El Reial decret 1644/2008, de 10 d'octubre, pel qual s'estableixen les normes per a la comercialització i posada en servei de les màquines, es modifica de la manera següent:

U. En l'apartat 2 de l'article 2 s'afegeixen dos nous paràgrafs n) i ñ) amb la redacció següent:

«n) "Béns pertinents per a crisis": béns pertinents per a crisis tal com els defineix l'article 3, número 6, del Reglament (UE) 2024/2747 del Parlament Europeu i del Consell, de 9 d'octubre de 2024, pel qual s'estableix un marc de mesures relatives a una emergència del mercat interior i a la resiliència d'aquest mercat i es modifica el Reglament (CE) núm. 2679/98 del Consell.

ñ) "Mode d'emergència del mercat interior": mode d'emergència del mercat interior tal com el defineix l'article 3, número 3, del Reglament (UE) 2024/2747 del Parlament Europeu i del Consell, de 9 d'octubre de 2024.»

Dos. S'introdueix un nou capítol, el capítol VII, a continuació de l'article 21, amb el contingut següent:

«CAPÍTOL VII

Procediments d'emergència

Article 22. *Aplicació dels procediments d'emergència.*

1. Els articles 23 a 26 s'apliquen en el moment en què la Comissió Europea adopti un acte d'execució d'acord amb l'article 28 del Reglament (UE) 2024/2747 del Parlament Europeu i del Consell, de 9 d'octubre de 2024, pel que fa a les màquines que regula la Directiva 2006/42/CE del Parlament Europeu i del Consell, de 17 de maig de 2006.

2. Els efectes d'aquests articles només es despleguen mentre duri el mode d'emergència del mercat interior que s'hagi activat de conformitat amb l'article 18 del Reglament (UE) 2024/2747 del Parlament Europeu i del Consell, de 9 d'octubre de 2024, i s'apliquen únicament a les màquines incloses en l'àmbit d'aplicació d'aquest Reial decret que s'hagin designat com a béns pertinents per a crisis, d'acord amb l'apartat 4 de l'article 18 del Reglament (UE) 2024/2747 del Parlament Europeu i del Consell, de 9 d'octubre de 2024.

3. Sense perjudici del que indica l'apartat anterior, el que preveu l'apartat 7 de l'article 24 s'ha de continuar aplicant després de l'expiració o la desactivació del mode d'emergència del mercat interior.

4. Llevat que l'autoritat competent de vigilància del mercat consideri que hi ha un risc per a la salut o la seguretat de les persones, les màquines que s'hagin introduït al mercat i que s'hagin posat en servei en el territori espanyol de conformitat amb l'apartat 1 de l'article 25, es continuen considerant conformes amb els requisits essencials de salut i seguretat pertinents que estableix l'annex I d'aquest Reial decret després de l'expiració o la derogació de l'acte d'execució a què es refereix l'apartat 1 de l'article 21 *sexies* de la Directiva 2006/42/CE del Parlament Europeu i del Consell, de 17 de maig de 2006, o després de l'expiració o la desactivació del mode d'emergència del mercat interior.

5. L'aplicació dels articles 24 i 25, així com la de l'apartat 4 d'aquest article s'ha d'ajustar al que disposen els actes d'execució que la Comissió adopti en virtut de l'apartat 4 de l'article 21 *ter* de la Directiva 2006/42/CE del Parlament Europeu i del Consell, de 17 de maig de 2006. Les autoritats competents han de prendre les disposicions pertinents per donar compliment a les mesures d'aplicació que estableixen aquests actes.

Article 23. *Priorització de l'avaluació de la conformitat de les màquines designades com a béns pertinents per a crisis.*

1. Aquest article s'aplica a les màquines que enumera l'acte d'execució a què es refereix l'apartat 1 de l'article 22, que, d'acord amb l'article 12, estan subjectes a procediments d'avaluació de la conformitat en què es requereix la participació obligatòria d'un organisme notificat.

2. Els organismes notificats han de fer tots els possibles per tramitar amb caràcter prioritari totes les sol·licituds d'avaluació de la conformitat de les màquines a què es refereix l'apartat 1, independentment del fet que aquestes sol·licituds s'hagin presentat abans o després que aquest article sigui aplicable d'acord amb el que indica l'article 22.

3. La priorització de les sol·licituds d'avaluació de la conformitat de les màquines d'acord amb l'apartat 2 no dona lloc a costos addicionals desproporcionats per als fabricants que hagin presentat aquestes sol·licituds.

4. Els organismes notificats han de fer esforços raonables per augmentar les seves capacitats en matèria d'assaig per a les màquines a què es refereix l'apartat 1 en relació amb les quals hagin estat notificats.

Article 24. *Excepció als procediments d'avaluació de la conformitat que requereixen la participació obligatòria d'un organisme notificat.*

1. Sense perjudici del que indica l'article 12, l'autoritat competent pot autoritzar, amb la sol·licitud prèvia degudament justificada d'un operador econòmic, la introducció al mercat o la posada en servei en el territori espanyol de les màquines específiques enumerades a l'acte d'execució a què es refereix l'apartat 1 de l'article 22 i que no s'hagin sotmès als procediments d'avaluació de la conformitat a què fa referència l'article 12 que requereixen la participació obligatòria d'un organisme notificat, però per a les quals hagi quedat demostrat el compliment de tots els requisits essencials de salut i seguretat aplicables que estableix aquest Reial decret de conformitat amb els procediments que preveu aquesta autorització.

2. A l'efecte de l'apartat anterior, tenen la consideració d'autoritat competent les següents:

a) Quan la màquina està dissenyada i fabricada per instal·lar-se i utilitzar-se en una ubicació específica, la comunitat autònoma corresponent a aquesta ubicació;

b) Quan la màquina no està dissenyada i fabricada per instal·lar-se i utilitzar-se en una ubicació específica:

1r Si la màquina està fabricada a Espanya, la comunitat autònoma on es porta a terme la fabricació de la màquina. En els casos en què la fabricació es porta a terme en diverses comunitats autònomes, l'autoritat competent és la comunitat en què radiqui la seu social del fabricant, si aquesta està radicada a Espanya, o, en cas contrari, aquella d'entre les comunitats autònomes on es porta a terme la fabricació en què es presenta per primera vegada la sol·licitud d'excepció.

2n Si la màquina no està fabricada a Espanya, però el fabricant o el seu representant autoritzat està establert en territori espanyol, la comunitat autònoma on està establert aquest fabricant o representant autoritzat. En cas que el fabricant o el representant autoritzat estigui establert en més d'una comunitat autònoma, l'autoritat competent és la comunitat en què radiqui la seu social del fabricant o el representant autoritzat, si aquesta està radicada a Espanya, o, en cas contrari, aquella d'entre les comunitats autònomes on estigui establert el fabricant o el representant autoritzat en què es presenti per primera vegada la sol·licitud d'excepció.

3r Si el fabricant de la màquina no està establert en territori espanyol, però l'importador de la màquina o, si no n'hi ha, el distribuïdor sí que ho està, la comunitat autònoma on està establert aquest operador econòmic. En cas que aquest operador econòmic estigui establert en més d'una comunitat autònoma, l'autoritat competent és la comunitat en què radiqui la seva seu social, si aquesta està radicada a Espanya, o, en cas contrari, aquella d'entre les comunitats autònomes on estigui establert l'operador econòmic en què es presenti per primera vegada la sol·licitud d'excepció.

4t Si ni el fabricant de la màquina ni l'operador econòmic que sol·licita l'excepció estan establerts en territori espanyol, la Direcció General d'Estratègia Industrial i de la Petita i Mitjana Empresa del Ministeri d'Indústria i Turisme.

3. Tota autorització expedida de conformitat amb l'apartat 1 ha d'establir les condicions i els requisits d'acord amb els quals les màquines es puguin introduir al

mercat o posar-se en servei. Les autoritzacions han d'establir, com a mínim, el següent:

a) Una descripció dels procediments mitjançant els quals s'ha demostrat amb èxit el compliment dels requisits essencials de salut i seguretat aplicables que estableix l'annex I d'aquest Reial decret;

b) Tot requisit específic relatiu a la traçabilitat de les màquines de què es tracti;

c) Una data final de validesa de l'autorització, que no pot excedir de l'últim dia del període durant el qual s'hagi activat el mode d'emergència del mercat interior de conformitat amb l'article 18 del Reglament (UE) 2024/2747 del Parlament Europeu i del Consell, de 9 d'octubre de 2024;

d) Tot requisit específic relatiu a la necessitat de garantir una avaluació contínua de la conformitat de les màquines de què es tracti;

e) Les mesures que s'han de prendre en expirar o desactivar-se el mode d'emergència del mercat interior respecte de les màquines de què es tracti que s'han introduït al mercat o les posades en servei.

4. Els fabricants de les màquines subjectes al procediment d'autorització que preveu l'apartat 1 han de declarar, sota la seva exclusiva responsabilitat, que les màquines en qüestió compleixen tots els requisits essencials de salut i seguretat aplicables que estableix l'annex I, i han de ser responsables del compliment de tots els procediments d'avaluació de la conformitat indicats en l'autorització.

5. L'autoritat competent que indica l'apartat 2 pot reconèixer, d'ofici, com a vàlides en el territori espanyol les autoritzacions concedides en altres estats membres de conformitat amb l'apartat 1 de l'article 21 *quinquies* de la Directiva 2006/42/CE del Parlament Europeu i del Consell, de 17 de maig de 2006, sempre que els requisits que estableixen aquestes autoritzacions garanteixin la conformitat amb els requisits essencials de salut i seguretat aplicables que estableix l'annex I.

6. L'autoritat competent ha de remetre immediatament a la Comissió i als altres estats membres la informació relativa a les autoritzacions concedides de conformitat amb l'apartat 1, així com de tot acte pel qual es reconeguin com a vàlides les autoritzacions concedides per un altre Estat membre d'acord amb l'apartat anterior.

Igualment, l'autoritat competent ha de remetre la informació que indica el paràgraf anterior a la Direcció General d'Estratègia Industrial i de la Petita i Mitjana Empresa del Ministeri d'Indústria i Turisme, que l'ha de publicar en el portal d'internet del Ministeri d'Indústria i Turisme.

7. Les màquines per a les quals s'hagi concedit una autorització de conformitat amb l'apartat 1 d'aquest article no porten el marcatge CE.

L'article 6 d'aquest Reial decret no és aplicable a les màquines autoritzades en un altre Estat membre de conformitat amb l'apartat 1 de l'article 21 *quinquies* de la Directiva 2006/42/CE del Parlament Europeu i del Consell, de 17 de maig de 2006, llevat del que disposa l'apartat següent.

8. Sense perjudici del que indica l'article 6 d'aquest Reial decret, no es pot prohibir, restringir o obstaculitzar la introducció al mercat o la posada en servei en territori espanyol de les màquines següents que, complint tots els requisits essencials de salut i seguretat aplicables que estableix aquest Reial decret, no disposin del marcatge CE:

a) Aquelles per a les quals les autoritats competents que indica l'apartat 2.b) han concedit una autorització d'acord amb el que indica l'apartat 1 i que disposen de la informació de l'apartat 10;

b) Aquelles per a les quals les autoritats competents que indica l'apartat 2.b) han reconegut la validesa de l'autorització concedida en un altre Estat membre de conformitat amb l'apartat 5 i que disposin de la informació de l'apartat 10;

c) Les màquines objecte de l'acte d'execució a què es refereix l'apartat 2 o el 3 de l'article 21 *quinquies* de la Directiva 2006/42/CE del Parlament Europeu i del Consell, de 17 de maig de 2006, pel qual s'amplia la validesa de les autoritzacions concedides pels estats membres, i que comptin amb la informació indicada en aquest acte, com a mínim, en castellà.

9. Sense perjudici del que indica l'article 6 d'aquest Reial decret, les màquines que no disposin del marcatge CE per a les quals l'autoritat competent a què es refereix l'apartat 2.a) hagi concedit una autorització d'acord amb l'apartat 1 o hagi reconegut la validesa de l'autorització concedida en un altre Estat membre de conformitat amb l'apartat 5 i que no hagin estat objecte de l'acte d'execució a què fa referència l'apartat 2 o el 3 de l'article 21 *quinquies* de la Directiva 2006/42/CE del Parlament Europeu i del Consell, de 17 de maig de 2006, només es poden introduir al mercat i posar-se en servei a la ubicació específica per a la qual es concedeix l'autorització.

Les comunitats autònomes poden reconèixer com a vàlides, per a ubicacions específiques dins del seu territori, les autoritzacions concedides per altres comunitats autònomes de conformitat amb els apartats 1 i 2.a).

10. Les màquines introduïdes al mercat i posades en servei en el territori espanyol de conformitat amb el que indiquen els paràgrafs a) i b) de l'apartat 8 han d'anar acompanyades de la declaració responsable de l'apartat 4, que s'ha d'incloure almenys en castellà, i d'una còpia de l'autorització expedida per l'autoritat competent d'acord amb l'apartat 1 o, si escau, de la resolució per la qual es reconeix la validesa de l'autorització concedida en un altre Estat membre de conformitat amb l'apartat 5, i han portar la informació següent, almenys, en castellà, així com la resta d'informació aplicable que requereix aquest Reial decret:

a) Les màquines que disposen d'una autorització expedida per l'autoritat competent a què fan referència els paràgrafs 1r a 3r de l'apartat 2.b) i que no han estat objecte de l'acte d'execució a què es refereix l'apartat 2 o el 3 de l'article 21 *quinquies* de la Directiva 2006/42/CE del Parlament Europeu i del Consell, de 17 de maig de 2006, han de portar la informació que indica la resolució per la qual es concedeix aquesta autorització.

b) Les màquines que disposen d'una autorització expedida per la Direcció General d'Estratègia Industrial i de la Petita i Mitjana Empresa del Ministeri d'Indústria i Turisme d'acord amb el que indica l'apartat 1 i que no han estat objecte de l'acte d'execució a què es refereix l'apartat 2 o el 3 de l'article 21 *quinquies* de la Directiva 2006/42/CE del Parlament Europeu i del Consell, de 17 de maig de 2006, han d'incloure en el producte o l'embalatge la informació relativa al fet que la màquina ha estat autoritzada pel Ministeri d'Indústria i Turisme, juntament amb la referència a la resolució per la qual es concedeix aquesta autorització. L'autorització pot establir requisits per completar o modificar el contingut i la presentació d'aquesta informació.

c) Les màquines per a les quals l'autoritat competent a què fan referència els paràgrafs 1r a 3r de l'apartat 2.b) hagi reconegut la validesa de l'autorització concedida en altre Estat membre de conformitat amb l'apartat 5 i que no hagin estat objecte de l'acte d'execució a què es refereix l'apartat 2 o el 3 de l'article 21 *quinquies* de la Directiva 2006/42/CE del Parlament Europeu i del Consell, de 17 de maig de 2006, han de portar la informació que indica la resolució per la qual es reconeix la validesa d'aquesta autorització.

d) Les màquines per a les quals la Direcció General d'Estratègia Industrial i de la Petita i Mitjana Empresa del Ministeri d'Indústria i Turisme hagi reconegut la validesa de l'autorització concedida en un altre Estat membre de conformitat amb

l'apartat 5 i que no hagin estat objecte de l'acte d'execució a què es refereix l'apartat 2 o el 3 de l'article 21 *quinquies* de la Directiva 2006/42/CE del Parlament Europeu i del Consell, de 17 de maig de 2006, han d'incloure en el producte o l'embalatge la informació relativa al fet que la màquina ha estat autoritzada en un altre Estat membre i que aquesta autorització ha estat reconeguda pel Ministeri d'Indústria i Turisme, juntament amb la referència a la resolució per la qual es concedeix aquest reconeixement. La resolució per la qual es reconeix l'autorització concedida en un altre Estat membre pot establir els requisits per completar o modificar el contingut i la presentació d'aquesta informació.

11. Les comunitats autònomes poden prendre en l'àmbit nacional totes les mesures correctives i restrictives que preveuen el Reglament (UE) 2019/1020 del Parlament Europeu i del Consell, de 20 de juny de 2019, relatiu a la vigilància del mercat i la conformitat dels productes i pel qual es modifiquen la Directiva 2004/42/CE i els reglaments (CE) núm. 765/2008 i (UE) núm. 305/2011 i aquest Reial decret respecte a les màquines introduïdes al mercat o posades en servei de conformitat amb aquest article.

Les comunitats autònomes han d'informar immediatament d'aquestes mesures la Comissió i les autoritats de vigilància del mercat de tots els altres estats membres.

12. Les autoritzacions concedides d'acord amb l'apartat 1 o el reconeixement de les autoritzacions concedides en altres estats membres d'acord amb l'apartat 5 no ha d'afectar l'aplicació dels procediments d'avaluació de la conformitat pertinents que estableix l'article 12.

Article 25. Presumpció de conformitat basada en normes i especificacions comunes de les màquines que s'hagin designat com a béns pertinents per a crisis.

1. Sense perjudici del que disposa l'article 7, s'ha de presumir que les màquines que s'han designat com a béns pertinents per a crisis que són conformes amb les normes o les especificacions comunes a què es refereix l'article 21 *sexies* de la Directiva 2006/42/CE del Parlament Europeu i del Consell, de 17 de maig de 2006, o amb parts d'aquestes, compleixen els requisits essencials de salut i seguretat pertinents que estableix l'annex I d'aquest Reial decret que estan coberts per les normes esmentades, les especificacions comunes o parts d'aquestes. A partir de l'endemà de l'expiració o la desactivació del mode d'emergència del mercat interior, els fabricants no poden invocar la presumpció de conformitat que confereixen les normes esmentades o les especificacions comunes.

2. Si l'òrgan competent d'una comunitat autònoma considera que una norma o una especificació comuna de l'apartat 1 de l'article 21 *sexies* de la Directiva 2006/42/CE del Parlament Europeu i del Consell, de 17 de maig de 2006, no satisfà plenament els requisits essencials de salut i seguretat pertinents que estableix l'annex I d'aquest Reial decret, ho ha de comunicar a l'òrgan competent del Ministeri d'Indústria i Turisme mitjançant una explicació detallada.

L'òrgan competent del Ministeri d'Indústria i Turisme n'ha d'informar la Comissió.

Article 26. Priorització de les activitats de vigilància del mercat i assistència a altres autoritats de vigilància del mercat.

1. Les comunitats autònomes han de donar prioritat a les activitats de vigilància del mercat en relació amb les màquines enumerades a l'acte d'execució a què es refereix l'apartat 1 de l'article 22.

2. Les comunitats autònomes han de fer tots els possibles per prestar assistència a altres autoritats de vigilància del mercat durant un mode d'emergència del mercat interior, incloent-hi quan es disposi dels mitjans i capacitats disponibles, l'enviament d'equips d'experts per reforçar temporalment la plantilla de les autoritats de vigilància del mercat que sol·licitin assistència, o proporcionant suport logístic, com el reforç de la capacitat d'assaig de les màquines enumerades a l'acte d'execució a què es refereix l'apartat 1 de l'article 22.

3. En cas que l'autoritat de vigilància del mercat d'una comunitat autònoma requereixi de l'assistència d'altres autoritats de vigilància del mercat, ha de remetre una sol·licitud d'assistència a través dels grups de treball corresponents de la Conferència Sectorial d'Indústria i PIME.

Les sol·licituds d'assistència poden incloure, entre d'altres, els aspectes que indica l'apartat 2.

4. Si la sol·licitud d'assistència a què es refereix l'apartat anterior no es pot atendre per cap autoritat de vigilància del mercat de les comunitats autònomes per falta de recursos i/o capacitats, la comunitat autònoma sol·licitant pot demandar assistència de les autoritats de vigilància del mercat d'altres estats membres directament o a través de l'Oficina d'Enllaç Única de vigilància del mercat a Espanya, qui ha de remetre la sol·licitud d'assistència a les oficines d'enllaç única de vigilància del mercat de la resta d'estats membres.

Addicionalment al que indica el paràgraf anterior, el Ministeri d'Indústria i Turisme, amb la sol·licitud prèvia de l'autoritat de vigilància del mercat de la comunitat autònoma demandant d'assistència, ha de remetre aquesta sol·licitud a les autoritats de vigilància del mercat de la resta d'estats membres a través del grup de cooperació administrativa corresponent a què es refereix l'article 32 del Reglament (UE) 2019/1020 del Parlament Europeu i del Consell, de 20 de juny de 2019.

5. Sens perjudici del que indica l'apartat següent, les sol·licituds d'assistència procedents d'autoritats de vigilància del mercat d'altres estats membres que rebïn el Ministeri d'Indústria i Turisme o les autoritats de vigilància del mercat de les comunitats autònomes s'han de remetre al conjunt de les autoritats de vigilància del mercat de les comunitats autònomes a través dels grups de treball corresponents de la Conferència Sectorial d'Indústria i PIME, i se n'ha d'informar l'Oficina d'Enllaç Única.

Les sol·licituds d'assistència procedents d'autoritats de vigilància del mercat d'altres estats membres que es rebïn a l'Oficina d'Enllaç Única s'han d'enviar al Ministeri d'Indústria i Turisme per a la seva remissió a les autoritats de vigilància del mercat de les comunitats autònomes a través dels grups de treball corresponents de la Conferència Sectorial d'Indústria i PIME.

En el termini màxim de cinc dies hàbils des de la remissió de la sol·licitud als grups de treball corresponents de la Conferència Sectorial d'Indústria i PIME, el Ministeri d'Indústria i Turisme ha d'informar l'Oficina d'Enllaç Única sobre el resultat de la sol·licitud, i ha d'indicar, si escau, les autoritats de vigilància que poden prestar assistència. L'Oficina d'Enllaç Única ha de remetre aquesta informació a l'Estat membre sol·licitant.

6. Si la sol·licitud que indica l'apartat anterior requereix assistència específica d'una autoritat de vigilància del mercat concreta, les sol·licituds s'han de remetre directament a aquesta comunitat autònoma i se n'ha d'informar l'Estat membre sol·licitant.

7. Les sol·licituds d'assistència entre les autoritats de vigilància del mercat, així com la resta de comunicacions a què es refereix aquest article s'han d'efectuar per mitjans electrònics.»

Article tercer. *Modificació del Reial decret 1388/2011, de 14 d'octubre, pel qual es dicten les disposicions aplicables de la Directiva 2010/35/UE del Parlament Europeu i del Consell de 16 de juny de 2010 sobre equips a pressió transportables i per la qual es deroguen les directives 76/767/CEE, 84/525/CEE, 84/526/CEE, 84/527/CEE i 1999/36/CE.*

El Reial decret 1388/2011, de 14 d'octubre, pel qual es dicten les disposicions aplicables de la Directiva 2010/35/UE del Parlament Europeu i del Consell de 16 de juny de 2010 sobre equips a pressió transportables i per la qual es deroguen les directives 76/767/CEE, 84/525/CEE, 84/526/CEE, 84/527/CEE i 1999/36/CE, es modifica de la manera següent:

U. A l'article 2 s'hi afegixen dos nous apartats 24 i 25 amb la redacció següent:

«24. Béns pertinents per a crisis: béns pertinents per a crisis tal com els defineix l'article 3, número 6, del Reglament (UE) 2024/2747 del Parlament Europeu i del Consell, de 9 d'octubre de 2024, pel qual s'estableix un marc de mesures relatives a una emergència del mercat interior i a la resiliència d'aquest mercat i es modifica el Reglament (CE) núm. 2679/98 del Consell.

25. Mode d'emergència del mercat interior: mode d'emergència del mercat interior tal com el defineix l'article 3, número 3, del Reglament (UE) 2024/2747 del Parlament Europeu i del Consell, de 9 d'octubre de 2024.»

Dos. S'introdueix un nou capítol, el capítol VI, a continuació de l'article 30, amb el contingut següent:

«CAPÍTOL VI

Procediments d'emergència

Article 31. *Aplicació dels procediments d'emergència.*

1. Els articles 32 a 34 s'apliquen en el moment en què la Comissió Europea adopti un acte d'execució d'acord amb l'article 28 del Reglament (UE) 2024/2747 del Parlament Europeu i del Consell, de 9 d'octubre de 2024, pel que fa als equips a pressió transportables que regula la Directiva 2010/35/UE del Parlament Europeu i del Consell, de 16 de juny de 2010.

2. Els efectes d'aquests articles es despleguen únicament mentre duri el mode d'emergència del mercat interior que s'hagi activat de conformitat amb l'article 18 del Reglament (UE) 2024/2747 del Parlament Europeu i del Consell, de 9 d'octubre de 2024, i s'apliquen únicament als equips a pressió transportables inclosos en l'àmbit d'aplicació d'aquest Reial decret que s'hagin designat com a béns pertinents per a crisis d'acord amb l'apartat 4 de l'article 18 del Reglament (UE) 2024/2747 del Parlament Europeu i del Consell, de 9 d'octubre de 2024.

3. Sense perjudici del que indica l'apartat anterior, el que preveu l'apartat 7 de l'article 33 s'ha de continuar aplicant després de l'expiració o la desactivació del mode d'emergència del mercat interior.

4. L'aplicació de l'article 33 d'aquest article s'ha d'ajustar al que disposen els actes d'execució que la Comissió adopti en virtut de l'apartat 4 de l'article 33 *bis* de la Directiva 2010/35/UE del Parlament Europeu i del Consell, de 16 de juny de 2010. Les autoritats competents han de prendre les disposicions pertinents per donar compliment a les mesures d'aplicació que estableixen aquests actes.

Article 32. Priorització de l'avaluació de la conformitat dels equips a pressió transportables designats com a béns pertinents per a crisis.

1. Aquest article és aplicable als equips a pressió transportables enumerats en l'acte d'execució a què es refereix l'apartat 1 de l'article 31, que, d'acord amb l'article 12, estan subjectes a procediments d'avaluació de la conformitat en què es requereix la participació obligatòria d'un organisme notificat.

2. Els organismes notificats han de fer tots els possibles per tramitar, amb caràcter prioritari, totes les sol·licituds d'avaluació de la conformitat dels equips a pressió transportables a què es refereix l'apartat 1, independentment del fet que aquestes sol·licituds s'hagin presentat abans o després que aquest article sigui aplicable d'acord amb el que indica l'article 31.

3. La priorització de les sol·licituds d'avaluació de la conformitat dels equips a pressió transportables d'acord amb l'apartat 2 no ha de comportar costos addicionals desproporcionats per als fabricants que hagin presentat aquestes sol·licituds.

4. Els organismes notificats han de fer esforços raonables per augmentar les seves capacitats en matèria d'assaig per als equips a pressió transportables a què es refereix l'apartat 1 en relació amb les quals s'hagin notificat.

Article 33. Excepció als procediments d'avaluació de la conformitat que requereixen la participació obligatòria d'un organisme notificat.

1. Sense perjudici del que indica l'article 12, l'autoritat competent pot autoritzar, amb la sol·licitud prèvia degudament justificada d'un operador econòmic, la introducció al mercat en el territori espanyol d'un equip a pressió transportable específic enumerat en l'acte d'execució a què es refereix l'apartat 1 de l'article 31, i que no s'hagi sotmès als procediments d'avaluació de la conformitat als quals fa referència l'article 12 que requereixen la participació obligatòria d'un organisme notificat, però per al qual hagi quedat demostrat el compliment de tots els requisits aplicables que estableixen els annexos de la Directiva 2008/68/CE del Parlament Europeu i del Consell, de 24 de setembre de 2008, sobre el transport terrestre de mercaderies perilloses i aquest Reial decret de conformitat amb els procediments que preveu aquesta autorització.

2. A l'efecte de l'apartat anterior, tenen la consideració d'autoritat competent les següents:

a) Si l'equip a pressió transportable està fabricat a Espanya, la comunitat autònoma on es porti a terme la fabricació de l'equip a pressió transportable. En els casos en què la fabricació es porta a terme en diverses comunitats autònomes, l'autoritat competent és la comunitat en què radiqui la seu social del fabricant, si aquesta està radicada a Espanya, o, en cas contrari, aquella d'entre les comunitats autònomes on es porta a terme la fabricació en què es presenta per primera vegada la sol·licitud d'excepció.

b) Si l'equip a pressió transportable no està fabricat a Espanya, però el fabricant o el seu representant autoritzat està establert en territori espanyol, la comunitat autònoma on estigui establert aquest fabricant o el representant autoritzat. En cas que el fabricant o el representant autoritzat estigui establert en més d'una comunitat autònoma, l'autoritat competent és la comunitat en què radiqui la seu social del fabricant o el representant autoritzat, si aquesta està radicada a Espanya, o, en cas contrari, aquella d'entre les comunitats autònomes on estigui establert el fabricant o el representant autoritzat en què es presenti per primera vegada la sol·licitud d'excepció.

c) Si el fabricant de l'equip a pressió transportable no està establert en territori espanyol, però l'importador de l'equip a pressió transportable o, si no n'hi ha, el distribuïdor sí que ho està, la comunitat autònoma on està establert aquest

operador econòmic. En cas que aquest operador econòmic estigui establert en més d'una comunitat autònoma, l'autoritat competent és la comunitat en què radiqui la seva seu social, si aquesta està radicada a Espanya, o, en cas contrari, aquella d'entre les comunitats autònomes on estigui establert l'operador econòmic en què es presenti per primera vegada la sol·licitud d'excepció.

d) Si ni el fabricant de l'equip a pressió transportable ni l'operador econòmic que sol·licita l'excepció estan establerts en territori espanyol, la Direcció General d'Estratègia Industrial i de la Petita i Mitjana Empresa del Ministeri d'Indústria i Turisme.

3. Tota autorització expedida de conformitat amb l'apartat 1 ha d'establir les condicions i els requisits d'acord amb els quals un equip a pressió transportable es pugui introduir al mercat. Les autoritzacions han d'establir, com a mínim, el següent:

a) Una descripció dels procediments mitjançant els quals s'ha demostrat amb èxit el compliment dels requisits aplicables que estableixen els annexos de la Directiva 2008/68/CE del Parlament Europeu i del Consell, de 24 de setembre de 2008, i aquest Reial decret;

b) Tot requisit específic relatiu a la traçabilitat de l'equip a pressió transportable de què es tracti;

c) Una data final de validesa de l'autorització, que no pot excedir de l'últim dia del període durant el qual s'hagi activat el mode d'emergència del mercat interior de conformitat amb l'article 18 del Reglament (UE) 2024/2747 del Parlament Europeu i del Consell, de 9 d'octubre de 2024;

d) Tot requisit específic relatiu a la necessitat de garantir l'avaluació contínua de la conformitat de l'equip a pressió transportable de què es tracti;

e) Les mesures que s'han de prendre en expirar o desactivar-se el mode d'emergència del mercat interior respecte de l'equip a pressió transportable de què es tracti que s'ha introduït al mercat.

4. Els fabricants i els importadors d'un equip a pressió transportable subjecte al procediment d'autorització que preveu l'apartat 1 han de declarar, sota la seva exclusiva responsabilitat, que l'equip a pressió transportable en qüestió compleix tots els requisits aplicables que estableixen els annexos de la Directiva 2008/68/CE del Parlament Europeu i del Consell, de 24 de setembre de 2008, i aquest Reial decret i han de ser responsables del compliment de tots els procediments d'avaluació de la conformitat que indica l'autorització.

5. L'autoritat competent que indica l'apartat 2 pot reconèixer, d'ofici, com a vàlides en el territori espanyol les autoritzacions concedides en altres estats membres de conformitat amb l'apartat 1 de l'article 33 *quater* de la Directiva 2010/35/UE del Parlament Europeu i del Consell, de 16 de juny de 2010, sobre equips a pressió transportables i per la qual es deroguen les directives 76/767/CEE, 84/525/CEE, 84/526/CEE, 84/527/CEE i 1999/36/CE del Consell, sempre que els requisits que estableixen aquestes autoritzacions garanteixin la conformitat amb els requisits que estableixen els annexos de la Directiva 2008/68/CE del Parlament Europeu i del Consell, de 24 de setembre de 2008, i aquest Reial decret.

6. L'autoritat competent ha de remetre immediatament a la Comissió i als altres estats membres la informació relativa a les autoritzacions concedides de conformitat amb l'apartat 1, així com de tot acte pel qual es reconeguin com a vàlides les autoritzacions concedides per un altre Estat membre d'acord amb l'apartat anterior.

Igualment, l'autoritat competent ha de remetre la informació que indica el paràgraf anterior a la Direcció General d'Estratègia Industrial i de la Petita i Mitjana

Empresa del Ministeri d'Indústria i Turisme, que l'ha de publicar en el portal d'internet del Ministeri d'Indústria i Turisme.

7. Els equips a pressió transportables per als quals s'hagi concedit una autorització de conformitat amb l'apartat 1 d'aquest article no porten el marcatge «Π».

L'article 15 d'aquest Reial decret no s'aplica als equips a pressió transportables autoritzats en un altre Estat membre de conformitat amb l'apartat 1 de l'article 33 *quater* de la Directiva 2010/35/UE del Parlament Europeu i del Consell, de 16 de juny de 2010, llevat del que disposa l'apartat següent.

8. Sense perjudici del que indica l'article 15 d'aquest Reial decret, no es pot prohibir, limitar o impedir en tot el territori espanyol la lliure circulació, la comercialització i la utilització dels equips a pressió transportables següent que, complint tots els requisits aplicables que estableixen els annexos de la Directiva 2008/68/CE del Parlament Europeu i del Consell, de 24 de setembre de 2008, no comptin amb el marcatge «Π»:

a) Els que disposin d'una autorització d'acord amb el que indica l'apartat 1 i que comptin amb la informació indicada en l'apartat següent;

b) Aquells per als quals s'ha reconegut la validesa de l'autorització concedida en un altre Estat membre de conformitat amb l'apartat 5 i que comptin amb la informació indicada en l'apartat següent;

c) Els equips a pressió transportables objectes de l'acte d'execució a què es refereix l'apartat 2 o el 3 de l'article 33 *quater* de la Directiva 2010/35/UE del Parlament Europeu i del Consell, de 16 de juny de 2010, pel qual s'amplia la validesa de les autoritzacions concedides pels estats membres, i que comptin amb la informació que indica aquest acte, com a mínim, en castellà.

9. Els equips a pressió transportables introduïts al mercat en el territori espanyol de conformitat amb el que indiquen els paràgrafs a) i b) de l'apartat anterior han de portar la informació següent, com a mínim, en castellà, així com la resta d'informació aplicable que requereix aquest Reial decret:

a) Els equips a pressió transportables que disposen d'una autorització expedida per l'autoritat competent a què fan referència els paràgrafs a) a c) de l'apartat 2 i que no han estat objecte de l'acte d'execució a què es refereix l'apartat 2 o el 3 de l'article 33 *quater* de la Directiva 2010/35/UE del Parlament Europeu i del Consell, de 16 de juny de 2010, han de portar la informació que indica la resolució per la qual es concedeix aquesta autorització.

b) Els equips a pressió transportables que disposen d'una autorització expedida per la Direcció General d'Estratègia Industrial i de la Petita i Mitjana Empresa del Ministeri d'Indústria i Turisme d'acord amb el que indica l'apartat 1 i que no han estat objecte de l'acte d'execució a què es refereix l'apartat 2 o el 3 de l'article 33 *quater* de la Directiva 2010/35/UE del Parlament Europeu i del Consell, de 16 de juny de 2010, han d'incloure en l'equip o l'emalatge la informació relativa al fet que l'equip a pressió transportable ha estat autoritzat pel Ministeri d'Indústria i Turisme, juntament amb la referència a la resolució per la qual es concedeix aquesta autorització. L'autorització pot establir requisits per modificar el contingut i la presentació d'aquesta informació.

c) Els equips a pressió transportables per als quals l'autoritat competent a què fan referència els paràgrafs a) a c) de l'apartat 2 hagi reconegut la validesa de l'autorització concedida en un altre Estat membre de conformitat amb l'apartat 5 i que no hagin estat objecte de l'acte d'execució a què es refereix l'apartat 2 o el 3 de l'article 33 *quater* de la Directiva 2010/35/UE del Parlament Europeu i del Consell, de 16 de juny de 2010, han de portar la informació que indica la resolució per la qual es reconeix la validesa d'aquesta autorització.

d) Els equips a pressió transportables per als quals la Direcció General d'Estratègia Industrial i de la Petita i Mitjana Empresa del Ministeri d'Indústria i Turisme hagi reconegut la validesa de l'autorització concedida en un altre Estat membre de conformitat amb l'apartat 5 i que no hagin estat objecte de l'acte d'execució a què es refereix l'apartat 2 o el 3 de l'article 33 *quater* de la Directiva 2010/35/UE del Parlament Europeu i del Consell, de 16 de juny de 2010, han d'incloure en l'equip o l'embalatge la informació relativa al fet que l'equip a pressió transportable, ha estat autoritzat en un altre Estat membre i que aquesta autorització ha estat reconeguda pel Ministeri d'Indústria i Turisme, juntament amb la referència a la resolució per la qual es concedeix aquest reconeixement. La resolució per la qual es reconeix l'autorització concedida en un altre Estat membre pot establir requisits per modificar el contingut i la presentació d'aquesta informació.

10. Les comunitats autònomes poden prendre en l'àmbit nacional totes les mesures correctives i restrictives que preveu el Reglament (UE) 2019/1020 del Parlament Europeu i del Consell, de 20 de juny de 2019, relatiu a la vigilància del mercat i la conformitat dels productes i pel qual es modifiquen la Directiva 2004/42/CE i els reglaments (CE) núm. 765/2008 i (UE) núm. 305/2011 i aquest Reial decret pel que fa als equips a pressió transportables introduïts al mercat de conformitat amb aquest article.

Les comunitats autònomes han d'informar immediatament d'aquestes mesures la Comissió i les autoritats de vigilància del mercat de tots els altres estats membres.

11. Les autoritzacions concedides d'acord amb l'apartat 1 o el reconeixement de les autoritzacions concedides en altres estats membres d'acord amb l'apartat 5 no ha d'afectar l'aplicació dels procediments d'avaluació de la conformitat pertinents que estableix l'article 12.

Article 34. *Priorització de les activitats de vigilància del mercat i assistència a altres autoritats de vigilància del mercat.*

1. Les comunitats autònomes han de donar prioritat a les activitats de vigilància del mercat en relació amb els equips a pressió transportables enumerats en l'acte d'execució a què es refereix l'apartat 1 de l'article 31.

2. Les comunitats autònomes han de fer tots els possibles per prestar assistència a altres autoritats de vigilància del mercat durant un mode d'emergència del mercat interior, incloent-hi quan es disposi dels mitjans i capacitats disponibles, l'enviament d'equips d'experts per reforçar temporalment la plantilla de les autoritats de vigilància del mercat que sol·licitin assistència, o proporcionant suport logístic, com el reforç de la capacitat d'assaig dels equips a pressió transportables enumerats en l'acte d'execució a què es refereix l'apartat 1 de l'article 31.

3. En cas que l'autoritat de vigilància del mercat d'una comunitat autònoma requereixi l'assistència d'altres autoritats de vigilància del mercat, ha de remetre una sol·licitud d'assistència a través dels grups de treball corresponent de la Conferència Sectorial d'Indústria i PIME.

Les sol·licituds d'assistència poden incloure, entre d'altres, els aspectes que indica l'apartat 2.

4. Si la sol·licitud d'assistència a què es refereix l'apartat anterior no es pot atendre per cap autoritat de vigilància del mercat de les comunitats autònomes per falta de recursos i/o capacitats, la comunitat autònoma sol·licitant pot demandar assistència de les autoritats de vigilància del mercat d'altres estats membres directament o a través de l'Oficina d'Enllaç Única de vigilància del mercat a Espanya, qui ha de remetre la sol·licitud d'assistència a les oficines d'enllaç única de vigilància del mercat de la resta d'estats membres.

Adicionalment al que indica el paràgraf anterior, el Ministeri d'Indústria i Turisme, amb la sol·licitud prèvia de l'autoritat de vigilància del mercat de la comunitat autònoma demandant d'assistència, ha de remetre aquesta sol·licitud a les autoritats de vigilància del mercat de la resta d'estats membres a través del grup de cooperació administrativa corresponent a què es refereix l'article 32 del Reglament (UE) 2019/1020 del Parlament Europeu i del Consell, de 20 de juny de 2019.

5. Sens perjudici del que indica l'apartat següent, les sol·licituds d'assistència procedents d'autoritats de vigilància del mercat d'altres estats membres que rebien el Ministeri d'Indústria i Turisme o les autoritats de vigilància del mercat de les comunitats autònomes s'han de remetre al conjunt de les autoritats de vigilància del mercat de les comunitats autònomes a través dels grups de treball corresponents de la Conferència Sectorial d'Indústria i PIME, i se n'ha d'informar l'Oficina d'Enllaç Única.

Les sol·licituds d'assistència procedents d'autoritats de vigilància del mercat d'altres estats membres que es rebien a l'Oficina d'Enllaç Única s'han d'enviar al Ministeri d'Indústria i Turisme per a la seva remissió a les autoritats de vigilància del mercat de les comunitats autònomes a través dels grups de treball corresponents de la Conferència Sectorial d'Indústria i PIME.

En el termini màxim de cinc dies hàbils des de la remissió de la sol·licitud als grups de treball corresponents de la Conferència Sectorial d'Indústria i PIME, el Ministeri d'Indústria i Turisme ha d'informar l'Oficina d'Enllaç Única sobre el resultat de la sol·licitud, i ha d'indicar, si escau, les autoritats de vigilància que poden prestar assistència. L'Oficina d'Enllaç Única ha de remetre aquesta informació a l'Estat membre sol·licitant.

6. Si la sol·licitud que indica l'apartat anterior requereix assistència específica d'una autoritat de vigilància del mercat concreta, les sol·licituds s'han de remetre directament a aquesta comunitat autònoma i se n'ha d'informar l'Estat membre sol·licitant.

7. Les sol·licituds d'assistència entre les autoritats de vigilància del mercat, així com la resta de comunicacions a què es refereix aquest article s'han d'efectuar per mitjans electrònics.»

Article quart. *Modificació del Reial decret 709/2015, de 24 de juliol, pel qual s'estableixen els requisits essencials de seguretat per a la comercialització dels equips a pressió.*

El Reial decret 709/2015, de 24 de juliol, pel qual s'estableixen els requisits essencials de seguretat per a la comercialització dels equips a pressió, es modifica de la manera següent:

U. A l'article 2 s'hi afegixen dos nous apartats 35 i 36 amb la redacció següent:

«35. Béns pertinents per a crisis: béns pertinents per a crisis tal com els defineix l'article 3, número 6, del Reglament (UE) 2024/2747 del Parlament Europeu i del Consell, de 9 d'octubre de 2024, pel qual s'estableix un marc de mesures relatives a una emergència del mercat interior i a la resiliència d'aquest mercat i es modifica el Reglament (CE) núm. 2679/98 del Consell.

36. Mode d'emergència del mercat interior: mode d'emergència del mercat interior tal com el defineix l'article 3, número 3, del Reglament (UE) 2024/2747 del Parlament Europeu i del Consell, de 9 d'octubre de 2024.»

Dos. S'introdueix un nou capítol, el capítol VII, a continuació de l'article 35, amb el contingut següent:

«CAPÍTOL VII

Procediments d'emergència

Article 36. *Aplicació dels procediments d'emergència.*

1. Els articles 37 a 40 s'apliquen en el moment en què la Comissió Europea adopti un acte d'execució d'acord amb l'article 28 del Reglament (UE) 2024/2747 del Parlament Europeu i del Consell, de 9 d'octubre de 2024, pel que fa als equips a pressió o conjunts que regula la Directiva 2014/68/UE del Parlament Europeu i del Consell, de 15 de maig de 2014.

2. Els efectes dels articles esmentats es despleguen únicament mentre duri el mode d'emergència del mercat interior que s'hagi activat de conformitat amb l'article 18 del Reglament (UE) 2024/2747 del Parlament Europeu i del Consell, de 9 d'octubre de 2024, i s'apliquen només als equips a pressió o conjunts inclosos en l'àmbit d'aplicació d'aquest Reial decret que s'hagin designat com a béns pertinents per a crisis d'acord amb l'apartat 4 de l'article 18 del Reglament (UE) 2024/2747 del Parlament Europeu i del Consell, de 9 d'octubre de 2024.

3. Sense perjudici del que indica l'apartat anterior, el que preveu l'apartat 7 de l'article 38 s'ha de continuar aplicant després de l'expiració o la desactivació del mode d'emergència del mercat interior.

4. Llevat que l'autoritat competent de vigilància del mercat consideri que hi ha un risc per a la salut o la seguretat de les persones, els equips a pressió o conjunts que s'hagin introduït al mercat o utilitzat pels fabricants per als seus propis fins en el territori espanyol de conformitat amb l'apartat 1 de l'article 39, s'han de continuar considerant conformes amb els requisits essencials de seguretat aplicables que estableix l'annex I d'aquest Reial decret després de l'expiració o la derogació de l'acte d'execució a què es refereix l'apartat 1 de l'article 43 *quinquies* de la Directiva 2014/68/UE del Parlament Europeu i del Consell, de 15 de maig de 2014, o després de l'expiració o la desactivació del mode d'emergència del mercat interior.

5. L'aplicació dels articles 38 i 39, així com la de l'apartat 4 d'aquest article s'ha d'ajustar al que disposen els actes d'execució que la Comissió adopti en virtut de l'apartat 4 de l'article 43 *bis* de la Directiva 2014/68/UE del Parlament Europeu i del Consell, de 15 de maig de 2014. Les autoritats competents han de prendre les disposicions pertinents per donar compliment a les mesures d'aplicació que estableixen aquests actes.

Article 37. *Priorització de l'avaluació de la conformitat dels equips a pressió o conjunts designats com a béns pertinents per a crisis.*

1. Aquest article és aplicable als equips a pressió o conjunts enumerats en l'acte d'execució a què es refereix l'apartat 1 de l'article 36, que, d'acord amb l'article 14, estan subjectes a procediments d'avaluació de la conformitat en què es requereix la participació obligatòria d'un organisme notificat.

2. Els organismes notificats han de fer tots els possibles per tramitar, amb caràcter prioritari, totes les sol·licituds d'avaluació de la conformitat dels equips a pressió o conjunts a què es refereix l'apartat 1, independentment del fet que aquestes sol·licituds s'hagin presentat abans o després que aquest article sigui aplicable d'acord amb el que indica l'article 36.

3. La priorització de les sol·licituds d'avaluació de la conformitat dels equips a pressió o conjunts d'acord amb l'apartat 2 no ha de comportar costos addicionals desproporcionats per als fabricants que hagin presentat aquestes sol·licituds.

4. Els organismes notificats han de fer esforços raonables per augmentar les seves capacitats en matèria d'assaig per als equips a pressió o conjunts a què es refereix l'apartat 1 en relació amb les quals s'hagin notificat.

Article 38. *Excepció als procediments d'avaluació de la conformitat que requereixen la participació obligatòria d'un organisme notificat.*

1. Sense perjudici del que indica l'article 14, l'autoritat competent pot autoritzar, amb la sol·licitud prèvia degudament justificada d'un operador econòmic, la introducció al mercat o la utilització pel fabricant per als seus propis fins d'un equip a pressió o conjunt específic enumerat en l'acte d'execució a què es refereix l'apartat 1 de l'article 36, i que no s'hagi sotmès als procediments d'avaluació de la conformitat a què es refereix l'article 14 que requereixen la participació obligatòria d'un organisme notificat, però per al qual hagi quedat demostrat el compliment de tots els requisits essencials de seguretat aplicables que estableix l'annex I d'aquest Reial decret de conformitat amb els procediments que preveu aquesta autorització.

2. A l'efecte de l'apartat anterior, tenen la consideració d'autoritat competent les següents:

a) Quan l'equip a pressió o conjunt està dissenyat i fabricat per instal·lar-se o utilitzar-se en una ubicació específica, la comunitat autònoma que correspon a aquesta ubicació;

b) Quan l'equip a pressió o conjunt no està dissenyat i fabricat per instal·lar-se o utilitzar-se en una ubicació específica:

1r Si l'equip a pressió o conjunt està fabricat a Espanya, la comunitat autònoma on es porti a terme la fabricació de l'equip a pressió o conjunt. En els casos en què la fabricació es porta a terme en diverses comunitats autònomes, l'autoritat competent és la comunitat en què radiqui la seu social del fabricant, si aquesta està radicada a Espanya, o, en cas contrari, aquella d'entre les comunitats autònomes on es porta a terme la fabricació en què es presenta per primera vegada la sol·licitud d'excepció.

2n Si l'equip a pressió o conjunt no està fabricat a Espanya, però el fabricant o el seu representant autoritzat està establert en territori espanyol, la comunitat autònoma on estigui establert aquest fabricant o representant autoritzat. En cas que el fabricant o el representant autoritzat estigui establert en més d'una comunitat autònoma, l'autoritat competent és la comunitat en què radiqui la seu social del fabricant o el representant autoritzat, si aquesta està radicada a Espanya, o, en cas contrari, aquella d'entre les comunitats autònomes on estigui establert el fabricant o el representant autoritzat en què es presenti per primera vegada la sol·licitud d'excepció.

3r Si el fabricant de l'equip a pressió o conjunt no està establert en territori espanyol, però l'importador de l'equip a pressió o conjunt o, si no n'hi ha, el distribuïdor sí que ho està, la comunitat autònoma on està establert aquest operador econòmic. En cas que aquest operador econòmic estigui establert en més d'una comunitat autònoma, l'autoritat competent és la comunitat en què radiqui la seva seu social, si aquesta està radicada a Espanya, o, en cas contrari, aquella d'entre les comunitats autònomes on estigui establert l'operador econòmic en què es presenti per primera vegada la sol·licitud d'excepció.

4t Si ni el fabricant de l'equip a pressió o conjunt ni l'operador econòmic que sol·licita l'excepció estan establerts en territori espanyol, la Direcció General d'Estratègia Industrial i de la Petita i Mitjana Empresa del Ministeri d'Indústria i Turisme.

3. Tota autorització expedida de conformitat amb l'apartat 1 ha d'establir les condicions i els requisits d'acord amb els quals un equip a pressió o conjunt es pot introduir al mercat o utilitzar-se pel fabricant per als seus propis fins. Les autoritzacions han d'establir, com a mínim, el següent:

a) Una descripció dels procediments mitjançant els quals s'ha demostrat amb èxit el compliment dels requisits essencials de seguretat aplicables que estableix l'annex I d'aquest Reial decret;

b) Tot requisit específic relatiu a la traçabilitat de l'equip a pressió o conjunt de què es tracti;

c) Una data final de validesa de l'autorització, que no pot excedir de l'últim dia del període durant el qual s'hagi activat el mode d'emergència del mercat interior de conformitat amb l'article 18 del Reglament (UE) 2024/2747 del Parlament Europeu i del Consell, de 9 d'octubre de 2024;

d) Tot requisit específic relatiu a la necessitat de garantir l'avaluació contínua de la conformitat de l'equip a pressió o conjunt de què es tracti;

e) Les mesures que s'han de prendre en expirar o desactivar-se el mode d'emergència del mercat interior pel que fa a l'equip a pressió o conjunt de què es tracti que s'ha introduït al mercat o utilitzat per als propis fins del fabricant.

4. Els fabricants d'un equip a pressió o conjunt subjecte al procediment d'autorització que preveu l'apartat 1 han de declarar, sota la seva exclusiva responsabilitat, que l'equip a pressió o conjunt en qüestió compleix tots els requisits essencials de seguretat aplicables que estableix l'annex I d'aquest Reial decret i han de ser responsables del compliment de tots els procediments d'avaluació de la conformitat que indica l'autorització.

5. L'autoritat competent que indica l'apartat 2 pot reconèixer, d'ofici, com a vàlides les autoritzacions concedides en altres estats membres de conformitat amb l'apartat 1 de l'article 43 *quater* de la Directiva 2014/68/UE del Parlament Europeu i del Consell, de 15 de maig de 2014, relativa a l'harmonització de les legislacions dels estats membres sobre la comercialització d'equips a pressió, sempre que els requisits que estableixen aquestes autoritzacions garanteixin la conformitat amb els requisits essencials de seguretat aplicables que estableix l'annex I d'aquest Reial decret.

6. L'autoritat competent ha de remetre immediatament a la Comissió i als altres estats membres la informació relativa a les autoritzacions concedides de conformitat amb l'apartat 1, així com de tot acte pel qual es reconeguin com a vàlides les autoritzacions concedides per un altre Estat membre d'acord amb l'apartat anterior.

Igualment, l'autoritat competent ha de remetre la informació que indica el paràgraf anterior a la Direcció General d'Estratègia Industrial i de la Petita i Mitjana Empresa del Ministeri d'Indústria i Turisme, que l'ha de publicar en el portal d'internet del Ministeri d'Indústria i Turisme.

7. Els equips a pressió o conjunts per a les quals s'hagi concedit una autorització de conformitat amb l'apartat 1 d'aquest article no han de portar el marcatge CE.

Així mateix, no és aplicable l'article 5 d'aquest Reial decret als equips a pressió o conjunts autoritzats en un altre Estat membre de conformitat amb l'apartat 1 de l'article 43 *quater* de la Directiva 2014/68/UE del Parlament Europeu i del Consell, de 15 de maig de 2014, llevat del que disposa l'apartat següent.

8. Sense perjudici del que indica l'article 5 d'aquest Reial decret, no es pot prohibir, restringir o obstaculitzar, per raó dels riscos derivats de la pressió, la introducció al mercat o la utilització pel fabricant per als seus propis fins d'un equip a pressió o conjunt en territori espanyol dels equips a pressió o conjunts següents

que, complint tots els requisits essencials de seguretat aplicables que estableix l'annex I d'aquest Reial decret, no disposin del marcatge CE:

a) Aquells per als quals les autoritats competents que indica l'apartat 2.b) han concedit una autorització d'acord amb el que indica l'apartat 1 i que compten amb la informació que indica l'apartat 10;

b) Aquells per als quals les autoritats competents que indica l'apartat 2.b) han reconegut la validesa de l'autorització concedida en un altre Estat membre de conformitat amb l'apartat 5 i que compten amb la informació que indica l'apartat 10;

c) Els equips a pressió o conjunts objecte de l'acte d'execució a què es refereix l'apartat 2 o el 3 de l'article 43 *quater* de la Directiva 2014/68/UE del Parlament Europeu i del Consell, de 15 de maig de 2014, pel qual s'amplia la validesa de les autoritzacions concedides pels estats membres, i que comptin amb la informació indicada en aquest acte, com a mínim, en castellà.

9. Sense perjudici del que indica l'article 5 d'aquest Reial decret, els equips a pressió o conjunts que no comptin amb el marcatge CE per als quals l'autoritat competent a què es refereix l'apartat 2.a) hagi concedit una autorització d'acord amb l'apartat 1 o hagi reconegut la validesa de l'autorització concedida en un altre Estat membre de conformitat amb l'apartat 5 i que no hagin estat objecte de l'acte d'execució a què es refereix l'apartat 2 o el 3 de l'article 43 *quater* de la Directiva 2014/68/UE del Parlament Europeu i del Consell, de 15 de maig de 2014, només es poden introduir al mercat o utilitzar-se per als propis fins del fabricant en la ubicació específica per a la qual es concedeix l'autorització.

Les comunitats autònomes poden reconèixer com a vàlides, per a ubicacions específiques dins del seu territori, les autoritzacions concedides per altres comunitats autònomes de conformitat amb els apartats 1 i 2.a).

10. Els equips a pressió o conjunts introduïts al mercat o utilitzats per als propis fins del fabricant en el territori espanyol de conformitat amb el que indiquen els paràgrafs a) i b) de l'apartat 8 han de portar la informació següent, com a mínim, en castellà, així com la resta d'informació aplicable que requereix aquest Reial decret:

a) Els equips a pressió o conjunts que disposen d'una autorització expedida per l'autoritat competent a què fan referència els paràgrafs 1r a 3r de l'apartat 2.b) i que no han estat objecte de l'acte d'execució a què es refereix l'apartat 2 o el 3 de l'article 43 *quater* de la Directiva 2014/68/UE del Parlament Europeu i del Consell, de 15 de maig de 2014, han de portar la informació que indica la resolució per la qual es concedeix aquesta autorització.

b) Els equips a pressió o conjunts que disposen d'una autorització expedida per la Direcció General d'Estratègia Industrial i de la Petita i Mitjana Empresa del Ministeri d'Indústria i Turisme d'acord amb el que indica l'apartat 1 i que no han estat objecte de l'acte d'execució a què es refereix l'apartat 2 o el 3 de l'article 43 *quater* de la Directiva 2014/68/UE del Parlament Europeu i del Consell, de 15 de maig de 2014, han d'incloure en el producte o l'embalatge la informació relativa al fet que l'equip a pressió o conjunt, segons escaigui, ha estat autoritzat pel Ministeri d'Indústria i Turisme, juntament amb la referència a la resolució per la qual es concedeix aquesta autorització. L'autorització pot establir requisits per modificar el contingut i la presentació d'aquesta informació.

c) Els equips a pressió o conjunts per als quals l'autoritat competent a què fan referència els paràgrafs 1r a 3r de l'apartat 2.b) hagi reconegut la validesa de l'autorització concedida en un altre Estat membre de conformitat amb l'apartat 5 i que no hagin estat objecte de l'acte d'execució a què es refereix l'apartat 2 o el 3 de l'article 43 *quater* de la Directiva 2014/68/UE del Parlament Europeu i del

Consell, de 15 de maig de 2014, han de portar la informació que indica la resolució per la qual es reconeix la validesa d'aquesta autorització.

d) Els equips a pressió o conjunts per als quals la Direcció General d'Estratègia Industrial i de la Petita i Mitjana Empresa del Ministeri d'Indústria i Turisme hagi reconegut la validesa de l'autorització concedida en un altre Estat membre de conformitat amb l'apartat 5 i que no hagin estat objecte de l'acte d'execució a què es refereix l'apartat 2 o el 3 de l'article 43 *quater* de la Directiva 2014/68/UE del Parlament Europeu i del Consell, de 15 de maig de 2014, han d'incloure en el producte o l'embalatge la informació relativa al fet que l'equip a pressió o conjunt, segons escaigui, ha estat autoritzat en un altre Estat membre i que aquesta autorització ha estat reconeguda pel Ministeri d'Indústria i Turisme, juntament amb la referència a la resolució per la qual es concedeix aquest reconeixement. La resolució per la qual es reconeix l'autorització concedida en un altre Estat membre pot establir requisits per modificar el contingut i la presentació d'aquesta informació.

11. Les comunitats autònomes poden prendre en l'àmbit nacional totes les mesures correctives i restrictives que preveu el Reglament (UE) 2019/1020 del Parlament Europeu i del Consell, de 20 de juny de 2019, relatiu a la vigilància del mercat i la conformitat dels productes i pel qual es modifiquen la Directiva 2004/42/CE i els reglaments (CE) núm. 765/2008 i (UE) núm. 305/2011 i aquest Reial decret pel que fa als equips a pressió o conjunts introduïdes al mercat o utilitzats pel fabricant per als seus propis fins de conformitat amb aquest article.

Les comunitats autònomes han d'informar immediatament d'aquestes mesures la Comissió i les autoritats de vigilància del mercat de tots els altres estats membres.

12. Les autoritzacions concedides d'acord amb l'apartat 1 o el reconeixement de les autoritzacions concedides en altres estats membres d'acord amb l'apartat 5 no ha d'afectar l'aplicació dels procediments d'avaluació de la conformitat pertinents que estableix l'article 14.

Article 39. Presumpció de conformitat basada en normes i especificacions comunes dels equips a pressió o conjunts que s'hagin designat com a béns pertinents per a crisis.

1. Sense perjudici del que disposa l'article 12, s'ha de presumir que els equips a pressió o conjunts que s'han designat com a béns pertinents per a crisis que són conformes amb les normes o les especificacions comunes a què es refereix l'article 43 *quinquies* de la Directiva 2014/68/UE del Parlament Europeu i del Consell, de 15 de maig de 2014, o amb parts d'aquestes, compleixen els requisits essencials de seguretat aplicables que estableix l'annex I d'aquest Reial decret que estan coberts per les normes esmentades, les especificacions comunes o parts d'aquestes. A partir de l'endemà de l'expiració o la desactivació del mode d'emergència del mercat interior, els fabricants no poden invocar la presumpció de conformitat que confereixen les normes esmentades o les especificacions comunes.

2. Si l'òrgan competent d'una comunitat autònoma considera que una norma o una especificació comuna de l'apartat 1 de l'article 43 *quinquies* de la Directiva 2014/68/UE del Parlament Europeu i del Consell, de 15 de maig de 2014, no satisfà plenament els requisits essencials de seguretat aplicables que estableix l'annex I d'aquest Reial decret, ho ha de comunicar a l'òrgan competent del Ministeri d'Indústria i Turisme mitjançant una explicació detallada.

L'òrgan competent del Ministeri d'Indústria i Turisme n'ha d'informar la Comissió.

Article 40. Priorització de les activitats de vigilància del mercat i assistència a altres autoritats de vigilància del mercat.

1. Les comunitats autònomes han de donar prioritat a les activitats de vigilància del mercat en relació amb els equips a pressió o conjunts enumerats en l'acte d'execució a què es refereix l'apartat 1 de l'article 36.

2. Les comunitats autònomes han de fer tots els possibles per prestar assistència a altres autoritats de vigilància del mercat durant un mode d'emergència del mercat interior, incloent-hi quan es disposi dels mitjans i capacitats disponibles, l'enviament d'equips d'experts per reforçar temporalment la plantilla de les autoritats de vigilància del mercat que sol·licitin assistència, o proporcionant suport logístic, com el reforç de la capacitat d'assaig dels equips a pressió o conjunts enumerats en l'acte d'execució a què es refereix l'apartat 1 de l'article 36.

3. En cas que l'autoritat de vigilància del mercat d'una comunitat autònoma requereixi l'assistència d'altres autoritats de vigilància del mercat, ha de remetre una sol·licitud d'assistència a través dels grups de treball corresponent de la Conferència Sectorial d'Indústria i PIME.

Les sol·licituds d'assistència poden incloure, entre d'altres, els aspectes que indica l'apartat 2.

4. Si la sol·licitud d'assistència a què es refereix l'apartat anterior no es pot atendre per cap autoritat de vigilància del mercat de les comunitats autònomes per falta de recursos i/o capacitats, la comunitat autònoma sol·licitant pot demandar assistència de les autoritats de vigilància del mercat d'altres estats membres directament o a través de l'Oficina d'Enllaç Única de vigilància del mercat a Espanya, qui ha de remetre la sol·licitud d'assistència a les oficines d'enllaç única de vigilància del mercat de la resta d'estats membres.

Adicionalment al que indica el paràgraf anterior, el Ministeri d'Indústria i Turisme, amb la sol·licitud prèvia de l'autoritat de vigilància del mercat de la comunitat autònoma demandant d'assistència, ha de remetre aquesta sol·licitud a les autoritats de vigilància del mercat de la resta d'estats membres a través del grup de cooperació administrativa corresponent a què es refereix l'article 32 del Reglament (UE) 2019/1020 del Parlament Europeu i del Consell, de 20 de juny de 2019.

5. Sens perjudici del que indica l'apartat següent, les sol·licituds d'assistència procedents d'autoritats de vigilància del mercat d'altres estats membres que rebin el Ministeri d'Indústria i Turisme o les autoritats de vigilància del mercat de les comunitats autònomes s'han de remetre al conjunt de les autoritats de vigilància del mercat de les comunitats autònomes a través dels grups de treball corresponents de la Conferència Sectorial d'Indústria i PIME, i se n'ha d'informar l'Oficina d'Enllaç Única.

Les sol·licituds d'assistència procedents d'autoritats de vigilància del mercat d'altres estats membres que es rebin a l'Oficina d'Enllaç Única s'han d'enviar al Ministeri d'Indústria i Turisme per a la seva remissió a les autoritats de vigilància del mercat de les comunitats autònomes a través dels grups de treball corresponents de la Conferència Sectorial d'Indústria i PIME.

En el termini màxim de cinc dies hàbils des de la remissió de la sol·licitud als grups de treball corresponents de la Conferència Sectorial d'Indústria i PIME, el Ministeri d'Indústria i Turisme ha d'informar l'Oficina d'Enllaç Única sobre el resultat de la sol·licitud, i ha d'indicar, si escau, les autoritats de vigilància que poden prestar assistència. L'Oficina d'Enllaç Única ha de remetre aquesta informació a l'Estat membre sol·licitant.

6. Si la sol·licitud que indica l'apartat anterior requereix assistència específica d'una autoritat de vigilància del mercat concreta, les sol·licituds s'han de remetre directament a aquesta comunitat autònoma i se n'ha d'informar l'Estat membre sol·licitant.

7. Les sol·licituds d'assistència entre les autoritats de vigilància del mercat, així com la resta de comunicacions a què es refereix aquest article s'han d'efectuar per mitjans electrònics.»

Article cinquè. *Modificació del Reial decret 108/2016, de 18 de març, pel qual s'estableixen els requisits essencials de seguretat per a la comercialització dels recipients a pressió simples.*

El Reial decret 108/2016, de 18 de març, pel qual s'estableixen els requisits essencials de seguretat per a la comercialització dels recipients a pressió simples, es modifica de la manera següent:

U. A l'article 2 s'afegeixen dos nous apartats 19 i 20 amb la redacció següent:

«19. Béns pertinents per a crisis: béns pertinents per a crisis tal com els defineix l'article 3, número 6, del Reglament (UE) 2024/2747 del Parlament Europeu i del Consell, de 9 d'octubre de 2024, pel qual s'estableix un marc de mesures relatives a una emergència del mercat interior i a la resiliència d'aquest mercat i es modifica el Reglament (CE) núm. 2679/98 del Consell.

20. Mode d'emergència del mercat interior: mode d'emergència del mercat interior tal com el defineix l'article 3, número 3, del Reglament (UE) 2024/2747 del Parlament Europeu i del Consell, de 9 d'octubre de 2024.»

Dos. S'introdueix un nou capítol, el capítol VII, a continuació de l'article 34, amb el contingut següent:

«CAPÍTOL VII

Procediments d'emergència

Article 35. *Aplicació dels procediments d'emergència.*

1. Els articles 36 a 39 s'apliquen en el moment en què la Comissió Europea adopti un acte d'execució d'acord amb l'article 28 del Reglament (UE) 2024/2747 del Parlament Europeu i del Consell, de 9 d'octubre de 2024, respecte als recipients que regula la Directiva 2014/29/UE del Parlament Europeu i del Consell, de 26 de febrer de 2014.

2. Els efectes dels articles esmentats es despleguen únicament mentre duri el mode d'emergència del mercat interior que s'hagi activat de conformitat amb l'article 18 del Reglament (UE) 2024/2747 del Parlament Europeu i del Consell, de 9 d'octubre de 2024, i s'apliquen només als recipients inclosos en l'àmbit d'aplicació d'aquest Reial decret que s'hagin designat com a béns pertinents per a crisis d'acord amb l'apartat 4 de l'article 18 del Reglament (UE) 2024/2747 del Parlament Europeu i del Consell, de 9 d'octubre de 2024.

3. Sense perjudici del que indica l'apartat anterior, el que preveu l'apartat 7 de l'article 37 s'ha de continuar aplicant després de l'expiració o la desactivació del mode d'emergència del mercat interior.

4. Llevat que l'autoritat competent de vigilància del mercat consideri que hi ha un risc per a la salut o la seguretat de les persones, els recipients que s'hagin introduït al mercat en el territori espanyol de conformitat amb l'apartat 1 de l'article 38, es continuen considerant conformes amb els requisits essencials de seguretat aplicables que estableix l'annex I d'aquest Reial decret després de l'expiració o la derogació de l'acte d'execució a què es refereix l'apartat 1 de l'article 38 *quinquies* de la Directiva 2014/29/UE del Parlament Europeu i del Consell, de 26 de febrer de 2014, o després de l'expiració o la desactivació del mode d'emergència del mercat interior.

5. L'aplicació dels articles 37 i 38, així com la de l'apartat 4 d'aquest article s'ha d'ajustar al que disposen els actes d'execució que la Comissió adopti en virtut de l'apartat 4 de l'article 38 bis de la Directiva 2014/29/UE del Parlament Europeu i del Consell, de 26 de febrer de 2014. Les autoritats competents han de prendre les disposicions pertinents per donar compliment a les mesures d'aplicació que estableixen aquests actes.

Article 36. Priorització de l'avaluació de la conformitat dels recipients designats com a béns pertinents per a crisis.

1. Aquest article s'aplica als recipients que enumera l'acte d'execució a què es refereix l'apartat 1 de l'article 35, que, d'acord amb l'article 13, estan subjectes a procediments d'avaluació de la conformitat en què es requereix la participació obligatòria d'un organisme notificat.

2. Els organismes notificats han de fer tots els possibles per tramitar, amb caràcter prioritari, totes les sol·licituds d'avaluació de la conformitat dels recipients a què es refereix l'apartat 1, independentment del fet que aquestes sol·licituds s'hagin presentat abans o després que aquest article sigui aplicable d'acord amb el que indica l'article 35.

3. La priorització de les sol·licituds d'avaluació de la conformitat dels recipients d'acord amb l'apartat 2 no dona lloc a costos addicionals desproporcionats per als fabricants que hagin presentat aquestes sol·licituds.

4. Els organismes notificats han de fer esforços raonables per augmentar les seves capacitats en matèria d'assaig per als recipients a què es refereix l'apartat 1 en relació amb les quals hagin estat notificats.

Article 37. Excepció als procediments d'avaluació de la conformitat que requereixen la participació obligatòria d'un organisme notificat.

1. Sense perjudici del que indica l'article 13, l'autoritat competent pot autoritzar, amb la sol·licitud prèvia degudament justificada d'un operador econòmic, la introducció al mercat en el territori espanyol d'un recipient específic enumerat en l'acte d'execució a què es refereix l'apartat 1 de l'article 35, i que no s'hagi sotmès als procediments d'avaluació de la conformitat a què fa referència l'article 13 que requereixen la participació obligatòria d'un organisme notificat, però per al qual hagi quedat demostrat el compliment de tots els requisits essencials de seguretat aplicables que estableix l'annex I d'aquest Reial decret de conformitat amb els procediments que preveu l'autorització.

2. A l'efecte de l'apartat anterior, tenen la consideració d'autoritat competent les següents:

- a) Quan el recipient està dissenyat i fabricat per instal·lar-se i utilitzar-se en una ubicació específica, la comunitat autònoma corresponent a aquesta ubicació;
- b) Quan el recipient no està dissenyat i fabricat per instal·lar-se i utilitzar-se en una ubicació específica:

1r Si el recipient està fabricat a Espanya, la comunitat autònoma on es porti a terme la fabricació del recipient. En els casos en què la fabricació es porta a terme en diverses comunitats autònomes, l'autoritat competent és la comunitat en què radiqui la seu social del fabricant, si aquesta està radicada a Espanya, o, en cas contrari, aquella d'entre les comunitats autònomes on es porta a terme la fabricació en què es presenta per primera vegada la sol·licitud d'excepció.

2n Si el recipient no està fabricat a Espanya, però el fabricant o el seu representant autoritzat està establert en territori espanyol, la comunitat autònoma on està establert aquest fabricant o representant autoritzat. En cas que el fabricant o el representant autoritzat estigui establert en més d'una comunitat autònoma, l'autoritat competent és la comunitat en què radiqui la seu social del fabricant o el

representant autoritzat, si aquesta està radicada a Espanya, o, en cas contrari, aquella d'entre les comunitats autònomes on estigui establert el fabricant o el representant autoritzat en què es presenti per primera vegada la sol·licitud d'excepció.

3r Si el fabricant del recipient no està establert en territori espanyol, però l'importador del recipient o, si no n'hi ha, el distribuïdor sí que ho està, la comunitat autònoma on està establert aquest operador econòmic. En cas que aquest operador econòmic estigui establert en més d'una comunitat autònoma, l'autoritat competent és la comunitat en què radiqui la seva seu social, si aquesta està radicada a Espanya, o, en cas contrari, aquella d'entre les comunitats autònomes on estigui establert l'operador econòmic en què es presenti per primera vegada la sol·licitud d'excepció.

4t Si ni el fabricant del recipient ni l'operador econòmic que sol·licita l'excepció estan establerts en territori espanyol, la Direcció General d'Estratègia Industrial i de la Petita i Mitjana Empresa del Ministeri d'Indústria i Turisme.

3. Tota autorització expedida de conformitat amb l'apartat 1 ha d'establir les condicions i els requisits d'acord amb els quals un recipient es pugui introduir al mercat. Les autoritzacions han d'establir, com a mínim, el següent:

a) Una descripció dels procediments mitjançant els quals s'ha demostrat amb èxit el compliment dels requisits essencials de seguretat aplicables que estableix l'annex I d'aquest Reial decret;

b) Tot requisit específic relatiu a la traçabilitat del recipient de què es tracti;

c) Una data final de validesa de l'autorització, que no pot excedir de l'últim dia del període durant el qual s'hagi activat el mode d'emergència del mercat interior de conformitat amb l'article 18 del Reglament (UE) 2024/2747 del Parlament Europeu i del Consell, de 9 d'octubre de 2024;

d) Tot requisit específic relatiu a la necessitat de garantir l'avaluació contínua de la conformitat del recipient de què es tracti;

e) Les mesures que s'han de prendre en expirar o desactivar-se el mode d'emergència del mercat interior respecte al recipient de què es tracti que s'ha introduït al mercat.

4. Els fabricants dels recipients subjectes al procediment d'autorització que preveu l'apartat 1 han de declarar, sota la seva exclusiva responsabilitat, que els recipients en qüestió compleixen tots els requisits essencials de seguretat aplicables que estableix l'annex I d'aquest Reial decret i han de ser responsables del compliment de tots els procediments d'avaluació de la conformitat indicats en l'autorització.

5. L'autoritat competent que indica l'apartat 2 pot reconèixer, d'ofici, com a vàlides en el territori espanyol les autoritzacions concedides en altres estats membres de conformitat amb l'apartat 1 de l'article 38 *quater* de la Directiva 2014/29/UE del Parlament Europeu i del Consell, de 26 de febrer de 2014, sobre l'harmonització de les legislacions dels estats membres en matèria de comercialització dels recipients a pressió simples, sempre que els requisits que estableixen aquestes autoritzacions garanteixin la conformitat amb els requisits essencials de seguretat aplicables que estableix l'annex I d'aquest Reial decret.

6. L'autoritat competent ha de remetre immediatament a la Comissió i als altres estats membres la informació relativa a les autoritzacions concedides de conformitat amb l'apartat 1, així com de tot acte pel qual es reconeixin com a vàlides les autoritzacions concedides per un altre Estat membre d'acord amb l'apartat anterior.

Igualment, l'autoritat competent ha de remetre la informació que indica el paràgraf anterior a la Direcció General d'Estratègia Industrial i de la Petita i Mitjana

Empresa del Ministeri d'Indústria i Turisme, que l'ha de publicar en el portal d'internet del Ministeri d'Indústria i Turisme.

7. Els recipients per als quals s'hagi concedit una autorització de conformitat amb l'apartat 1 d'aquest article no porten el marcatge CE.

L'article 5 d'aquest Reial decret no s'aplica als recipients autoritzats en un altre Estat membre de conformitat amb l'apartat 1 de l'article 38 *quater* de la Directiva 2014/29/UE del Parlament Europeu i del Consell, de 26 de febrer de 2014, llevat del que disposa l'apartat següent.

8. Sense perjudici del que indica l'article 5 d'aquest Reial decret, no es pot prohibir, restringir ni obstaculitzar la introducció al mercat i la posada en servei en territori espanyol dels recipients següents que, complint tots els requisits essencials de seguretat aplicables que estableix l'annex I d'aquest Reial decret, no disposin del marcatge CE:

a) Aquells per als quals les autoritats competents que indica l'apartat 2.b) han concedit una autorització d'acord amb el que indica l'apartat 1 i que compten amb la informació que indica l'apartat 10;

b) Aquells per als quals les autoritats competents que indica l'apartat 2.b) han reconegut la validesa de l'autorització concedida en un altre Estat membre de conformitat amb l'apartat 5 i que compten amb la informació que indica l'apartat 10;

c) Els que han estat objecte de l'acte d'execució a què es refereix l'apartat 2 o el 3 de l'article 38 *quater* de la Directiva 2014/29/UE del Parlament Europeu i del Consell, de 26 de febrer de 2014, pel qual s'amplia la validesa de les autoritzacions concedides pels estats membres, i que compten amb la informació indicada en aquest acte, com a mínim, en castellà.

9. Sense perjudici del que indica l'article 5 d'aquest Reial decret, els recipients que no disposin del marcatge CE per als quals l'autoritat competent a què es refereix l'apartat 2.a) hagi concedit una autorització d'acord amb l'apartat 1 o hagi reconegut la validesa de l'autorització concedida en un altre Estat membre de conformitat amb l'apartat 5 i que no hagin estat objecte de l'acte d'execució a què fa referència l'apartat 2 o el 3 de l'article 38 *quater* de la Directiva 2014/29/UE del Parlament Europeu i del Consell, de 26 de febrer de 2014, només es poden introduir al mercat o posar-se en servei a la ubicació específica per a la qual es concedeix l'autorització.

Les comunitats autònomes poden reconèixer com a vàlides, per a ubicacions específiques dins del seu territori, les autoritzacions concedides per altres comunitats autònomes de conformitat amb els apartats 1 i 2.a).

10. Els recipients introduïts al mercat en el territori espanyol de conformitat amb el que indiquen els paràgrafs a) i b) de l'apartat 8 han de portar la informació següent, com a mínim, en castellà, així com la resta d'informació aplicable que requereix aquest Reial decret:

a) Els recipients que disposen d'una autorització expedida per l'autoritat competent a què fan referència els paràgrafs 1r a 3r de l'apartat 2.b) i que no han estat objecte de l'acte d'execució a què es refereix l'apartat 2 o el 3 de l'article 38 *quater* de la Directiva 2014/29/UE del Parlament Europeu i del Consell, de 26 de febrer de 2014, han de portar la informació que indica la resolució per la qual es concedeix aquesta autorització.

b) Els recipients que disposen d'una autorització expedida per la Direcció General d'Estratègia Industrial i de la Petita i Mitjana Empresa del Ministeri d'Indústria i Turisme d'acord el que indica l'apartat 1 i que no han estat objecte de l'acte d'execució a què es refereix l'apartat 2 o el 3 de l'article 38 *quater* de la Directiva 2014/29/UE del Parlament Europeu i del Consell, de 26 de febrer de 2014, han d'incloure en el producte o l'embalatge la informació relativa al fet

que el recipient ha estat autoritzat pel Ministeri d'Indústria i Turisme, juntament amb la referència a la resolució per la qual es concedeix aquesta autorització. L'autorització pot establir requisits per modificar el contingut i la presentació d'aquesta informació.

c) Els recipients per als quals l'autoritat competent a què fan referència els paràgrafs 1r a 3r de l'apartat 2.b) hagi reconegut la validesa de l'autorització concedida en un altre Estat membre de conformitat amb l'apartat 5 i que no hagin estat objecte de l'acte d'execució a què es refereix l'apartat 2 o el 3 de l'article 38 *quater* de la Directiva 2014/29/UE del Parlament Europeu i del Consell, de 26 de febrer de 2014, han de portar la informació que indica la resolució per la qual es reconeix la validesa d'aquesta autorització.

d) Els recipients per als quals la Direcció General d'Estratègia Industrial i de la Petita i Mitjana Empresa del Ministeri d'Indústria i Turisme hagi reconegut la validesa de l'autorització concedida en un altre Estat membre de conformitat amb l'apartat 5 i que no hagin estat objecte de l'acte d'execució a què es refereix l'apartat 2 o el 3 de l'article 38 *quater* de la Directiva 2014/29/UE del Parlament Europeu i del Consell, de 26 de febrer de 2014, han d'incloure en el producte o l'embalatge la informació relativa al fet que el recipient ha estat autoritzat en un altre Estat membre i que aquesta autorització ha estat reconeguda pel Ministeri d'Indústria i Turisme, juntament amb la referència a la resolució per la qual es concedeix aquest reconeixement. La resolució per la qual es reconeix l'autorització concedida en un altre Estat membre pot establir requisits per modificar el contingut i la presentació d'aquesta informació.

11. Les comunitats autònomes poden prendre en l'àmbit nacional totes les mesures correctives i restrictives que preveuen el Reglament (UE) 2019/1020 del Parlament Europeu i del Consell, de 20 de juny de 2019, relatiu a la vigilància del mercat i la conformitat dels productes i pel qual es modifiquen la Directiva 2004/42/CE i els reglaments (CE) núm. 765/2008 i (UE) núm. 305/2011 i aquest Reial decret respecte als recipients introduïts al mercat de conformitat amb aquest article.

Les comunitats autònomes han d'informar immediatament d'aquestes mesures la Comissió i les autoritats de vigilància del mercat de tots els altres estats membres.

12. Les autoritzacions concedides d'acord amb l'apartat 1 o el reconeixement de les autoritzacions concedides en altres estats membres d'acord amb l'apartat 5 no ha d'afectar l'aplicació dels procediments d'avaluació de la conformitat pertinents que estableix l'article 13.

Article 38. Presumpció de conformitat basada en normes i especificacions comunes dels recipients que s'hagin designat com a béns pertinents per a crisis.

1. Sense perjudici del que disposa l'article 12, s'ha de presumir que els recipients que s'han designat com a béns pertinents per a crisis que són conformes amb les normes o les especificacions comunes a què es refereix l'article 38 *quinquies* de la Directiva 2014/29/UE del Parlament Europeu i del Consell, de 26 de febrer de 2014, o amb parts d'aquestes, compleixen els requisits essencials de seguretat aplicables que estableix l'annex I d'aquest Reial decret que estan coberts per les normes esmentades, especificacions comunes o parts d'aquestes. A partir de l'endemà de l'expiració o la desactivació del mode d'emergència del mercat interior, els fabricants no poden invocar la presumpció de conformitat que confereixen les normes esmentades o les especificacions comunes.

2. Si l'òrgan competent d'una comunitat autònoma considera que una norma o especificació comuna de l'apartat 1 de l'article 38 *quinquies* de la

Directiva 2014/29/UE del Parlament Europeu i del Consell, de 26 de febrer de 2014, no satisfà plenament els requisits essencials de seguretat aplicables que estableix l'annex I d'aquest Reial decret, ho ha de comunicar a l'òrgan competent del Ministeri d'Indústria i Turisme mitjançant una explicació detallada.

L'òrgan competent del Ministeri d'Indústria i Turisme n'ha d'informar la Comissió.

Article 39. Priorització de les activitats de vigilància del mercat i assistència a altres autoritats de vigilància del mercat.

1. Les comunitats autònomes han de donar prioritat a les activitats de vigilància del mercat en relació amb els recipients enumerats en l'acte d'execució a què es refereix l'apartat 1 de l'article 35.

2. Les comunitats autònomes han de fer tots els possibles per prestar assistència a altres autoritats de vigilància del mercat durant un mode d'emergència del mercat interior, incloent-hi quan es disposi dels mitjans i capacitats disponibles, l'enviament d'equips d'experts per reforçar temporalment la plantilla de les autoritats de vigilància del mercat que sol·licitin assistència, o proporcionant suport logístic, com el reforç de la capacitat d'assaig dels recipients enumerats en l'acte d'execució a què es refereix l'apartat 1 de l'article 35.

3. En cas que l'autoritat de vigilància del mercat d'una comunitat autònoma requereixi l'assistència d'altres autoritats de vigilància del mercat, ha de remetre una sol·licitud d'assistència a través dels grups de treball corresponent de la Conferència Sectorial d'Indústria i PIME.

Les sol·licituds d'assistència poden incloure, entre d'altres, els aspectes que indica l'apartat 2.

4. Si la sol·licitud d'assistència a què es refereix l'apartat anterior no es pot atendre per cap autoritat de vigilància del mercat de les comunitats autònomes per falta de recursos i/o capacitats, la comunitat autònoma sol·licitant pot demandar assistència de les autoritats de vigilància del mercat d'altres estats membres directament o a través de l'Oficina d'Enllaç Única de vigilància del mercat a Espanya, qui ha de remetre la sol·licitud d'assistència a les oficines d'enllaç única de vigilància del mercat de la resta d'estats membres.

Adicionalment al que indica el paràgraf anterior, el Ministeri d'Indústria i Turisme, amb la sol·licitud prèvia de l'autoritat de vigilància del mercat de la comunitat autònoma demandant d'assistència, ha de remetre aquesta sol·licitud a les autoritats de vigilància del mercat de la resta d'estats membres a través del grup de cooperació administrativa corresponent a què es refereix l'article 32 del Reglament (UE) 2019/1020 del Parlament Europeu i del Consell, de 20 de juny de 2019.

5. Sens perjudici del que indica l'apartat següent, les sol·licituds d'assistència procedents d'autoritats de vigilància del mercat d'altres estats membres que rebin el Ministeri d'Indústria i Turisme o les autoritats de vigilància del mercat de les comunitats autònomes s'han de remetre al conjunt de les autoritats de vigilància del mercat de les comunitats autònomes a través dels grups de treball corresponents de la Conferència Sectorial d'Indústria i PIME, i se n'ha d'informar l'Oficina d'Enllaç Única.

Les sol·licituds d'assistència procedents d'autoritats de vigilància del mercat d'altres estats membres que es rebin a l'Oficina d'Enllaç Única s'han d'enviar al Ministeri d'Indústria i Turisme per a la seva remissió a les autoritats de vigilància del mercat de les comunitats autònomes a través dels grups de treball corresponents de la Conferència Sectorial d'Indústria i PIME.

En el termini màxim de cinc dies hàbils des de la remissió de la sol·licitud als grups de treball corresponents de la Conferència Sectorial d'Indústria i PIME, el Ministeri d'Indústria i Turisme ha d'informar l'Oficina d'Enllaç Única sobre el resultat de la sol·licitud, i ha d'indicar, si escau, les autoritats de vigilància que

poden prestar assistència. L'Oficina d'Enllaç Única ha de remetre aquesta informació a l'Estat membre sol·licitant.

6. Si la sol·licitud que indica l'apartat anterior requereix assistència específica d'una autoritat de vigilància del mercat concreta, les sol·licituds s'han de remetre directament a aquesta comunitat autònoma i se n'ha d'informar l'Estat membre sol·licitant.

7. Les sol·licituds d'assistència entre les autoritats de vigilància del mercat, així com la resta de comunicacions a què es refereix aquest article s'han d'efectuar per mitjans electrònics.»

Article sisè. *Modificació del Reial decret 144/2016, de 8 d'abril, pel qual s'estableixen els requisits essencials de salut i seguretat exigibles als aparells i sistemes de protecció per al seu ús en atmosferes potencialment explosives i pel qual es modifica el Reial decret 455/2012, de 5 de març, pel qual s'estableixen les mesures destinades a reduir la quantitat de vapors de gasolina emesos a l'atmosfera durant el proveïment dels vehicles de motor a les estacions de servei.*

El Reial decret 144/2016, de 8 d'abril, pel qual s'estableixen els requisits essencials de salut i seguretat exigibles als aparells i sistemes de protecció per al seu ús en atmosferes potencialment explosives i pel qual es modifica el Reial decret 455/2012, de 5 de març, pel qual s'estableixen les mesures destinades a reduir la quantitat de vapors de gasolina emesos a l'atmosfera durant el proveïment dels vehicles de motor a les estacions de servei, es modifica de la manera següent:

U. A l'article 2 s'hi afegixen dos nous apartats 27 i 28 amb la redacció següent:

«27. Béns pertinents per a crisis: béns pertinents per a crisis tal com els defineix l'article 3, número 6, del Reglament (UE) 2024/2747 del Parlament Europeu i del Consell, de 9 d'octubre de 2024, pel qual s'estableix un marc de mesures relatives a una emergència del mercat interior i a la resiliència d'aquest mercat i es modifica el Reglament (CE) núm. 2679/98 del Consell.

28. Mode d'emergència del mercat interior: mode d'emergència del mercat interior tal com el defineix l'article 3, número 3, del Reglament (UE) 2024/2747 del Parlament Europeu i del Consell, de 9 d'octubre de 2024.»

Dos. S'introdueix un nou capítol, el capítol VII, a continuació de l'article 34, amb el contingut següent:

«CAPÍTOL VII

Procediments d'emergència

Article 35. *Aplicació dels procediments d'emergència.*

1. Els articles 36 a 39 s'apliquen en el moment en què la Comissió Europea adopti un acte d'execució d'acord amb l'article 28 del Reglament (UE) 2024/2747 del Parlament Europeu i del Consell, de 9 d'octubre de 2024, respecte als productes que regula la Directiva 2014/34/UE del Parlament Europeu i del Consell, de 26 de febrer de 2014.

2. Els efectes dels articles esmentats es despleguen únicament mentre duri el mode d'emergència del mercat interior que s'hagi activat de conformitat amb l'article 18 del Reglament (UE) 2024/2747 del Parlament Europeu i del Consell, de 9 d'octubre de 2024, i s'aplica només als productes inclosos en l'àmbit d'aplicació d'aquest Reial decret que s'hagin designat com a béns pertinents per a crisis d'acord amb l'apartat 4 de l'article 18 del Reglament (UE) 2024/2747 del Parlament Europeu i del Consell, de 9 d'octubre de 2024.

3. Sense perjudici del que indica l'apartat anterior, el que preveu l'apartat 7 de l'article 37 s'ha de continuar aplicant després de l'expiració o la desactivació del mode d'emergència del mercat interior.

4. Llevat que l'autoritat competent de vigilància del mercat consideri que hi ha un risc per a la salut o la seguretat de les persones, els productes que s'hagin introduït al mercat o utilitzats pels fabricants per als seus propis fins en el territori espanyol de conformitat amb l'apartat 1 de l'article 38, es continuen considerant conformes amb els requisits essencials de salut i seguretat que estableix l'annex II d'aquest Reial decret després de l'expiració o la derogació de l'acte d'execució a què es refereix l'apartat 1 de l'article 38 *quinquies* de la Directiva 2014/34/UE del Parlament Europeu i del Consell, de 26 de febrer de 2014, o després de l'expiració o la desactivació del mode d'emergència del mercat interior.

5. L'aplicació dels articles 37 i 38, així com la de l'apartat 4 d'aquest article s'ha d'ajustar al que disposen els actes d'execució que la Comissió adopti en virtut de l'apartat 4 de l'article 38 *bis* de la Directiva 2014/34/UE del Parlament Europeu i del Consell, de 26 de febrer de 2014. Les autoritats competents han de prendre les disposicions pertinents per donar compliment a les mesures d'aplicació que estableixen aquests actes.

Article 36. *Priorització de l'avaluació de la conformitat dels productes designats com a béns pertinents per a crisis.*

1. Aquest article és aplicable als productes enumerats en l'acte d'execució a què es refereix l'apartat 1 de l'article 35, que, d'acord amb l'article 13, estan subjectes a procediments d'avaluació de la conformitat en què es requereix la participació obligatòria d'un organisme notificat.

2. Els organismes notificats han de fer tots els possibles per tramitar, amb caràcter prioritari, totes les sol·licituds d'avaluació de la conformitat dels productes a què es refereix l'apartat 1, independentment del fet que aquestes sol·licituds s'hagin presentat abans o després que aquest article sigui aplicable d'acord amb el que indica l'article 35.

3. La priorització de les sol·licituds d'avaluació de la conformitat dels productes d'acord amb l'apartat 2 no ha de comportar costos addicionals desproporcionats per als fabricants que hagin presentat aquestes sol·licituds.

4. Els organismes notificats han de fer esforços raonables per augmentar les seves capacitats en matèria d'assaig per als productes a què es refereix l'apartat 1 en relació amb les quals hagin estat notificats.

Article 37. *Excepció als procediments d'avaluació de la conformitat que requereixen la participació obligatòria d'un organisme notificat.*

1. Sense perjudici del que indica l'article 13, l'autoritat competent pot autoritzar, amb la sol·licitud prèvia degudament justificada d'un operador econòmic, la introducció al mercat o la utilització pel fabricant per als seus propis fins d'un producte específic enumerat en l'acte d'execució a què es refereix l'apartat 1 de l'article 35, i que no hagi estat sotmès als procediments d'avaluació de la conformitat a què fan referència l'article 13 que requereixen la participació obligatòria d'un organisme notificat, però per al qual hagi quedat demostrat el compliment de tots els requisits essencials de salut i seguretat aplicables que estableix l'annex II d'aquest Reial decret de conformitat amb els procediments que preveu aquesta autorització.

2. A l'efecte de l'apartat anterior, tenen la consideració d'autoritat competent les següents:

a) Quan el producte està dissenyat i fabricat per instal·lar-se i utilitzar-se en una ubicació específica, la comunitat autònoma corresponent a aquesta ubicació;

b) Quan el producte no està dissenyat i fabricat per instal·lar-se i utilitzar-se en una ubicació específica:

1r Si el producte està fabricat a Espanya, la comunitat autònoma on es porti a terme la fabricació del producte. En els casos en què la fabricació es porta a terme en diverses comunitats autònomes, l'autoritat competent és la comunitat en què radiqui la seu social del fabricant, si aquesta està radicada a Espanya, o, en cas contrari, aquella d'entre les comunitats autònomes on es porta a terme la fabricació en què es presenta per primera vegada la sol·licitud d'excepció.

2n Si el producte no està fabricat a Espanya, però el fabricant o el seu representant autoritzat està establert en territori espanyol, la comunitat autònoma on estigui establert aquest fabricant o representant autoritzat. En cas que el fabricant o el representant autoritzat estigui establert en més d'una comunitat autònoma, l'autoritat competent és la comunitat en què radiqui la seu social del fabricant o el representant autoritzat, si aquesta està radicada a Espanya, o, en cas contrari, aquella d'entre les comunitats autònomes on estigui establert el fabricant o el representant autoritzat en què es presenti per primera vegada la sol·licitud d'excepció.

3r Si el fabricant del producte no està establert en territori espanyol, però l'importador del producte o, si no n'hi ha, el distribuïdor sí que ho està, la comunitat autònoma on estigui establert aquest operador econòmic. En cas que aquest operador econòmic estigui establert en més d'una comunitat autònoma, l'autoritat competent és la comunitat en què radiqui la seva seu social, si aquesta està radicada a Espanya, o, en cas contrari, aquella d'entre les comunitats autònomes on estigui establert l'operador econòmic en què es presenti per primera vegada la sol·licitud d'excepció.

4t Si ni el fabricant del producte ni l'operador econòmic que sol·licita l'excepció estan establerts en territori espanyol, la Direcció General d'Estratègia Industrial i de la Petita i Mitjana Empresa del Ministeri d'Indústria i Turisme.

3. Tota autorització expedida de conformitat amb l'apartat 1 ha d'establir les condicions i els requisits d'acord amb els quals un producte es pot introduir al mercat o utilitzar-se pel fabricant per als seus propis fins. Les autoritzacions han d'establir, com a mínim, el següent:

a) Una descripció dels procediments mitjançant els quals s'ha demostrat amb èxit el compliment dels requisits essencials de salut i seguretat aplicables que estableix l'annex II d'aquest Reial decret;

b) Tot requisit específic relatiu a la traçabilitat del producte de què es tracti;

c) Una data final de validesa de l'autorització, que no pot excedir de l'últim dia del període durant el qual s'hagi activat el mode d'emergència del mercat interior de conformitat amb l'article 18 del Reglament (UE) 2024/2747 del Parlament Europeu i del Consell, de 9 d'octubre de 2024;

d) Tot requisit específic relatiu a la necessitat de garantir l'avaluació contínua de la conformitat del producte de què es tracti;

e) Les mesures que s'han de prendre en expirar o desactivar-se el mode d'emergència del mercat interior respecte del producte de què es tracti que s'ha introduït al mercat.

4. Els fabricants d'un producte subjecte al procediment d'autorització que preveu l'apartat 1 han de declarar, sota la seva exclusiva responsabilitat, que el producte en qüestió compleix tots els requisits essencials de salut i seguretat aplicables que estableix l'annex II d'aquest Reial decret i han de ser responsables del compliment de tots els procediments d'avaluació de la conformitat que indica l'autorització.

5. L'autoritat competent que indica l'apartat 2 pot reconèixer, d'ofici, com a vàlides les autoritzacions concedides en altres estats membres de conformitat amb l'apartat 1 de l'article 38 *quater* de la Directiva 2014/34/UE del Parlament Europeu i del Consell, de 26 de febrer de 2014, sobre l'harmonització de les legislacions dels estats membres en matèria d'aparells i sistemes de protecció per a ús en atmosferes potencialment explosives, sempre que els requisits que estableixen aquestes autoritzacions garanteixin la conformitat amb els requisits essencials de salut i seguretat aplicables que estableix l'annex II d'aquest Reial decret.

6. L'autoritat competent ha de remetre immediatament a la Comissió i als altres estats membres la informació relativa a les autoritzacions concedides de conformitat amb l'apartat 1, així com de tot acte pel qual es reconeixin com a vàlides les autoritzacions concedides per un altre Estat membre d'acord amb l'apartat anterior.

Igualment, l'autoritat competent ha de remetre la informació que indica el paràgraf anterior a la Direcció General d'Estratègia Industrial i de la Petita i Mitjana Empresa del Ministeri d'Indústria i Turisme, que l'ha de publicar en el portal d'internet del Ministeri d'Indústria i Turisme.

7. Els productes per als quals s'hagi concedit una autorització de conformitat amb l'apartat 1 d'aquest article no porten el marcatge CE.

Així mateix, l'article 5 d'aquest Reial decret no s'aplica als productes autoritzats en un altre Estat membre de conformitat amb l'apartat 1 de l'article 38 *quater* de la Directiva 2014/34/UE del Parlament Europeu i del Consell, de 26 de febrer de 2014, llevat del que disposa l'apartat següent.

8. Sense perjudici del que indica l'article 5 d'aquest Reial decret, no es pot prohibir, restringir o obstaculitzar la introducció al mercat o la utilització pel fabricant per als seus propis fins d'un producte en territori espanyol dels productes següents que, complint tots els requisits essencials de salut i seguretat aplicables que estableix l'annex II d'aquest Reial decret, no disposin del marcatge CE:

a) Aquells per als quals les autoritats competents que indica l'apartat 2.b) han concedit una autorització d'acord amb el que indica l'apartat 1 i que compten amb la informació que indica l'apartat 10;

b) Aquells per als quals les autoritats competents que indica l'apartat 2.b) han reconegut la validesa de l'autorització concedida en un altre Estat membre de conformitat amb l'apartat 5 i que compten amb la informació que indica l'apartat 10;

c) Els productes objecte de l'acte d'execució a què es refereix l'apartat 2 o el 3 de l'article 38 *quater* de la Directiva 2014/34/UE del Parlament Europeu i del Consell, de 26 de febrer de 2014, pel qual s'amplia la validesa de les autoritzacions concedides pels estats membres, i que comptin amb la informació que indica aquest acte, com a mínim, en castellà.

9. Sense perjudici del que indica l'article 5 d'aquest Reial decret, els productes que no disposen del marcatge CE per als quals l'autoritat competent a què es refereix l'apartat 2.a) hagi concedit una autorització d'acord amb l'apartat 1 o hagi reconegut la validesa de l'autorització concedida en un altre Estat membre de conformitat amb l'apartat 5 i que no hagin estat objecte de l'acte d'execució a què fan referència l'apartat 2 o el 3 de l'article 38 *quater* de la Directiva 2014/34/UE del Parlament Europeu i del Consell, de 26 de febrer de 2014, només es poden introduir al mercat o utilitzar-se per als propis fins del fabricant en la ubicació específica per a la qual es concedeix l'autorització.

Les comunitats autònomes poden reconèixer com a vàlides, per a ubicacions específiques dins del seu territori, les autoritzacions concedides per altres comunitats autònomes de conformitat amb els apartats 1 i 2.a).

10. Els productes introduïts al mercat o utilitzats per als propis fins del fabricant en el territori espanyol de conformitat amb el que indiquen els paràgrafs

a) i b) de l'apartat 8 han d'adjuntar la declaració responsable que indica l'apartat 4, que ha d'incloure, com a mínim, en castellà, i una còpia de l'autorització expedida per l'autoritat competent d'acord amb l'apartat 1 o, si escau, la resolució per la qual es reconeix la validesa de l'autorització concedida en un altre Estat membre de conformitat amb l'apartat 5, i han de portar la informació següent, com a mínim, en castellà, així com la resta d'informació aplicable que requereix aquest Reial decret:

a) Els productes que disposen d'una autorització expedida per l'autoritat competent a què fan referència els paràgrafs 1r a 3r de l'apartat 2.b) i que no han estat objecte de l'acte d'execució a què es refereix l'apartat 2 o el 3 de l'article 38 *quater* de la Directiva 2014/34/UE del Parlament Europeu i del Consell, de 26 de febrer de 2014, han de portar la informació que indica la resolució per la qual es concedeix aquesta autorització.

b) Els productes que disposen d'una autorització expedida per la Direcció General d'Estratègia Industrial i de la Petita i Mitjana Empresa del Ministeri d'Indústria i Turisme d'acord amb el que indica l'apartat 1 i que no han estat objecte de l'acte d'execució a què es refereix l'apartat 2 o el 3 de l'article 38 *quater* de la Directiva 2014/34/UE del Parlament Europeu i del Consell, de 26 de febrer de 2014, han d'incloure en el producte o l'embalatge la informació relativa al fet que el producte ha estat autoritzat pel Ministeri d'Indústria i Turisme, juntament amb la referència a la resolució per la qual es concedeix aquesta autorització. L'autorització pot establir requisits per modificar el contingut i la presentació d'aquesta informació.

c) Els productes per als quals l'autoritat competent a què fan referència els paràgrafs 1r a 3r de l'apartat 2.b) hagi reconegut la validesa de l'autorització concedida en un altre Estat membre de conformitat amb l'apartat 5 i que no hagin estat objecte de l'acte d'execució a què es refereix l'apartat 2 o el 3 de l'article 38 *quater* de la Directiva 2014/34/UE del Parlament Europeu i del Consell, de 26 de febrer de 2014, han de portar la informació que indica la resolució per la qual es reconeix la validesa d'aquesta autorització.

d) Els productes per als quals la Direcció General d'Estratègia Industrial i de la Petita i Mitjana Empresa del Ministeri d'Indústria i Turisme hagi reconegut la validesa de l'autorització concedida en un altre Estat membre de conformitat amb l'apartat 5 i que no hagin estat objecte de l'acte d'execució a què es refereix l'apartat 2 o el 3 de l'article 38 *quater* de la Directiva 2014/34/UE del Parlament Europeu i del Consell, de 26 de febrer de 2014, han d'incloure en el producte o l'embalatge la informació relativa al fet que el producte ha estat autoritzat en un altre Estat membre i que aquesta autorització ha estat reconeguda pel Ministeri d'Indústria i Turisme, juntament amb la referència a la resolució per la qual es concedeix aquest reconeixement. La resolució per la qual es reconeix l'autorització concedida en un altre Estat membre pot establir requisits per modificar el contingut i la presentació d'aquesta informació.

11. Les comunitats autònomes poden prendre en l'àmbit nacional totes les mesures correctives i restrictives que preveu el Reglament (UE) 2019/1020 del Parlament Europeu i del Consell, de 20 de juny de 2019, relatiu a la vigilància del mercat i la conformitat dels productes i pel qual es modifiquen la Directiva 2004/42/CE i els reglaments (CE) núm. 765/2008 i (UE) núm. 305/2011 i aquest Reial decret respecte als productes introduïts al mercat o utilitzats pel fabricant per als seus propis fins de conformitat amb aquest article.

Les comunitats autònomes han d'informar immediatament d'aquestes mesures la Comissió i les autoritats de vigilància del mercat de tots els altres estats membres.

12. Les autoritzacions concedides d'acord amb l'apartat 1 o el reconeixement de les autoritzacions concedides en altres estats membres d'acord amb l'apartat 5

no ha d'afectar l'aplicació dels procediments d'avaluació de la conformitat pertinents que estableix l'article 14.

Article 38. Presumpció de conformitat basada en normes i especificacions comunes dels productes que s'hagin designat com a béns pertinents per a crisis.

1. Sense perjudici del que disposa l'article 12, s'ha de presumir que els productes que s'han designat com a béns pertinents per a crisis que són conformes amb les normes o les especificacions comunes a què es refereix l'article 38 *quinquies* de la Directiva 2014/34/UE del Parlament Europeu i del Consell, de 26 de febrer de 2014, o amb parts d'aquestes, compleixen els requisits essencials de salut i seguretat que estableix l'annex II d'aquest Reial decret que estan coberts per les normes esmentades, les especificacions comunes o parts d'aquestes. A partir de l'endemà de l'expiració o la desactivació del mode d'emergència del mercat interior, els fabricants no poden invocar la presumpció de conformitat que confereixen les normes esmentades o les especificacions comunes.

2. Si l'òrgan competent d'una comunitat autònoma considera que una norma o especificació comuna de l'apartat 1 de l'article 38 *quinquies* de la Directiva 2014/34/UE del Parlament Europeu i del Consell, de 26 de febrer de 2014, no satisfà plenament els requisits essencials de salut i seguretat que estableix l'annex II d'aquest Reial decret, ho ha de comunicar a l'òrgan competent del Ministeri d'Indústria i Turisme mitjançant una explicació detallada.

L'òrgan competent del Ministeri d'Indústria i Turisme n'ha d'informar la Comissió.

Article 39. Priorització de les activitats de vigilància del mercat i assistència a altres autoritats de vigilància del mercat.

1. Les comunitats autònomes han de donar prioritat a les activitats de vigilància del mercat en relació amb els productes enumerats en l'acte d'execució a què es refereix l'apartat 1 de l'article 35.

2. Les comunitats autònomes han de fer tots els possibles per prestar assistència a altres autoritats de vigilància del mercat durant un mode d'emergència del mercat interior, incloent-hi quan es disposi dels mitjans i capacitats disponibles, l'enviament d'equips d'experts per reforçar temporalment la plantilla de les autoritats de vigilància del mercat que sol·licitin assistència, o proporcionant suport logístic, com el reforç de la capacitat d'assaig dels productes enumerats en l'acte d'execució a què es refereix l'apartat 1 de l'article 35.

3. En cas que l'autoritat de vigilància del mercat d'una comunitat autònoma requereixi l'assistència d'altres autoritats de vigilància del mercat, ha de remetre una sol·licitud d'assistència a través dels grups de treball corresponent de la Conferència Sectorial d'Indústria i PIME.

Les sol·licituds d'assistència poden incloure, entre d'altres, els aspectes que indica l'apartat 2.

4. Si la sol·licitud d'assistència a què es refereix l'apartat anterior no es pot atendre per cap autoritat de vigilància del mercat de les comunitats autònomes per falta de recursos i/o capacitats, la comunitat autònoma sol·licitant pot demandar assistència de les autoritats de vigilància del mercat d'altres estats membres directament o a través de l'Oficina d'Enllaç Única de vigilància del mercat a Espanya, qui ha de remetre la sol·licitud d'assistència a les oficines d'enllaç única de vigilància del mercat de la resta d'estats membres.

Adicionalment al que indica el paràgraf anterior, el Ministeri d'Indústria i Turisme, amb la sol·licitud prèvia de l'autoritat de vigilància del mercat de la comunitat autònoma demandant d'assistència, ha de remetre aquesta sol·licitud a

les autoritats de vigilància del mercat de la resta d'estats membres a través del grup de cooperació administrativa corresponent a què es refereix l'article 32 del Reglament (UE) 2019/1020 del Parlament Europeu i del Consell, de 20 de juny de 2019.

5. Sens perjudici del que indica l'apartat següent, les sol·licituds d'assistència procedents d'autoritats de vigilància del mercat d'altres estats membres que rebin el Ministeri d'Indústria i Turisme o les autoritats de vigilància del mercat de les comunitats autònomes s'han de remetre al conjunt de les autoritats de vigilància del mercat de les comunitats autònomes a través dels grups de treball corresponents de la Conferència Sectorial d'Indústria i PIME, i se n'ha d'informar l'Oficina d'Enllaç Única.

Les sol·licituds d'assistència procedents d'autoritats de vigilància del mercat d'altres estats membres que es rebin a l'Oficina d'Enllaç Única s'han d'enviar al Ministeri d'Indústria i Turisme per a la seva remissió a les autoritats de vigilància del mercat de les comunitats autònomes a través dels grups de treball corresponents de la Conferència Sectorial d'Indústria i PIME.

En el termini màxim de cinc dies hàbils des de la remissió de la sol·licitud als grups de treball corresponents de la Conferència Sectorial d'Indústria i PIME, el Ministeri d'Indústria i Turisme ha d'informar l'Oficina d'Enllaç Única sobre el resultat de la sol·licitud, i ha d'indicar, si escau, les autoritats de vigilància que poden prestar assistència. L'Oficina d'Enllaç Única ha de remetre aquesta informació a l'Estat membre sol·licitant.

6. Si la sol·licitud que indica l'apartat anterior requereix assistència específica d'una autoritat de vigilància del mercat concreta, les sol·licituds s'han de remetre directament a aquesta comunitat autònoma i se n'ha d'informar l'Estat membre sol·licitant.

7. Les sol·licituds d'assistència entre les autoritats de vigilància del mercat, així com la resta de comunicacions a què es refereix aquest article s'han d'efectuar per mitjans electrònics.»

Article setè. *Modificació del Reial decret 186/2016, de 6 de maig, pel qual es regula la compatibilitat electromagnètica dels equips elèctrics i electrònics.*

El Reial decret 186/2016, de 6 de maig, pel qual es regula la compatibilitat electromagnètica dels equips elèctrics i electrònics, es modifica de la manera següent:

U. En l'apartat 1 de l'article 3 s'hi afegeixen dos paràgrafs apartats aa) i ab) amb la redacció següent:

«aa) "Béns pertinents per a crisis": béns pertinents per a crisis tal com els defineix l'article 3, número 6, del Reglament (UE) 2024/2747 del Parlament Europeu i del Consell, de 9 d'octubre de 2024, pel qual s'estableix un marc de mesures relatives a una emergència del mercat interior i a la resiliència d'aquest mercat i es modifica el Reglament (CE) núm. 2679/98 del Consell.

ab) "Mode d'emergència del mercat interior": mode d'emergència del mercat interior tal com el defineix l'article 3, número 3, del Reglament (UE) 2024/2747 del Parlament Europeu i del Consell, de 9 d'octubre de 2024.»

Dos. S'introdueix un nou capítol, el capítol VII, a continuació de l'article 34, amb el contingut següent:

«CAPÍTOL VII

Procediments d'emergència

Article 35. *Aplicació dels procediments d'emergència.*

1. Els articles 36 i 37 s'apliquen en el moment en què la Comissió Europea adopti un acte d'execució d'acord amb l'article 28 del Reglament (UE) 2024/2747 del Parlament Europeu i del Consell, de 9 d'octubre de 2024, respecte dels aparells que regula la Directiva 2014/30/UE del Parlament Europeu i del Consell, de 26 de febrer de 2014.

2. Els efectes d'aquests articles es despleguen únicament mentre duri el mode d'emergència del mercat interior que s'hagi activat de conformitat amb l'article 18 del Reglament (UE) 2024/2747 del Parlament Europeu i del Consell, de 9 d'octubre de 2024, i s'apliquen només als aparells inclosos en l'àmbit d'aplicació d'aquest Reial decret que s'hagin designat com a béns pertinents per a crisis d'acord amb l'apartat 4 de l'article 18 del Reglament (UE) 2024/2747 del Parlament Europeu i del Consell, de 9 d'octubre de 2024.

3. Llevat que l'autoritat competent de vigilància del mercat consideri que hi ha un risc per a la salut o la seguretat de les persones, els aparells que s'hagin introduït al mercat en el territori espanyol de conformitat amb l'apartat 1 de l'article 36, es continuen considerant conformes amb els requisits essencials que estableix l'annex I d'aquest Reial decret després de l'expiració o la derogació de l'acte d'execució a què es refereix l'apartat 1 de l'article 40 *ter* de la Directiva 2014/30/UE del Parlament Europeu i del Consell, de 26 de febrer de 2014, o després de l'expiració o la desactivació del mode d'emergència del mercat interior.

4. L'aplicació de l'article 36 i de l'apartat 3 d'aquest article s'ha d'ajustar al que disposen els actes d'execució que la Comissió adopti en virtut de l'apartat 4 de l'article 40 *bis* de la Directiva 2014/30/UE del Parlament Europeu i del Consell, de 26 de febrer de 2014. Les autoritats competents han de prendre les disposicions pertinents per donar compliment a les mesures d'aplicació que estableixen aquests actes.

Article 36. *Presumpció de conformitat basada en normes i especificacions comunes dels aparells que s'hagin designat com a béns pertinents per a crisis.*

1. Sense perjudici del que disposa l'article 13, s'ha de presumir que els aparells que s'han designat com a béns pertinents per a crisis que són conformes amb les normes o les especificacions comunes a què es refereix l'article 40 *ter* de la Directiva 2014/30/UE del Parlament Europeu i del Consell, de 26 de febrer de 2014, sobre l'harmonització de les legislacions dels estats membres en matèria de compatibilitat electromagnètica, o amb parts d'aquestes, compleixen els requisits essencials que estableix l'annex I d'aquest Reial decret que estan coberts per les normes esmentades, les especificacions comunes o parts d'aquestes. A partir de l'endemà de l'expiració o la desactivació del mode d'emergència del mercat interior, els fabricants no poden invocar la presumpció de conformitat que confereixen les normes esmentades o les especificacions comunes.

2. Si l'òrgan competent d'una comunitat autònoma considera que una norma o una especificació comuna de l'apartat 1 de l'article 40 *ter* de la Directiva 2014/30/UE del Parlament Europeu i del Consell, de 26 de febrer de 2014, no satisfà plenament els requisits essencials que estableix l'annex I

d'aquest Reial decret, ho ha de comunicar a l'òrgan competent del Ministeri d'Indústria i Turisme mitjançant una explicació detallada.

L'òrgan competent del Ministeri d'Indústria i Turisme n'ha d'informar la Comissió.

Article 37. Priorització de les activitats de vigilància del mercat i assistència a altres autoritats de vigilància del mercat.

1. Les comunitats autònomes han de donar prioritat a les activitats de vigilància del mercat en relació amb els aparells enumerats en l'acte d'execució a què es refereix l'apartat 1 de l'article 35.

2. Les comunitats autònomes han de fer tots els possibles per prestar assistència a altres autoritats de vigilància del mercat durant un mode d'emergència del mercat interior, incloent-hi quan es disposi dels mitjans i capacitats disponibles, l'enviament d'equips d'experts per reforçar temporalment la plantilla de les autoritats de vigilància del mercat que sol·licitin assistència, o proporcionant suport logístic, com el reforç de la capacitat d'assaig dels aparells enumerats en l'acte d'execució a què es refereix l'apartat 1 de l'article 35.

3. En cas que l'autoritat de vigilància del mercat d'una comunitat autònoma requereixi l'assistència d'altres autoritats de vigilància del mercat, ha de remetre una sol·licitud d'assistència a través dels grups de treball corresponent de la Conferència Sectorial d'Indústria i PIME.

Les sol·licituds d'assistència poden incloure, entre d'altres, els aspectes que indica l'apartat 2.

4. Si la sol·licitud d'assistència a què es refereix l'apartat anterior no es pot atendre per cap autoritat de vigilància del mercat de les comunitats autònomes per falta de recursos i/o capacitats, la comunitat autònoma sol·licitant pot demandar assistència de les autoritats de vigilància del mercat d'altres estats membres directament o a través de l'Oficina d'Enllaç Única de vigilància del mercat a Espanya, qui ha de remetre la sol·licitud d'assistència a les oficines d'enllaç única de vigilància del mercat de la resta d'estats membres.

Addicionalment al que indica el paràgraf anterior, el Ministeri d'Indústria i Turisme, amb la sol·licitud prèvia de l'autoritat de vigilància del mercat de la comunitat autònoma demandant d'assistència, ha de remetre aquesta sol·licitud a les autoritats de vigilància del mercat de la resta d'estats membres a través del grup de cooperació administrativa corresponent a què es refereix l'article 32 del Reglament (UE) 2019/1020 del Parlament Europeu i del Consell, de 20 de juny de 2019.

5. Sens perjudici del que indica l'apartat següent, les sol·licituds d'assistència procedents d'autoritats de vigilància del mercat d'altres estats membres que rebin el Ministeri d'Indústria i Turisme o les autoritats de vigilància del mercat de les comunitats autònomes s'han de remetre al conjunt de les autoritats de vigilància del mercat de les comunitats autònomes a través dels grups de treball corresponents de la Conferència Sectorial d'Indústria i PIME, i se n'ha d'informar l'Oficina d'Enllaç Única.

Les sol·licituds d'assistència procedents d'autoritats de vigilància del mercat d'altres estats membres que es rebin a l'Oficina d'Enllaç Única s'han d'enviar al Ministeri d'Indústria i Turisme per a la seva remissió a les autoritats de vigilància del mercat de les comunitats autònomes a través dels grups de treball corresponents de la Conferència Sectorial d'Indústria i PIME.

En el termini màxim de cinc dies hàbils des de la remissió de la sol·licitud als grups de treball corresponents de la Conferència Sectorial d'Indústria i PIME, el Ministeri d'Indústria i Turisme ha d'informar l'Oficina d'Enllaç Única sobre el resultat de la sol·licitud, i ha d'indicar, si escau, les autoritats de vigilància que poden prestar assistència. L'Oficina d'Enllaç Única ha de remetre aquesta informació a l'Estat membre sol·licitant.

6. Si la sol·licitud que indica l'apartat anterior requereix assistència específica d'una autoritat de vigilància del mercat concreta, les sol·licituds s'han de remetre directament a aquesta comunitat autònoma i se n'ha d'informar l'Estat membre sol·licitant.

7. Les sol·licituds d'assistència entre les autoritats de vigilància del mercat, així com la resta de comunicacions a què es refereix aquest article s'han d'efectuar per mitjans electrònics.»

Article vuitè. *Modificació del Reial decret 187/2016, de 6 de maig, pel qual es regulen les exigències de seguretat del material elèctric destinat a ser utilitzat en determinats límits de tensió.*

El Reial decret 187/2016, de 6 de maig, pel qual es regulen les exigències de seguretat del material elèctric destinat a ser utilitzat en determinats límits de tensió, es modifica de la manera següent:

U. A l'article 2 s'hi afegeixen dos nous apartats 16) i 17) amb la redacció següent:

«16) "Béns pertinents per a crisis": béns pertinents per a crisis tal com els defineix l'article 3, número 6, del Reglament (UE) 2024/2747 del Parlament Europeu i del Consell, de 9 d'octubre de 2024, pel qual s'estableix un marc de mesures relatives a una emergència del mercat interior i a la resiliència d'aquest mercat i es modifica el Reglament (CE) núm. 2679/98 del Consell.

17) "Mode d'emergència del mercat interior": mode d'emergència del mercat interior tal com el defineix l'article 3, número 3, del Reglament (UE) 2024/2747 del Parlament Europeu i del Consell, de 9 d'octubre de 2024.»

Dos. S'introdueix un nou capítol, el capítol VI, a continuació de l'article 23, amb el contingut següent:

«CAPÍTOL VI

Procediments d'emergència

Article 24. *Aplicació dels procediments d'emergència.*

1. Els articles 25 i 26 s'apliquen en el moment en què la Comissió Europea adopti un acte d'execució d'acord amb l'article 28 del Reglament (UE) 2024/2747 del Parlament Europeu i del Consell, de 9 d'octubre de 2024, respecte del material elèctric que regula la Directiva 2014/35/UE del Parlament Europeu i del Consell, de 26 de febrer de 2014.

2. Els efectes d'aquests articles es despleguen únicament mentre duri el mode d'emergència del mercat interior que s'hagi activat de conformitat amb l'article 18 del Reglament (UE) 2024/2747 del Parlament Europeu i del Consell, de 9 d'octubre de 2024, i s'apliquen únicament al material elèctric inclòs en l'àmbit d'aplicació d'aquest Reial decret que s'hagi designat com a bé pertinent per a crisis d'acord amb l'apartat 4 de l'article 18 del Reglament (UE) 2024/2747 del Parlament Europeu i del Consell, de 9 d'octubre de 2024.

3. Llevat que l'autoritat competent de vigilància del mercat consideri que hi ha un risc per a la salut o la seguretat de les persones, el material elèctric que s'hagi introduït al mercat en el territori espanyol de conformitat amb l'apartat 1 de l'article 25, es continuen considerant conforme amb els objectius de seguretat que preveu l'article 3 i estableix l'annex I d'aquest Reial decret després de l'expiració o la derogació de l'acte d'execució a què es refereix l'apartat 1 de l'article 22 *ter* de la Directiva 2014/35/UE del Parlament Europeu i del Consell, de 26 de febrer

de 2014, o després de l'expiració o la desactivació del mode d'emergència del mercat interior.

4. L'aplicació de l'article 25 i de l'apartat 3 d'aquest article s'ha d'ajustar al que disposen els actes d'execució que la Comissió adopti en virtut de l'apartat 4 de l'article 22 *bis* de la Directiva 2014/35/UE del Parlament Europeu i del Consell, de 26 de febrer de 2014. Les autoritats competents han de prendre les disposicions pertinents per donar compliment a les mesures d'aplicació que estableixen aquests actes.

Article 25. Presumpció de conformitat basada en normes i especificacions comunes del material elèctric que s'hagi designat com a bé pertinent per a crisis.

1. Sense perjudici del que disposen els articles 12, 13 i 14 s'ha de presumir que el material elèctric que s'ha designat com a bé pertinent per a crisis que és conforme amb les normes o les especificacions comunes a què es refereix l'article 22 *ter* de la Directiva 2014/35/UE del Parlament Europeu i del Consell, de 26 de febrer de 2014, sobre l'harmonització de les legislacions dels estats membres en matèria de comercialització de material elèctric destinat a utilitzar-se amb determinats límits de tensió, o amb parts d'aquestes, compleix els objectius de seguretat que preveu l'article 3 i estableix l'annex I d'aquest Reial decret que estan coberts per les normes esmentades, les especificacions comunes o parts d'aquestes. A partir de l'endemà de l'expiració o la desactivació del mode d'emergència del mercat interior, els fabricants no poden invocar la presumpció de conformitat que confereixen les normes esmentades o les especificacions comunes.

2. Si l'òrgan competent d'una comunitat autònoma considera que una norma o una especificació comuna de l'apartat 1 de l'article 22 *ter* de la Directiva 2014/35/UE del Parlament Europeu i del Consell, de 26 de febrer de 2014, no satisfà plenament els objectius de seguretat que preveu l'article 3 i estableix l'annex I d'aquest Reial decret, ho ha de comunicar a l'òrgan competent del Ministeri d'Indústria i Turisme mitjançant una explicació detallada.

L'òrgan competent del Ministeri d'Indústria i Turisme n'ha d'informar la Comissió.

Article 26. Priorització de les activitats de vigilància del mercat i assistència a altres autoritats de vigilància del mercat.

1. Les comunitats autònomes han de donar prioritat a les activitats de vigilància del mercat en relació amb el material elèctric enumerat en l'acte d'execució a què es refereix l'apartat 1 de l'article 24.

2. Les comunitats autònomes han de fer tots els possibles per prestar assistència a altres autoritats de vigilància del mercat durant un mode d'emergència del mercat interior, incloent-hi quan es disposi dels mitjans i capacitats disponibles, l'enviament d'equips d'experts per reforçar temporalment la plantilla de les autoritats de vigilància del mercat que sol·licitin assistència, o proporcionant suport logístic, com el reforç de la capacitat d'assaig del material elèctric enumerat en l'acte d'execució a què es refereix l'apartat 1 de l'article 24.

3. En cas que l'autoritat de vigilància del mercat d'una comunitat autònoma requereixi l'assistència d'altres autoritats de vigilància del mercat, ha de remetre una sol·licitud d'assistència a través dels grups de treball corresponent de la Conferència Sectorial d'Indústria i PIME.

Les sol·licituds d'assistència poden incloure, entre d'altres, els aspectes que indica l'apartat 2.

4. Si la sol·licitud d'assistència a què es refereix l'apartat anterior no es pot atendre per cap autoritat de vigilància del mercat de les comunitats autònomes per

falta de recursos i/o capacitats, la comunitat autònoma sol·licitant pot demandar assistència de les autoritats de vigilància del mercat d'altres estats membres directament o a través de l'Oficina d'Enllaç Única de vigilància del mercat a Espanya, qui ha de remetre la sol·licitud d'assistència a les oficines d'enllaç única de vigilància del mercat de la resta d'estats membres.

Adicionalment al que indica el paràgraf anterior, el Ministeri d'Indústria i Turisme, amb la sol·licitud prèvia de l'autoritat de vigilància del mercat de la comunitat autònoma demandant d'assistència, ha de remetre aquesta sol·licitud a les autoritats de vigilància del mercat de la resta d'estats membres a través del grup de cooperació administrativa corresponent a què es refereix l'article 32 del Reglament (UE) 2019/1020 del Parlament Europeu i del Consell, de 20 de juny de 2019.

5. Sens perjudici del que indica l'apartat següent, les sol·licituds d'assistència procedents d'autoritats de vigilància del mercat d'altres estats membres que rebin el Ministeri d'Indústria i Turisme o les autoritats de vigilància del mercat de les comunitats autònomes s'han de remetre al conjunt de les autoritats de vigilància del mercat de les comunitats autònomes a través dels grups de treball corresponents de la Conferència Sectorial d'Indústria i PIME, i se n'ha d'informar l'Oficina d'Enllaç Única.

Les sol·licituds d'assistència procedents d'autoritats de vigilància del mercat d'altres estats membres que es rebin a l'Oficina d'Enllaç Única s'han d'enviar al Ministeri d'Indústria i Turisme per a la seva remissió a les autoritats de vigilància del mercat de les comunitats autònomes a través dels grups de treball corresponents de la Conferència Sectorial d'Indústria i PIME.

En el termini màxim de cinc dies hàbils des de la remissió de la sol·licitud als grups de treball corresponents de la Conferència Sectorial d'Indústria i PIME, el Ministeri d'Indústria i Turisme ha d'informar l'Oficina d'Enllaç Única sobre el resultat de la sol·licitud, i ha d'indicar, si escau, les autoritats de vigilància que poden prestar assistència. L'Oficina d'Enllaç Única ha de remetre aquesta informació a l'Estat membre sol·licitant.

6. Si la sol·licitud que indica l'apartat anterior requereix assistència específica d'una autoritat de vigilància del mercat concreta, les sol·licituds s'han de remetre directament a aquesta comunitat autònoma i se n'ha d'informar l'Estat membre sol·licitant.

7. Les sol·licituds d'assistència entre les autoritats de vigilància del mercat, així com la resta de comunicacions a què es refereix aquest article s'han d'efectuar per mitjans electrònics.»

Article novè. Modificació del Reial decret 203/2016, de 20 de maig, pel qual s'estableixen els requisits essencials de seguretat per a la comercialització d'ascensors i components de seguretat per a ascensors.

El Reial decret 203/2016, de 20 de maig, pel qual s'estableixen els requisits essencials de salut i seguretat per a la comercialització d'ascensors i components de seguretat per a ascensors, es modifica de la manera següent:

U. A l'article 2 s'hi afegixen dos nous paràgrafs v) i w) amb la redacció següent:

«v) «Béns pertinents per a crisis»: béns pertinents per a crisis tal com els defineix l'article 3, número 6, del Reglament (UE) 2024/2747 del Parlament Europeu i del Consell, de 9 d'octubre de 2024, pel qual s'estableix un marc de mesures relatives a una emergència del mercat interior i a la resiliència d'aquest mercat i es modifica el Reglament (CE) núm. 2679/98 del Consell.

w) «Mode d'emergència del mercat interior»: mode d'emergència del mercat interior tal com el defineix l'article 3, número 3, del Reglament (UE) 2024/2747 del Parlament Europeu i del Consell, de 9 d'octubre de 2024.»

Dos. S'introdueix un nou capítol, el capítol VII, a continuació de l'article 37, amb el contingut següent:

«CAPÍTOL VII

Procediments d'emergència

Article 38. *Aplicació dels procediments d'emergència.*

1. Els articles 39 a 42 s'apliquen en el moment en què la Comissió Europea adopti un acte d'execució d'acord amb l'article 28 del Reglament (UE) 2024/2747 del Parlament Europeu i del Consell, de 9 d'octubre de 2024, respecte dels ascensors i components de seguretat per a ascensors que regula la Directiva 2014/33/UE del Parlament Europeu i del Consell, de 26 de febrer de 2014.

2. Els efectes d'aquests articles es despleguen únicament mentre duri el mode d'emergència del mercat interior que s'hagi activat de conformitat amb l'article 18 del Reglament (UE) 2024/2747 del Parlament Europeu i del Consell, de 9 d'octubre de 2024, i s'apliquen només als ascensors i components de seguretat per a ascensors inclosos en l'àmbit d'aplicació d'aquest Reial decret que s'hagin designat com a béns pertinents per a crisis d'acord amb l'apartat 4 de l'article 18 del Reglament (UE) 2024/2747 del Parlament Europeu i del Consell, de 9 d'octubre de 2024.

3. Sense perjudici del que indica l'apartat anterior, el que preveu l'apartat 8 de l'article 40 s'ha de continuar aplicant després de l'expiració o la desactivació del mode d'emergència del mercat interior.

4. Llevat que l'autoritat competent de vigilància del mercat consideri que hi ha un risc per a la salut o la seguretat de les persones, els ascensors i els components de seguretat per a ascensors que s'hagin introduït al mercat en el territori espanyol de conformitat amb l'apartat 1 de l'article 41, es continuen considerant conformes amb els requisits essencials de salut i seguretat aplicables que estableix l'annex I d'aquest Reial decret després de l'expiració o la derogació de l'acte d'execució a què es refereix l'apartat 1 de l'article 41 *quinquies* de la Directiva 2014/33/UE del Parlament Europeu i del Consell, de 26 de febrer de 2014, o després de l'expiració o la desactivació del mode d'emergència del mercat interior.

5. L'aplicació dels articles 40 i 41, així com de l'apartat 4 d'aquest article s'ha d'ajustar al que disposen els actes d'execució que la Comissió adopti en virtut de l'apartat 4 de l'article 41 *bis* de la Directiva 2014/33/UE del Parlament Europeu i del Consell, de 26 de febrer de 2014. Les autoritats competents han de prendre les disposicions pertinents per donar compliment a les mesures d'aplicació que estableixen aquests actes.

Article 39. *Priorització de l'avaluació de la conformitat dels ascensors i components de seguretat per a ascensors designats com a béns pertinents per a crisis.*

1. Aquest article s'aplica als ascensors i components de seguretat per a ascensors enumerats en l'acte d'execució a què es refereix l'apartat 1 de l'article 38, que, d'acord amb els articles 15 i 16, estan subjectes a procediments d'avaluació de la conformitat en què es requereix la participació obligatòria d'un organisme notificat.

2. Els organismes notificats han de fer tots els possibles per tramitar, amb caràcter prioritari, totes les sol·licituds d'avaluació de la conformitat dels ascensors i components de seguretat per a ascensors a què es refereix l'apartat 1, independentment del fet que aquestes sol·licituds s'hagin presentat abans o després que aquest article sigui aplicable d'acord amb el que indica l'article 38.

3. La prioritització de les sol·licituds d'avaluació de la conformitat dels ascensors i components de seguretat per a ascensors d'acord amb l'apartat 2 no ha de comportar costos addicionals desproporcionats per als fabricants que hagin presentat aquestes sol·licituds.

4. Els organismes notificats han de fer esforços raonables per augmentar les seves capacitats en matèria d'assaig per als ascensors i components de seguretat per a ascensors a què es refereix l'apartat 1 en relació amb les quals hagin estat notificats.

Article 40. Excepció als procediments d'avaluació de la conformitat que requereixen la participació obligatòria d'un organisme notificat.

1. Sense perjudici del que indica l'article 15, l'autoritat competent pot autoritzar, amb la sol·licitud prèvia degudament justificada d'un operador econòmic, la introducció al mercat en el territori espanyol d'un component de seguretat per a ascensors específic enumerat en l'acte d'execució a què es refereix l'apartat 1 de l'article 38, i que no s'hagi sotmès als procediments d'avaluació de la conformitat a què es refereix l'article 15 que requereixen la participació obligatòria d'un organisme notificat, però per al qual hagi quedat demostrat el compliment de tots els requisits essencials de salut i seguretat aplicables que estableix l'annex I d'aquest Reial decret de conformitat amb els procediments que preveu l'autorització.

2. Sense perjudici del que indica l'article 16, l'autoritat competent pot autoritzar, amb la sol·licitud prèvia degudament justificada d'un operador econòmic, la introducció al mercat i la posada en servei en el territori espanyol d'un ascensor específic enumerat en l'acte d'execució a què es refereix l'apartat 1 de l'article 38, i que no s'hagi sotmès als procediments d'avaluació de la conformitat a què es refereix l'article 16 que requereixen la participació obligatòria d'un organisme notificat, però per al qual hagi quedat demostrat el compliment de tots els requisits essencials de salut i seguretat aplicables que estableix l'annex I d'aquest Reial decret de conformitat amb els procediments que preveu l'autorització.

3. Als efectes de l'apartat anterior, tenen la consideració d'autoritat competent les següents:

a) Quan l'ascensor o el component de seguretat per a ascensors està dissenyat i fabricat per instal·lar-se i utilitzar-se en una ubicació específica, la comunitat autònoma corresponent a aquesta ubicació;

b) Quan l'ascensor o el component de seguretat per a ascensors no està dissenyat i fabricat per instal·lar-se i utilitzar-se en una ubicació específica:

1r Si l'instal·lador de l'ascensor o el seu representant autoritzat està establert a Espanya, la comunitat autònoma on estigui establert aquest fabricant o representant autoritzat. En cas que l'instal·lador o el representant autoritzat estigui establert en més d'una comunitat autònoma, l'autoritat competent és la comunitat on radiqui la seu social del fabricant o representant autoritzat, si aquesta està radicada a Espanya, o, en cas contrari, aquella d'entre les comunitats autònomes on estigui establert el fabricant o el representant autoritzat en què es presenti per primera vegada la sol·licitud d'excepció.

2n Si el component de seguretat per a ascensors està fabricat a Espanya, la comunitat autònoma on es porti a terme la fabricació del component de seguretat

per a ascensors. En els casos en què la fabricació es porta a terme en diverses comunitats autònomes, l'autoritat competent és la comunitat en què radiqui la seu social del fabricant, si aquesta està radicada a Espanya, o, en cas contrari, aquella d'entre les comunitats autònomes on es porta a terme la fabricació en què es presenta per primera vegada la sol·licitud d'excepció.

3r Si el component de seguretat per a ascensors no està fabricat a Espanya, però el fabricant o el seu representant autoritzat està establert en territori espanyol, la comunitat autònoma on estigui establert aquest fabricant o representant autoritzat. En cas que el fabricant o el representant autoritzat estigui establert en més d'una comunitat autònoma, l'autoritat competent és la comunitat en què radiqui la seu social del fabricant o el representant autoritzat, si aquesta està radicada a Espanya, o, en cas contrari, aquella d'entre les comunitats autònomes on estigui establert el fabricant o el representant autoritzat en què es presenti per primera vegada la sol·licitud d'excepció.

4t Si el fabricant del component de seguretat per a ascensors no està establert en territori espanyol, però l'importador del component de seguretat per a ascensors o, si no n'hi ha, el distribuïdor sí que ho està, la comunitat autònoma on estigui establert aquest operador econòmic. En cas que aquest operador econòmic estigui establert en més d'una comunitat autònoma, l'autoritat competent és la comunitat en què radiqui la seva seu social, si aquesta està radicada a Espanya, o, en cas contrari, aquella d'entre les comunitats autònomes on estigui establert l'operador econòmic en què es presenti per primera vegada la sol·licitud d'excepció.

5è Si ni l'instal·lador de l'ascensor ni el seu representant autoritzat o si ni el fabricant del component de seguretat per a ascensors ni l'operador econòmic que sol·licita l'excepció estan establerts en territori espanyol, la Direcció General d'Estratègia Industrial i de la Petita i Mitjana Empresa del Ministeri d'Indústria i Turisme.

4. Tota autorització expedida de conformitat amb els apartats 1 o 2 ha d'establir les condicions i els requisits d'acord amb els quals un ascensor o un component de seguretat per a ascensors es pugui introduir al mercat. Les autoritzacions han d'establir, com a mínim, el següent:

- a) Una descripció dels procediments mitjançant els quals s'ha demostrat amb èxit el compliment dels requisits essencials de salut i seguretat aplicables que estableix l'annex I d'aquest Reial decret;
- b) Tot requisit específic relatiu a la traçabilitat de l'ascensor o component de seguretat per a ascensors de què es tracti;
- c) Una data final de validesa de l'autorització, que no pot excedir de l'últim dia del període durant el qual s'hagi activat el mode d'emergència del mercat interior de conformitat amb l'article 18 del Reglament (UE) 2024/2747 del Parlament Europeu i del Consell, de 9 d'octubre de 2024;
- d) Tot requisit específic relatiu a la necessitat de garantir l'avaluació contínua de la conformitat de l'ascensor o del component de seguretat per a ascensors de què es tracti;
- e) Les mesures que s'hagin de prendre en expirar o desactivar-se el mode d'emergència del mercat interior respecte de l'ascensor o del component de seguretat per a ascensors de què es tracti que s'ha introduït al mercat.

5. Els instal·ladors d'ascensors o els fabricants de components de seguretat per a ascensors subjectes al procediment d'autorització que preveuen l'apartat 1 o el 2, respectivament, han de declarar, sota la seva exclusiva responsabilitat, que els ascensors o els components de seguretat per a ascensors en qüestió compleixen tots els requisits essencials de salut i seguretat aplicables que

estableix l'annex I d'aquest Reial decret i han de ser responsables del compliment de tots els procediments d'avaluació de la conformitat que indica l'autorització.

6. L'autoritat competent que indica l'apartat 3 pot reconèixer, d'ofici, com a vàlides en el territori espanyol les autoritzacions concedides en altres estats membres de conformitat amb l'apartat 1 o el 2 de l'article 41 *quater* de la Directiva 2014/33/UE del Parlament Europeu i del Consell, de 26 de febrer de 2014, sobre l'harmonització de les legislacions dels estats membres en matèria d'ascensors i components de seguretat per a ascensors, sempre que els requisits que estableixen aquestes autoritzacions garanteixin la conformitat amb els requisits essencials de salut i seguretat aplicables que estableix l'annex I d'aquest Reial decret.

7. L'autoritat competent ha de remetre immediatament a la Comissió i als altres estats membres la informació relativa a les autoritzacions concedides de conformitat amb l'apartat 1 o 2, així com de tot acte pel qual es reconeixin com a vàlides les autoritzacions concedides per un altre Estat membre d'acord amb l'apartat anterior.

Igualment, l'autoritat competent ha de remetre la informació que indica el paràgraf anterior a la Direcció General d'Estratègia Industrial i de la Petita i Mitjana Empresa del Ministeri d'Indústria i Turisme, que l'ha de publicar en el portal d'internet del Ministeri d'Indústria i Turisme.

8. Els ascensors i els components de seguretat per a ascensors per als quals s'hagi concedit una autorització de conformitat amb l'apartat 1 o el 2 d'aquest article no porten el marcatge CE.

Així mateix, l'article 3 d'aquest Reial decret no s'aplica als ascensors i components de seguretat per a ascensors autoritzats en un altre Estat membre de conformitat amb l'apartat 1 o el 2 de l'article 41 *quater* de la Directiva 2014/33/UE del Parlament Europeu i del Consell, de 26 de febrer de 2014, llevat del que disposen els apartats 9 i 10.

9. Sense perjudici del que indica l'article 3 d'aquest Reial decret, no es pot prohibir, restringir o obstaculitzar la introducció al mercat en territori espanyol dels components de seguretat per a ascensors següents que, complint tots els requisits essencials de salut i seguretat aplicables que estableix l'annex I d'aquest Reial decret, no disposin del marcatge CE:

a) Aquells per als quals les autoritats competents que indica l'apartat 3.b) han concedit una autorització d'acord amb el que indica l'apartat 1 i que compten amb la informació que indica l'apartat 13;

b) Aquells per als quals les autoritats competents que indica l'apartat 3.b) han reconegut la validesa de l'autorització concedida en un altre Estat membre de conformitat amb l'apartat 6 i que compten amb la informació que indica l'apartat 13;

c) Els que hagin estat objecte de l'acte d'execució a què es refereix l'apartat 3 o el 4 de l'article 41 *quater* de la Directiva 2014/33/UE del Parlament Europeu i del Consell, de 26 de febrer de 2014, pel qual s'amplia la validesa de les autoritzacions concedides pels estats membres, i que comptin amb la informació que indica aquest acte, com a mínim, en castellà.

10. Sense perjudici del que indica l'article 3 d'aquest Reial decret, no es pot prohibir, restringir o obstaculitzar la introducció al mercat ni la posada en servei en territori espanyol dels ascensors següents que, complint tots els requisits essencials de salut i seguretat aplicables que estableix l'annex I d'aquest Reial decret, no disposin del marcatge CE:

a) Aquells per als quals les autoritats competents que indica l'apartat 3.b) han concedit una autorització d'acord amb el que indica l'apartat 2 i que compten amb la informació que indica l'apartat 13;

b) Aquells per als quals les autoritats competents que indica l'apartat 3.b) han reconegut la validesa de l'autorització concedida en un altre Estat membre de conformitat amb l'apartat 6 i que compten amb la informació que indica l'apartat 13;

c) Els que hagin estat objecte de l'acte d'execució a què es refereix l'apartat 3 o el 4 de l'article 41 *quater* de la Directiva 2014/33/UE del Parlament Europeu i del Consell, de 26 de febrer de 2014, pel qual s'amplia la validesa de les autoritzacions concedides pels estats membres, i que comptin amb la informació que indica aquest acte, com a mínim, en castellà.

11. Sense perjudici del que indica l'article 3 d'aquest Reial decret, els components de seguretat per a ascensors que no disposin del marcatge CE per als quals l'autoritat competent a què es refereix l'apartat 3.a) hagi concedit una autorització d'acord amb l'apartat 1 o hagi reconegut la validesa de l'autorització concedida en un altre Estat membre de conformitat amb l'apartat 6 i que no hagin estat objecte de l'acte d'execució a què es refereix l'apartat 3 o el 4 de l'article 41 *quater* de la Directiva 2014/33/UE del Parlament Europeu i del Consell, de 26 de febrer de 2014, només es poden introduir al mercat en la ubicació específica per a la qual es concedeix l'autorització.

Les comunitats autònomes poden reconèixer com a vàlides, per a ubicacions específiques dins del seu territori, les autoritzacions concedides per altres comunitats autònomes de conformitat amb els apartats 1 i 3.a).

12. Sense perjudici del que indica l'article 3 d'aquest Reial decret, els ascensors que no disposin del marcatge CE per als quals l'autoritat competent a què es refereix l'apartat 3.a) hagi concedit una autorització d'acord amb l'apartat 2 o hagi reconegut la validesa de l'autorització concedida en un altre Estat membre de conformitat amb l'apartat 6 i que no hagin estat objecte de l'acte d'execució a què es refereix l'apartat 3 o el 4 de l'article 41 *quater* de la Directiva 2014/33/UE del Parlament Europeu i del Consell, de 26 de febrer de 2014, només es poden introduir al mercat i posar-se en servei en la ubicació específica per a la qual es concedeix l'autorització.

Les comunitats autònomes poden reconèixer com a vàlides, per a ubicacions específiques dins del seu territori, les autoritzacions concedides per altres comunitats autònomes de conformitat amb els apartats 2 i 3.a).

13. Els components de seguretat per a ascensors introduïts al mercat en el territori espanyol de conformitat amb el que indiquen els paràgrafs a) i b) de l'apartat 9 i els ascensors introduïts al mercat i posats en servei en el territori espanyol de conformitat amb el que indiquen els paràgrafs a) i b) de l'apartat 10 han d'anar acompanyats de la declaració responsable que indica l'apartat 5, que s'ha d'incloure com a mínim en castellà, i d'una còpia de l'autorització expedida per l'autoritat competent d'acord amb els apartats 1 o 2 o, si escau, de la resolució per la qual es reconeix la validesa de l'autorització concedida en un altre Estat membre de conformitat amb l'apartat 6, i han de portar la informació següent, com a mínim, en castellà, així com la resta d'informació aplicable que requereix aquest Reial decret:

a) Els components de seguretat per a ascensors o els ascensors que disposin d'una autorització expedida per l'autoritat competent a què fan referència els paràgrafs 1r a 4t de l'apartat 3.b) i que no hagin estat objecte de l'acte d'execució a què es refereix l'apartat 3 o el 4 de l'article 41 *quater* de la Directiva 2014/33/UE del Parlament Europeu i del Consell, de 26 de febrer de 2014, han de portar la informació que indica la resolució per la qual es concedeix aquesta autorització.

b) Els components de seguretat per a ascensors o els ascensors que disposin d'una autorització expedida per la Direcció General d'Estratègia Industrial i de la Petita i Mitjana Empresa del Ministeri d'Indústria i Turisme i que no hagin

estat objecte de l'acte d'execució a què es refereix l'apartat 3 o el 4 de l'article 41 *quater* de la Directiva 2014/33/UE del Parlament Europeu i del Consell, de 26 de febrer de 2014, han d'incloure en el producte o l'embalatge la informació relativa al fet que el component de seguretat per a ascensors o l'ascensor, segons escaigui, ha estat autoritzat pel Ministeri d'Indústria i Turisme, juntament amb la referència a la resolució per la qual es concedeix aquesta autorització. L'autorització pot establir requisits per modificar el contingut i la presentació d'aquesta informació.

c) Els components de seguretat per a ascensors o els ascensors per als quals l'autoritat competent a què fan referència els paràgrafs 1r a 4t de l'apartat 3.b) hagi reconegut la validesa de l'autorització concedida en un altre Estat membre de conformitat amb l'apartat 6 i que no hagin estat objecte de l'acte d'execució a què es refereix l'apartat 3 o el 4 de l'article 41 *quater* de la Directiva 2014/33/UE del Parlament Europeu i del Consell, de 26 de febrer de 2014, han de portar la informació que indica la resolució per la qual es concedeix aquesta autorització.

d) Els components de seguretat per a ascensors o els ascensors per als quals la Direcció General d'Estratègia Industrial i de la Petita i Mitjana Empresa del Ministeri d'Indústria i Turisme hagi reconegut la validesa de l'autorització concedida en un altre Estat membre de conformitat amb l'apartat 6 i que no hagin estat objecte de l'acte d'execució a què es refereix l'apartat 3 o el 4 de l'article 41 *quater* de la Directiva 2014/33/UE del Parlament Europeu i del Consell, de 26 de febrer de 2014, han d'incloure en el producte o l'embalatge la informació relativa al fet que el component de seguretat per a ascensors o l'ascensor, segons escaigui, ha estat autoritzat en un altre Estat membre i que aquesta autorització ha estat reconeguda pel Ministeri d'Indústria i Turisme, juntament amb la referència a la resolució per la qual es concedeix aquest reconeixement. La resolució per la qual es reconeix l'autorització concedida en un altre Estat membre pot establir requisits per modificar el contingut i la presentació d'aquesta informació.

14. Les comunitats autònomes poden prendre en l'àmbit nacional totes les mesures correctives i restrictives que preveu el Reglament (UE) 2019/1020 del Parlament Europeu i del Consell, de 20 de juny de 2019, relatiu a la vigilància del mercat i la conformitat dels productes i pel qual es modifiquen la Directiva 2004/42/CE i els reglaments (CE) núm. 765/2008 i (UE) núm. 305/2011 i aquest Reial decret respecte dels components de seguretat per a ascensors o als ascensors introduïts al mercat de conformitat amb aquest article.

Les comunitats autònomes han d'informar immediatament d'aquestes mesures la Comissió i les autoritats de vigilància del mercat de tots els altres estats membres.

15. Les autoritzacions concedides d'acord amb l'apartat 1 o al 2, així com el reconeixement de les autoritzacions concedides en altres estats membres d'acord amb l'apartat 6 no ha d'afectar l'aplicació dels procediments d'avaluació de la conformitat pertinents que estableixen els articles 15 i 16.

Article 41. Presumpció de conformitat basada en normes i especificacions comunes dels ascensors i components de seguretat per a ascensors que s'hagin designat com a béns pertinents per a crisis.

1. Sense perjudici del que disposa l'article 14, s'ha de presumir que els ascensors i els components de seguretat per a ascensors que s'han designat com a béns pertinents per a crisis que són conformes amb les normes o les especificacions comunes a què es refereix l'article 41 *quinquies* de la Directiva 2014/33/UE del Parlament Europeu i del Consell, de 26 de febrer de 2014, o amb parts d'aquestes, compleixen els requisits essencials de salut i seguretat aplicables que estableix l'annex I d'aquest Reial decret que estan coberts per les normes esmentades, les especificacions comunes o parts

d'aquestes. A partir de l'endemà de l'expiració o la desactivació del mode d'emergència del mercat interior, els instal·ladors d'ascensors i els fabricants de components de seguretat per a ascensors no poden invocar la presumpció de conformitat que confereixen aquestes normes o especificacions comunes.

2. Si l'òrgan competent d'una comunitat autònoma considera que una norma o una especificació comuna que preveu l'apartat 1 de l'article 41 *quinquies* de la Directiva 2014/33/UE del Parlament Europeu i del Consell, de 26 de febrer de 2014, no satisfà plenament els requisits essencials de salut i seguretat aplicables que estableix l'annex I d'aquest Reial decret, ho ha de comunicar a l'òrgan competent del Ministeri d'Indústria i Turisme mitjançant una explicació detallada.

L'òrgan competent del Ministeri d'Indústria i Turisme n'ha d'informar la Comissió.

Article 42. Priorització de les activitats de vigilància del mercat i assistència a altres autoritats de vigilància del mercat.

1. Les comunitats autònomes han de donar prioritat a les activitats de vigilància del mercat en relació amb els ascensors i components de seguretat per a ascensors enumerats en l'acte d'execució a què es refereix l'apartat 1 de l'article 38.

2. Les comunitats autònomes han de fer tots els possibles per prestar assistència a altres autoritats de vigilància del mercat durant un mode d'emergència del mercat interior, incloent-hi quan es disposi dels mitjans i capacitats disponibles, l'enviament d'equips d'experts per reforçar temporalment la plantilla de les autoritats de vigilància del mercat que sol·licitin assistència, o proporcionant suport logístic, com el reforç de la capacitat d'assaig dels ascensors o components de seguretat per a ascensors enumerats en l'acte d'execució a què es refereix l'apartat 1 de l'article 38.

3. En cas que l'autoritat de vigilància del mercat d'una comunitat autònoma requereixi l'assistència d'altres autoritats de vigilància del mercat, ha de remetre una sol·licitud d'assistència a través dels grups de treball corresponent de la Conferència Sectorial d'Indústria i PIME.

Les sol·licituds d'assistència poden incloure, entre d'altres, els aspectes que indica l'apartat 2.

4. Si la sol·licitud d'assistència a què es refereix l'apartat anterior no es pot atendre per cap autoritat de vigilància del mercat de les comunitats autònomes per falta de recursos i/o capacitats, la comunitat autònoma sol·licitant pot demandar assistència de les autoritats de vigilància del mercat d'altres estats membres directament o a través de l'Oficina d'Enllaç Única de vigilància del mercat a Espanya, qui ha de remetre la sol·licitud d'assistència a les oficines d'enllaç única de vigilància del mercat de la resta d'estats membres.

Addicionalment al que indica el paràgraf anterior, el Ministeri d'Indústria i Turisme, amb la sol·licitud prèvia de l'autoritat de vigilància del mercat de la comunitat autònoma demandant d'assistència, ha de remetre aquesta sol·licitud a les autoritats de vigilància del mercat de la resta d'estats membres a través del grup de cooperació administrativa corresponent a què es refereix l'article 32 del Reglament (UE) 2019/1020 del Parlament Europeu i del Consell, de 20 de juny de 2019.

5. Sens perjudici del que indica l'apartat següent, les sol·licituds d'assistència procedents d'autoritats de vigilància del mercat d'altres estats membres que rebin el Ministeri d'Indústria i Turisme o les autoritats de vigilància del mercat de les comunitats autònomes s'han de remetre al conjunt de les autoritats de vigilància del mercat de les comunitats autònomes a través dels grups de treball corresponents de la Conferència Sectorial d'Indústria i PIME, i se n'ha d'informar l'Oficina d'Enllaç Única.

Les sol·licituds d'assistència procedents d'autoritats de vigilància del mercat d'altres estats membres que es rebin a l'Oficina d'Enllaç Única s'han d'enviar al Ministeri d'Indústria i Turisme per a la seva remissió a les autoritats de vigilància del mercat de les comunitats autònomes a través dels grups de treball corresponents de la Conferència Sectorial d'Indústria i PIME.

En el termini màxim de cinc dies hàbils des de la remissió de la sol·licitud als grups de treball corresponents de la Conferència Sectorial d'Indústria i PIME, el Ministeri d'Indústria i Turisme ha d'informar l'Oficina d'Enllaç Única sobre el resultat de la sol·licitud, i ha d'indicar, si escau, les autoritats de vigilància que poden prestar assistència. L'Oficina d'Enllaç Única ha de remetre aquesta informació a l'Estat membre sol·licitant.

6. Si la sol·licitud que indica l'apartat anterior requereix assistència específica d'una autoritat de vigilància del mercat concreta, les sol·licituds s'han de remetre directament a aquesta comunitat autònoma i se n'ha d'informar l'Estat membre sol·licitant.

7. Les sol·licituds d'assistència entre les autoritats de vigilància del mercat, així com la resta de comunicacions a què es refereix aquest article s'han d'efectuar per mitjans electrònics.»

Disposició addicional primera. *Assistència a altres autoritats de vigilància del mercat en el marc del Reglament (UE) núm. 305/2011 del Parlament Europeu i del Consell, de 9 de març de 2011, pel qual s'estableixen condicions harmonitzades per a la comercialització de productes de construcció i es deroga la Directiva 89/106/CEE del Consell, del Reglament (UE) 2016/424 del Parlament Europeu i del Consell, de 9 de març de 2016, relatiu a les instal·lacions de transport per cable i pel qual es deroga la Directiva 2000/9/CE, del Reglament (UE) 2016/425 del Parlament Europeu i del Consell, de 9 de març de 2016, relatiu als equips de protecció individual i pel qual es deroga la Directiva 89/686/CEE del Consell, del Reglament (UE) 2016/426 del Parlament Europeu i del Consell, de 9 de març de 2016, sobre els aparells que cremen combustibles gasosos i pel qual es deroga la Directiva 2009/142/CE i del Reglament (UE) 2023/1230 del Parlament Europeu i del Consell, de 14 de juny de 2023, relatiu a les màquines, i pel qual es deroguen la Directiva 2006/42/CE del Parlament Europeu i del Consell i la Directiva 73/361/CEE del Consell.*

1. L'assistència per part de les autoritats de vigilància del mercat de les comunitats autònomes a altres autoritats de mercat a què es refereixen l'article 38 *quinquies* del Reglament (UE) núm. 305/2011 del Parlament Europeu i del Consell, de 9 de març de 2011, l'article 43 *sexies* del Reglament (UE) 2016/424 del Parlament Europeu i del Consell, de 9 de març de 2016, l'article 41 *sexies* del Reglament (UE) 2016/425 del Parlament Europeu i del Consell, de 9 de març de 2016, l'article 40 *sexies* del Reglament (UE) 2016/426 del Parlament Europeu i del Consell, de 9 de març de 2016, i l'article 25 *sexies* del Reglament (UE) 2023/1230 del Parlament Europeu i del Consell, de 14 de juny de 2023, ha de seguir el procediment que indiquen els apartats següents:

2. Si l'autoritat de vigilància del mercat d'una comunitat autònoma requereix l'assistència d'altres autoritats de vigilància del mercat, ha de remetre una sol·licitud d'assistència a través dels grups de treball corresponents de la Conferència Sectorial d'Indústria i PIME.

Les sol·licituds d'assistència poden incloure, entre d'altres, els aspectes a què es refereixen els articles que indica l'apartat 1.

3. Si la sol·licitud d'assistència a què es refereix l'apartat anterior no es pot atendre per cap autoritat de vigilància del mercat de les comunitats autònomes per falta de recursos i/o capacitats, la comunitat autònoma sol·licitant pot demandar assistència de les autoritats de vigilància del mercat d'altres estats membres directament o a través de l'Oficina d'Enllaç Única de vigilància del mercat a Espanya, qui ha de remetre la

sol·licitud d'assistència a les oficines d'enllaç únic de vigilància del mercat de la resta d'estats membres.

Adicionalment al que indica el paràgraf anterior, el Ministeri d'Indústria i Turisme, amb la sol·licitud prèvia de l'autoritat de vigilància del mercat de la comunitat autònoma demandant d'assistència, ha de remetre aquesta sol·licitud a les autoritats de vigilància del mercat de la resta d'estats membres a través del grup de cooperació administrativa corresponent a què es refereix l'article 32 del Reglament (UE) 2019/1020 del Parlament Europeu i del Consell, de 20 de juny de 2019.

4. Sense perjudici del que indica l'apartat següent, les sol·licituds d'assistència procedents d'autoritats de vigilància del mercat d'altres estats membres que es rebin en el Ministeri d'Indústria i Turisme o en les autoritats de vigilància del mercat de les comunitats autònomes s'han de remetre al conjunt de les autoritats de vigilància del mercat de les comunitats autònomes a través dels grups de treball corresponents de la Conferència Sectorial d'Indústria i PIME, i se n'ha d'informar l'Oficina d'Enllaç Única.

Les sol·licituds d'assistència procedents d'autoritats de vigilància del mercat d'altres estats membres que es rebin a l'Oficina d'Enllaç Única s'han d'enviar al Ministeri d'Indústria i Turisme per a la seva remissió a les autoritats de vigilància del mercat de les comunitats autònomes a través dels grups de treball corresponents de la Conferència Sectorial d'Indústria i PIME.

En el termini màxim de cinc dies hàbils des de la remissió de la sol·licitud als grups de treball corresponents de la Conferència Sectorial d'Indústria i PIME, el Ministeri d'Indústria i Turisme ha d'informar l'Oficina d'Enllaç Única sobre el resultat de la sol·licitud i ha d'indicar, si escau, les autoritats de vigilància que poden prestar assistència. L'Oficina d'Enllaç Única ha de remetre aquesta informació a l'Estat membre sol·licitant.

5. Si la sol·licitud que indica l'apartat anterior requereix l'assistència específica d'una autoritat de vigilància del mercat concreta, les sol·licituds s'han de remetre directament a aquesta comunitat autònoma i se n'ha d'informar l'Estat membre sol·licitant.

6. Les sol·licituds d'assistència entre les autoritats de vigilància del mercat, així com la resta de comunicacions a què es refereix aquesta disposició s'han d'efectuar per mitjans electrònics.

Disposició addicional segona. *Excepció als procediments d'avaluació de la conformitat que requereixen la participació obligatòria d'un organisme notificat en el Reglament (UE) 2016/424 del Parlament Europeu i del Consell, de 9 de març de 2016, el Reglament (UE) 2016/425 del Parlament Europeu i del Consell, de 9 de març de 2016, el Reglament (UE) 2016/426 del Parlament Europeu i del Consell, de 9 de març de 2016, i el Reglament (UE) 2023/1230 del Parlament Europeu i del Consell, de 14 de juny de 2023.*

1. Les autoritzacions a les excepcions als procediments d'avaluació de la conformitat a què fan referència els articles 43 *quater* del Reglament (UE) 2016/424 del Parlament Europeu i del Consell, de 9 de març de 2016, 41 *quater* del Reglament (UE) 2016/425 del Parlament Europeu i del Consell, de 9 de març de 2016, 40 *quater* del Reglament (UE) 2016/426 del Parlament Europeu i del Consell, de 9 de març de 2016, i 25 *quater* del Reglament (UE) 2023/1230 del Parlament Europeu i del Consell, de 14 de juny de 2023, es concedeixen:

- a) Quan el producte està dissenyat i fabricat per instal·lar-se i utilitzar-se en una ubicació específica, la comunitat autònoma corresponent a aquesta ubicació;
- b) Quan el producte no està dissenyat i fabricat per instal·lar-se i utilitzar-se en una ubicació específica:

1r Si el producte està fabricat a Espanya, la comunitat autònoma on es porti a terme la fabricació del producte. En els casos en què la fabricació es porta a terme en

diverses comunitats autònomes, l'autoritat competent és la comunitat en què radiqui la seu social del fabricant, si aquesta està radicada a Espanya, o, en cas contrari, aquella d'entre les comunitats autònomes on es porta a terme la fabricació en què es presenta per primera vegada la sol·licitud d'excepció.

2n Si el producte no està fabricat a Espanya, però el fabricant o el seu representant autoritzat està establert en territori espanyol, la comunitat autònoma on estigui establert aquest fabricant o representant autoritzat. En cas que el fabricant o el representant autoritzat estigui establert en més d'una comunitat autònoma, l'autoritat competent és la comunitat en què radiqui la seu social del fabricant o el representant autoritzat, si aquesta està radicada a Espanya, o, en cas contrari, aquella d'entre les comunitats autònomes on estigui establert el fabricant o el representant autoritzat en què es presenti per primera vegada la sol·licitud d'excepció.

3r Si el fabricant del producte no està establert en territori espanyol, però l'importador del producte o, si no n'hi ha, el distribuïdor sí que ho està, la comunitat autònoma on estigui establert aquest operador econòmic. En cas que aquest operador econòmic estigui establert en més d'una comunitat autònoma, l'autoritat competent és la comunitat en què radiqui la seva seu social, si aquesta està radicada a Espanya, o, en cas contrari, aquella d'entre les comunitats autònomes on estigui establert l'operador econòmic en què es presenti per primera vegada la sol·licitud d'excepció.

4t Si ni el fabricant del producte ni l'operador econòmic que sol·licita l'excepció estan establerts en territori espanyol, la Direcció General d'Estratègia Industrial i de la Petita i Mitjana Empresa del Ministeri d'Indústria i Turisme.

2. L'autoritat competent que indica l'apartat 1 pot reconèixer, d'ofici, com a vàlides les autoritzacions concedides en altres estats membres de conformitat amb l'apartat 1 dels articles 43 *quater* del Reglament (UE) 2016/424 del Parlament Europeu i del Consell, de 9 de març de 2016, 41 *quater* del Reglament (UE) 2016/425 del Parlament Europeu i del Consell, de 9 de març de 2016, 40 *quater* del Reglament (UE) 2016/426 del Parlament Europeu i del Consell, de 9 de març de 2016, i 25 *quater* del Reglament (UE) 2023/1230 del Parlament Europeu i del Consell, de 14 de juny de 2023, segons escaigui, sempre que els requisits que estableixen aquestes autoritzacions garanteixin la conformitat amb els requisits essencials de seguretat aplicables.

3. L'autoritat competent ha de remetre immediatament a la Comissió i als altres estats membres la informació relativa a les autoritzacions concedides de conformitat amb l'apartat 1, així com de tot acte pel qual es reconeixin com a vàlides les autoritzacions concedides per un altre Estat membre d'acord amb l'apartat anterior.

Igualment, l'autoritat competent ha de remetre la informació que indica el paràgraf anterior a la Direcció General d'Estratègia Industrial i de la Petita i Mitjana Empresa del Ministeri d'Indústria i Turisme, que l'ha de publicar en el portal d'internet del Ministeri d'Indústria i Turisme.

4. Els procediments d'excepció que preveuen els articles 43 *quater* del Reglament (UE) 2016/424 del Parlament Europeu i del Consell, de 9 de març de 2016, 41 *quater* del Reglament (UE) 2016/425 del Parlament Europeu i del Consell, de 9 de març de 2016, 40 *quater* del Reglament (UE) 2016/426 del Parlament Europeu i del Consell, de 9 de març de 2016, i 25 *quater* del Reglament (UE) 2023/1230 del Parlament Europeu i del Consell, així com els procediments per al reconeixement de la validesa de l'autorització concedida en un altre Estat membre de conformitat amb l'apartat 2, pel que fa als productes regulats per aquests reglaments, l'autorització o el reconeixement dels quals correspongui a la Direcció General d'Estratègia Industrial i de la Petita i Mitjana Empresa del Ministeri d'Indústria i Turisme s'han de regir pel que indica la disposició addicional tercera.

5. Sense perjudici del que indiquen els articles 7 del Reglament (UE) 2016/424 del Parlament Europeu i del Consell, de 9 de març de 2016, 7 del Reglament (UE) 2016/425 del Parlament Europeu i del Consell, de 9 de març de 2016, 6 del Reglament (UE) 2016/426 del Parlament Europeu i del Consell, de 9 de març de 2016, i 4 del Reglament (UE) 2023/1230 del Parlament Europeu i del Consell, de 14 de juny de 2023, segons

escaigui, no es pot prohibir, restringir o obstaculitzar, a causa dels riscos coberts en aquests actes jurídics, la introducció al mercat o, quan escaigui, la posada en servei en territori espanyol dels productes següents que no disposin del marcatge CE:

a) Aquells per als quals les autoritats competents que indica l'apartat 1.b) han concedit una autorització d'acord amb el que indica l'apartat 1 dels articles 43 *quater* del Reglament (UE) 2016/424 del Parlament Europeu i del Consell, de 9 de març de 2016, 41 *quater* del Reglament (UE) 2016/425 del Parlament Europeu i del Consell, de 9 de març de 2016, 40 *quater* del Reglament (UE) 2016/426 del Parlament Europeu i del Consell, de 9 de març de 2016, o 25 *quater* del Reglament (UE) 2023/1230 del Parlament Europeu i del Consell, de 14 de juny de 2023, segons escaigui, i que compten amb la informació que indica l'apartat 7;

b) Aquells per als quals les autoritats competents que indica l'apartat 1.b) han reconegut la validesa de l'autorització concedida en un altre Estat membre de conformitat amb l'apartat 2 i que compten amb la informació que indica l'apartat 7;

c) Els productes objecte de l'acte d'execució a què es refereix l'apartat 2 o el 3 dels articles 43 *quater* del Reglament (UE) 2016/424 del Parlament Europeu i del Consell, de 9 de març de 2016, 41 *quater* del Reglament (UE) 2016/425 del Parlament Europeu i del Consell, de 9 de març de 2016, 40 *quater* del Reglament (UE) 2016/426 del Parlament Europeu i del Consell, de 9 de març de 2016, o 25 *quater* del Reglament (UE) 2023/1230 del Parlament Europeu i del Consell, de 14 de juny de 2023, segons escaigui, pel qual s'amplia la validesa de les autoritzacions concedides pels estats membres, i que compten amb la informació que indica aquest acte, com a mínim, en castellà.

6. Sense perjudici del que indiquen els articles 18 del Reglament (UE) 2016/424 del Parlament Europeu i del Consell, de 9 de març de 2016, 19 del Reglament (UE) 2016/425 del Parlament Europeu i del Consell, de 9 de març de 2016, 14 del Reglament (UE) 2016/426 del Parlament Europeu i del Consell, de 9 de març de 2016, i 25 del Reglament (UE) 2023/1230 del Parlament Europeu i del Consell, de 14 de juny de 2023, segons escaigui, aquells productes que no disposin del marcatge CE per als quals l'autoritat competent a què es refereix l'apartat 1.a) hagi concedit una autorització d'acord amb l'apartat 1 dels articles 43 *quater* del Reglament (UE) 2016/424 del Parlament Europeu i del Consell, de 9 de març de 2016, 41 *quater* del Reglament (UE) 2016/425 del Parlament Europeu i del Consell, de 9 de març de 2016, 40 *quater* del Reglament (UE) 2016/426 del Parlament Europeu i del Consell, de 9 de març de 2016, o 25 *quater* del Reglament (UE) 2023/1230 del Parlament Europeu i del Consell, de 14 de juny de 2023, segons escaigui, o hagi reconegut la validesa de l'autorització concedida en un altre Estat membre de conformitat amb l'apartat 2 i que no hagin estat objecte de l'acte d'execució a què es refereix l'apartat 2 o el 3 dels articles 43 *quater* del Reglament (UE) 2016/424 del Parlament Europeu i del Consell, de 9 de març de 2016, 41 *quater* del Reglament (UE) 2016/425 del Parlament Europeu i del Consell, de 9 de març de 2016, 40 *quater* del Reglament (UE) 2016/426 del Parlament Europeu i del Consell, de 9 de març de 2016, o 25 *quater* del Reglament (UE) 2023/1230 del Parlament Europeu i del Consell, de 14 de juny de 2023, segons escaigui, només es poden introduir al mercat o, quan escaigui, posar-se en servei en la ubicació específica per a la qual es concedeix l'autorització.

Les comunitats autònomes poden reconèixer com a vàlides, per a ubicacions específiques dins del seu territori, les autoritzacions concedides per altres comunitats autònomes de conformitat amb l'apartat 1.a).

7. Els productes que s'hagin introduït al mercat o, quan escaigui, s'hagin posat en servei en el territori espanyol de conformitat amb el que indiquen els paràgrafs a) i b) de l'apartat 5, han de portar la informació següent, com a mínim, en castellà, així com la

resta d'informació aplicable que requereixen els actes jurídics als quals fa referència aquesta disposició:

a) Els productes que disposen d'una autorització expedida per l'autoritat competent a què fan referència els paràgrafs 1r a 3r de l'apartat 1.b) i que no han estat objecte de l'acte d'execució a què es refereix l'apartat 2 o el 3 dels articles 43 *quater* del Reglament (UE) 2016/424 del Parlament Europeu i del Consell, de 9 de març de 2016, 41 *quater* del Reglament (UE) 2016/425 del Parlament Europeu i del Consell, de 9 de març de 2016, 40 *quater* del Reglament (UE) 2016/426 del Parlament Europeu i del Consell, de 9 de març de 2016, o 25 *quater* del Reglament (UE) 2023/1230 del Parlament Europeu i del Consell, de 14 de juny de 2023, segons escaigui, han de portar, com a mínim en castellà, la informació que indica la resolució per la qual es concedeix aquesta autorització.

b) Els productes que disposen d'una autorització expedida per la Direcció General d'Estratègia Industrial i de la Petita i Mitjana Empresa del Ministeri d'Indústria i Turisme i que no han estat objecte de l'acte d'execució a què es refereix l'apartat 2 o el 3 dels articles 43 *quater* del Reglament (UE) 2016/424 del Parlament Europeu i del Consell, de 9 de març de 2016, 41 *quater* del Reglament (UE) 2016/425 del Parlament Europeu i del Consell, de 9 de març de 2016, 40 *quater* del Reglament (UE) 2016/426 del Parlament Europeu i del Consell, de 9 de març de 2016, o 25 *quater* del Reglament (UE) 2023/1230 del Parlament Europeu i del Consell, de 14 de juny de 2023, segons escaigui, han d'incloure, com a mínim en castellà, en el producte o l'embalatge la informació relativa al fet que el producte ha estat autoritzat pel Ministeri d'Indústria i Turisme, juntament amb la referència a la resolució per la qual es concedeix aquesta autorització. L'autorització pot establir requisits per modificar el contingut i la presentació d'aquesta informació.

c) Els productes per als quals l'autoritat competent a què fan referència els paràgrafs 1r a 3r de l'apartat 1.b) han reconegut la validesa de l'autorització concedida en un altre Estat membre de conformitat amb l'apartat 2 i que no han estat objecte de l'acte d'execució a què es refereix l'apartat 2 o el 3 dels articles 43 *quater* del Reglament (UE) 2016/424 del Parlament Europeu i del Consell, de 9 de març de 2016, 41 *quater* del Reglament (UE) 2016/425 del Parlament Europeu i del Consell, de 9 de març de 2016, 40 *quater* del Reglament (UE) 2016/426 del Parlament Europeu i del Consell, de 9 de març de 2016, o 25 *quater* del Reglament (UE) 2023/1230 del Parlament Europeu i del Consell, de 14 de juny de 2023, segons escaigui, han de portar, com a mínim en castellà, la informació que indica la resolució per la qual es reconeix la validesa d'aquesta autorització.

d) Els productes per als quals la Direcció General d'Estratègia Industrial i de la Petita i Mitjana Empresa del Ministeri d'Indústria i Turisme ha reconegut la validesa de l'autorització concedida en un altre Estat membre de conformitat amb l'apartat 2 i que no han estat objecte de l'acte d'execució a què es refereix l'apartat 2 o el 3 de l'article 43 *quater* del Reglament (UE) 2016/424 del Parlament Europeu i del Consell, de 9 de març de 2016, 41 *quater* del Reglament (UE) 2016/425 del Parlament Europeu i del Consell, de 9 de març de 2016, 40 *quater* del Reglament (UE) 2016/426 del Parlament Europeu i del Consell, de 9 de març de 2016, o 25 *quater* del Reglament (UE) 2023/1230 del Parlament Europeu i del Consell, de 14 de juny de 2023, segons escaigui, han d'incloure, com a mínim en castellà, en el producte o l'embalatge la informació relativa al fet que el producte ha estat autoritzat en un altre Estat membre i que aquesta autorització ha estat reconeguda pel Ministeri d'Indústria i Turisme, juntament amb la referència a la resolució per la qual es concedeix el reconeixement esmentat. La resolució per la qual es reconeix l'autorització concedida en un altre Estat membre pot establir requisits per modificar el contingut i la presentació d'aquesta informació.

Disposició addicional tercera. *Procediment per a l'atorgament d'autoritzacions d'excepció de competència de la Direcció General d'Estratègia Industrial i de la Petita i Mitjana Empresa del Ministeri d'Indústria i Turisme.*

1. Els procediments d'excepció que preveuen el Reial decret 212/2002, de 22 de febrer, el Reial decret 1644/2008, de 10 d'octubre, el Reial decret 1388/2011, de 14 d'octubre, el Reial decret 709/2015, de 24 de juliol, el Reial decret 108/2016, de 18 de març, el Reial decret 144/2016, de 8 d'abril, el Reial decret 186/2016, de 6 de maig, el Reial decret 187/2016, de 6 de maig, i el Reial decret 203/2016, de 20 de maig, per als productes específics enumerats en l'acte d'execució a què es refereix l'article 28 del Reglament (UE) 2024/2747 del Parlament Europeu i del Consell, de 9 d'octubre de 2024, pel que fa als productes que regulen els reials decrets esmentats, l'autorització dels quals correspon a la Direcció General d'Estratègia Industrial i de la Petita i Mitjana Empresa del Ministeri d'Indústria i Turisme, s'han de regir pel que indiquen els apartats següents.

2. Les sol·licituds d'excepció, juntament amb tota la documentació justificativa que acrediti el compliment dels requisits essencials aplicables dels productes o equips per als quals se sol·licita l'autorització, així com la justificació de la necessitat d'aquesta autorització, s'han de presentar per mitjans electrònics davant la Direcció General d'Estratègia Industrial i de la Petita i Mitjana Empresa del Ministeri d'Indústria i Turisme, a través del registre electrònic accessible a la Seu Electrònica d'aquest Ministeri.

3. Si la Direcció General d'Estratègia Industrial i de la Petita i Mitjana Empresa considera que la documentació justificativa és insuficient per demostrar el compliment dels requisits essencials aplicables, ha de requerir l'operador econòmic interessat perquè porti la documentació necessària en el termini i amb els efectes que indiquin els articles 22.1.a) i 68.1 de la Llei 39/2015, d'1 d'octubre, del procediment administratiu comú de les administracions públiques.

4. Un cop s'ha rebut la sol·licitud i la documentació a què fan referència els apartats anteriors, la Direcció General d'Estratègia Industrial i de la Petita i Mitjana Empresa ha de remetre la documentació associada a les autoritats de vigilància del mercat de les comunitats autònomes a través dels grups de treball corresponents de la Conferència Sectorial d'Indústria i PIME en el termini màxim de 5 dies hàbils.

5. El grup de treball corresponent s'ha de reunir en un termini màxim de 10 dies hàbils des de la remissió, per part de la Direcció General d'Estratègia Industrial i de la Petita i Mitjana Empresa, de la informació que indica l'apartat 2 i, si escau, l'apartat 3, amb la finalitat d'avaluar la sol·licitud presentada i emetre un dictamen en aquest respecte, que pot incloure recomanacions específiques relatives, entre d'altres, als aspectes següents:

a) Els procediments mitjançant els quals el fabricant demostra amb èxit el compliment dels requisits essencials aplicables, inclosos els possibles assajos o proves que s'han d'efectuar;

b) Els requisits específics relatius a la traçabilitat del producte de què es tracti;

c) Els requisits específics relatius a la necessitat de garantir l'avaluació contínua de la conformitat del producte de què es tracti;

d) Les mesures que s'han de prendre en expirar o desactivar-se el mode d'emergència del mercat interior respecte del producte de què es tracti que s'ha introduït al mercat o, si escau, del posat en servei o utilitzat pel fabricant per als seus propis fins.

e) La necessitat o no d'aquesta autorització, tot valorant, de manera no limitadora, si les perturbacions en el mercat interior han afectat els organismes d'avaluació de la conformitat o si les capacitats d'assaig dels productes designats com a béns pertinents per a crisis són insuficients.

6. Si el grup de treball corresponent considera que la documentació justificativa és insuficient per demostrar el compliment dels requisits essencials aplicables, o cal efectuar proves o assajos, la Direcció General d'Estratègia Industrial i de la Petita i

Mitjana Empresa pot requerir que l'operador econòmic interessat aporti documentació complementària d'acord amb el procediment que fixa l'apartat 3.

Si, d'acord amb el que indica el paràgraf anterior, cal efectuar proves o assajos, s'ha de suspendre el termini que indica l'apartat 3 durant el temps necessari per dur a terme aquestes proves o assajos.

Un cop s'ha rebut la documentació que indiquen els paràgrafs anteriors, la Direcció General d'Estratègia Industrial i de la Petita i Mitjana Empresa l'ha de remetre en el termini màxim de 2 dies hàbils al grup de treball corresponent de la Conferència Sectorial d'Indústria i PIME, qui s'ha de reunir en el termini màxim de 5 dies hàbils per avaluar la documentació i l'emissió d'un dictamen definitiu d'acord amb el que indica l'apartat 5.

7. La Direcció General d'Estratègia Industrial i de la Petita i Mitjana Empresa ha de tenir en compte aquest dictamen, que té caràcter no vinculant, i ha d'emetre una resolució motivada en el termini màxim de 5 dies hàbils des de la seva emissió.

8. Si la Direcció General d'Estratègia Industrial i de la Petita i Mitjana Empresa considera oportú el reconeixement de les autoritzacions concedides en altres estats membres, d'acord amb el que indiquen el Reial decret 212/2002, de 22 de febrer, el Reial decret 1644/2008, de 10 d'octubre, el Reial decret 1388/2011, de 14 d'octubre, el Reial decret 709/2015, de 24 de juliol, el Reial decret 108/2016, de 18 de març, el Reial decret 144/2016, de 8 d'abril, el Reial decret 186/2016, de 6 de maig, el Reial decret 187/2016, de 6 de maig, o el Reial decret 203/2016, de 20 de maig, per als productes específics enumerats en l'acte d'execució a què es refereix l'article 28 del Reglament (UE) 2024/2747 del Parlament Europeu i del Consell, de 9 d'octubre de 2024, pel que fa als productes regulats per aquests reials decrets, ha de seguir el procediment que indiquen els apartats 4 a 7 anteriors, amb les excepcions següents:

a) Una vegada s'ha sol·licitat la informació necessària de l'Estat membre que va emetre l'autorització, s'inicia el procediment mitjançant la remissió d'aquesta informació a les autoritats de vigilància del mercat de les comunitats autònomes d'acord amb el que indica l'apartat 4.

b) Els possibles requeriments d'informació que preveu l'apartat 6 s'han de fer a l'operador econòmic al qual s'ha concedit aquesta autorització.

c) Posa fi al procediment de reconeixement la seva resolució o la publicació en el «Diari Oficial de la Unió Europea» de l'acte d'execució adoptat per la Comissió Europea pel qual es reconeix la validesa de l'autorització concedida en un altre Estat membre a tot el territori de la Unió.

9. Per raons imperioses d'urgència degudament justificades relacionades amb la necessitat de preservar la salut i la seguretat de les persones, la Direcció General d'Estratègia Industrial i de la Petita i Mitjana Empresa pot resoldre, de manera urgent, els procediments a què es refereixen els apartats 1 i 8 i ometre els tràmits que indiquen els apartats 4 a 7.

Una vegada s'han resolt els procediments corresponents, la Direcció General d'Estratègia Industrial i de la Petita i Mitjana Empresa han de traslladar a les autoritats de vigilància del mercat de les comunitats autònomes a través dels grups de treball corresponents de la Conferència Sectorial d'Indústria i PIME en el termini màxim de 2 dies hàbils, per sol·licitar el dictamen a què fan referència els apartats 5 i 6, en els terminis i amb el procediment que s'hi indiquen.

Un cop s'ha obtingut aquest dictamen, la Direcció General d'Estratègia Industrial i de la Petita i Mitjana Empresa pot anul·lar o modificar la resolució que indica el paràgraf primer d'aquest apartat.

10. Contra les resolucions de la Direcció General d'Estratègia Industrial i de la Petita i Mitjana Empresa que indiquen els apartats 7 a 9 es pot interposar un recurs d'alçada davant la secretària d'Estat d'Indústria, de conformitat amb el que estableixen els articles 121 i 122 de la Llei 39/2015, d'1 d'octubre.

11. El transcurs dels terminis que preveuen els apartats anteriors sense que s'hagi notificat cap resolució expressa produeix els efectes següents:

a) Els efectes que preveu l'article 25 de la Llei 39/2015, d'1 d'octubre, en els procediments iniciats d'ofici relatius al reconeixement de les autoritzacions concedides en altres estats membres.

b) La desestimació per silenci administratiu de la sol·licitud, si el procediment s'ha iniciat a instància de l'interessat, es poden interposar els recursos que siguin procedents d'acord amb l'apartat anterior.

Disposició addicional quarta. *Productes subjectes a més d'un acte legislatiu de la Unió Europea.*

Si un producte que s'ha designat com a bé pertinent per a crisis de conformitat amb l'apartat 4 de l'article 18 del Reglament (UE) 2024/2747 del Parlament Europeu i del Consell, de 9 d'octubre de 2024, està subjecte a més d'un acte de la Unió Europea que prevegi la possibilitat d'excepció als procediments d'avaluació de la conformitat que requereixen la participació obligatòria d'un organisme notificat, l'autorització corresponent ha de ser única i ha de cobrir tots els actes de la Unió Europea aplicables.

Disposició addicional cinquena. *Instal·lació de productes declarats com a béns pertinents per a crisis.*

1. S'entenen complerts els requisits relatius al marcatge «CE» i a la declaració de conformitat que estableixen els reglaments nacionals de seguretat industrial per a la instal·lació i posada en servei dels productes designats com a béns pertinents per a crisis d'acord amb l'apartat 4 de l'article 18 del Reglament (UE) 2024/2747 del Parlament Europeu i del Consell, de 9 d'octubre de 2024, que s'hagin introduït al mercat o posats en servei en virtut d'una autorització d'excepció als procediments d'avaluació de la conformitat que requereixen la participació obligatòria d'un organisme notificat.

2. Si els productes designats com a béns pertinents per a crisis d'acord amb l'apartat 4 de l'article 18 del Reglament (UE) 2024/2747 del Parlament Europeu i del Consell, de 9 d'octubre de 2024, que s'hagin introduït al mercat o posats en servei en virtut d'una autorització d'excepció emesa per una comunitat autònoma per a la instal·lació i la utilització del producte en una ubicació específica, el que indica l'apartat anterior s'ha d'aplicar únicament per a aquesta instal·lació.

3. L'aplicació dels apartats anteriors s'entén sense perjudici de les mesures incloses en els actes d'execució que pugui adoptar la Comissió Europea en virtut de l'apartat 4 de l'article 17 *bis* de la Directiva 2000/14/CE del Consell i del Parlament Europeu, de 8 de maig, de l'apartat 4 de l'article 21 *ter* de la Directiva 2006/42/CE del Parlament Europeu i del Consell, de 17 de maig de 2006, de l'apartat 4 de l'article 33 *bis* de la Directiva 2010/35/UE del Parlament Europeu i del Consell, de 16 de juny de 2010, de l'apartat 4 de l'article 43 *bis* de la Directiva 2014/68/UE del Parlament Europeu i del Consell, de 15 de maig de 2014, de l'apartat 4 de l'article 38 *bis* de la Directiva 2014/29/UE del Parlament Europeu i del Consell, de 26 de febrer de 2014, de l'apartat 4 de l'article 38 *bis* de la Directiva 2014/34/UE del Parlament Europeu i del Consell, de 26 de febrer de 2014, de l'apartat 4 de l'article 41 *bis* de la Directiva 2014/33/UE del Parlament Europeu i del Consell, de 26 de febrer de 2014, de l'apartat 4 de l'article 43 *bis* del Reglament (UE) 2016/424 del Parlament Europeu i del Consell, de 9 de març de 2016, de l'apartat 4 de l'article 41 *bis* del Reglament (UE) 2016/425 del Parlament Europeu i del Consell, de 9 de març de 2016, de l'apartat 4 de l'article 40 *bis* del Reglament (UE) 2016/426 del Parlament Europeu i del Consell, de 9 de març de 2016, o de l'apartat 4 de l'article 25 *bis* del Reglament (UE) 2023/1230 del Parlament Europeu i del Consell, de 14 de juny de 2023, així com de les mesures que, d'acord amb l'autorització a què fan referència els apartats 1 i 2 d'aquesta disposició,

s'han d'adoptar en expirar o desactivar-se el mode d'emergència del mercat interior respecte dels béns coberts per aquestes autoritzacions.

Disposició addicional sisena. *Aplicació dels procediments d'emergència.*

1. Les disposicions addicionals primera a quarta s'apliquen en el moment en què la Comissió Europea adopti un acte d'execució d'acord amb l'article 28 del Reglament (UE) 2024/2747 del Parlament Europeu i del Consell, de 9 d'octubre de 2024, respecte dels productes que regulen el Reglament (UE) 2016/424 del Parlament Europeu i del Consell, de 9 de març de 2016, el Reglament (UE) 2016/425 del Parlament Europeu i del Consell, de 9 de març de 2016, el Reglament (UE) 2016/426 del Parlament Europeu i del Consell, de 9 de març de 2016, i el Reglament (UE) 2023/1230 del Parlament Europeu i del Consell, de 14 de juny de 2023, segons escaigui.

2. Els efectes d'aquestes disposicions es despleguen únicament mentre duri el mode d'emergència del mercat interior que s'hagi activat de conformitat amb l'article 18 del Reglament (UE) 2024/2747 del Parlament Europeu i del Consell, de 9 d'octubre de 2024 i s'apliquen només als productes inclosos en l'àmbit d'aplicació dels actes legislatius a què fa referència l'apartat anterior i que s'hagin designat com a béns pertinents per a crisis d'acord amb l'apartat 4 de l'article 18 del reglament esmentat.

3. Sense perjudici del que indica l'apartat anterior, el que disposa la disposició addicional cinquena s'ha de continuar aplicant després de l'expiració o la desactivació del mode d'emergència del mercat interior.

Disposició final primera. *Títol competencial.*

Aquest Reial decret es dicta a l'empara del que disposa l'article 149.1.13a de la Constitució espanyola, que atribueix a l'Estat la competència exclusiva sobre les bases i la coordinació de la planificació general de l'activitat econòmica.

Adicionalment, l'article 7 es dicta també a l'empara del que disposa l'article 149.1.21.a de la Constitució espanyola, que atribueix a l'Estat la competència exclusiva en matèria de telecomunicacions.

Aquesta competència estatal en matèria de telecomunicacions serveix de fonament a aquest Reial decret en la mesura que les seves normes són aplicables als equips de telecomunicació que no siguin radioelèctrics.

Disposició final segona. *Habilitació per al desplegament normatiu.*

S'habilita el ministre d'Indústria i Turisme per dictar, en l'àmbit de les seves competències, totes les disposicions que siguin necessàries per al desplegament d'aquest Reial decret.

Disposició final tercera. *Incorporació de dret de la Unió Europea.*

1. Mitjançant aquest Reial decret s'incorporen al Dret espanyol els articles 1 a 8 i l'article 10 de la Directiva (UE) 2024/2749 del Parlament Europeu i del Consell, de 9 d'octubre de 2024, que modifica les directives 2000/14/CE, 2006/42/CE, 2010/35/UE, 2014/29/UE, 2014/30/UE, 2014/33/UE, 2014/34/UE, 2014/35/UE, 2014/53/UE i 2014/68/UE pel que fa als procediments d'emergència per a l'avaluació de la conformitat, la presumpció de conformitat, l'adopció d'especificacions comunes i la vigilància del mercat causats per una emergència del mercat interior.

2. Mitjançant aquest Reial decret s'incorpora al Dret espanyol l'article 2 la Directiva (UE) 2024/2839 del Parlament Europeu i del Consell, de 23 d'octubre de 2024, per la qual es modifiquen les directives 1999/2/CE, 2000/14/CE, 2011/24/UE i 2014/53/UE pel que fa a determinades obligacions de presentació d'informació en els àmbits dels aliments i els ingredients alimentaris, el soroll a l'aire lliure, els drets dels pacients i els equips radioelèctrics.

3. Mitjançant aquest Reial decret s'inclouen disposicions per a l'aplicació correcta del Reglament (UE) 2024/2748 del Parlament Europeu i del Consell, de 9 d'octubre de 2024, que modifica els reglaments (UE) núm. 305/2011, (UE) 2016/424, (UE) 2016/425, (UE) 2016/426, (UE) 2023/988 i (UE) 2023/1230 pel que fa als procediments d'emergència per a l'avaluació de la conformitat, la presumpció de conformitat, l'adopció d'especificacions comunes i la vigilància del mercat causats per una emergència del mercat interior, quant a les modificacions portades a terme en el Reglament (UE) 2016/424 del Parlament Europeu i del Consell, de 9 de març de 2016, el Reglament (UE) 2016/425 del Parlament Europeu i del Consell, de 9 de març de 2016, el Reglament (UE) 2016/426 del Parlament Europeu i del Consell, de 9 de març de 2016, i el Reglament (UE) 2023/1230 del Parlament Europeu i del Consell, de 14 de juny de 2023.

Disposició final quarta. *Entrada en vigor.*

Aquest Reial decret entra en vigor el 30 de maig de 2026, llevat del que indica el paràgraf següent.

Els cardinals dos i cinc de l'article primer entren en vigor l'endemà de la seva publicació en el «Butlletí Oficial de l'Estat».

8 d'abril de 2026.

FELIPE R.

El ministre d'Indústria i Turisme,
JORDI HEREU BOHER