

I. DISPOSICIONS GENERALS

MINISTERI DE LA PRESIDÈNCIA

- 1011** *Ordre PRE/52/2010, de 21 de gener, per la qual es modifiquen els annexos II, IX, XI, XII i XVIII del Reglament general de vehicles, aprovat pel Reial decret 2822/1998, de 23 de desembre.*

L'aplicació del Reglament general de vehicles, aprovat pel Reial decret 2822/1998, de 23 de desembre, ha posat de manifest la necessitat de modificar alguns dels seus annexos, per incloure-hi qüestions que no havien estat previstes en un principi o per adoptar mesures que contribueixen a millorar la seguretat viària.

En el permís de circulació s'ha de consignar el servei a què es destina el vehicle, de conformitat amb el que estableix l'annex XIII de l'esmentat Reglament. Tanmateix, l'annex II només recull les definicions i categories dels vehicles als efectes de la formalització de les targetes d'inspecció tècnica dels vehicles.

Aquest buit legal origina una inseguretat jurídica que s'ha d'evitar atesa la importància que té el servei al qual es destina el vehicle per determinar el tipus d'autorització administrativa per conduir que necessita el seu titular o la persona que l'hagi de conduir, així com la senyalització del vehicle o les normes de circulació, entre altres aspectes.

Amb aquest objecte s'incorpora un apartat D) a l'esmentat annex II, per incloure una relació dels serveis als quals es destinen els vehicles i les seves respectives definicions, als efectes d'anotar-ho en el permís de circulació.

D'altra banda, als autobusos de les classes II i III (interurbans) se'ls estan incorporant nous equipaments a fi de complir les reglamentacions tècniques en la matèria i millorar les prestacions als passatgers. Això comporta un augment de la massa màxima del vehicle que suposa un benefici en la prestació del transport, però que comporta que els autobusos esmentats superin la massa màxima que estableix l'annex IX del Reglament general de vehicles.

Per això es modifica l'annex IX per tal d'augmentar a 19 tones la massa màxima permesa a aquests autobusos, cosa que implica, per coherència tècnica, l'augment de la seva massa màxima autoritzada per eix a 12,60 tones. A més, s'eliminen algunes notes que figuren al final de les taules 1 i 2, i el seu contingut s'inclou dins d'aquelles, a fi de simplificar el text.

També es modifica l'annex IX per elevar l'altura màxima autoritzada de determinats vehicles. Així, d'una banda, s'augmenta l'altura dels autobusos urbans a 4,20 metres, atès que és necessari admetre la circulació dels autobusos de dos pisos amb el sostre tancat, els quals per construcció tenen una altura superior a l'autoritzada de 4 metres.

En moltes ciutats el traçat de les vies urbanes no permet la utilització d'autobusos articulats, i amb els autobusos de dos pisos s'aconsegueix més fluïdesa del trànsit ja que es transporten més viatgers ocupant menys espai a la via pública.

D'altra banda, es permet una altura de 4,50 metres, inclosa la càrrega, als portavehicles, als vehicles grua destinats a la retirada de vehicles accidentats o avariats, i als vehicles que transporten contenidors tancats homologats per al transport combinat o intermodal, en atenció al tipus de càrrega que transporten i al fet que amb això no queda compromesa l'estabilitat del vehicle. A més, s'amplia el concepte de càrrega indivisible a l'annex IX.

L'annex XI, relatiu als senyals dels vehicles, es modifica en diversos aspectes.

En primer lloc, es fa una nova redacció dels senyals V-1 i V-2, sobre vehicle prioritari i vehicle obstacle a la via, respectivament.

Se suprimeix la necessitat d'obtenir autorització administrativa prèvia per a la utilització dels senyals V-1 i V-2, tot i que s'estableixen els casos en què obligatòriament s'han d'utilitzar aquests senyals, i es permet la utilització voluntària per altres usuaris del senyal

V-2, quan el vehicle per causa d'avaría o accident estigui en situació de parada o estacionament, o a una velocitat no superior a 40 quilòmetres per hora.

Tots els vehicles que tenen obligació d'utilitzar el senyal lluminós V-2 poden portar en el contorn, amb caràcter voluntari, uns distintius retroreflectants amb marques alternes vermelles i blanques per senyalitzar més la seva situació a la via.

En segon lloc, s'especifiquen les característiques tècniques i col·locació dels senyals V-21, cartell avisador d'acompanyament de vehicle especial o vehicle en règim de transport especial; V-22, cartell avisador d'acompanyament de ciclistes, i V-23, distintiu de vehicles de transport de mercaderies.

A més, s'incorpora un nou senyal, el V-24, grua de servei d'auxili a la carretera.

La utilització de tots aquests senyals ha de contribuir a millorar la seguretat viària atès que ajuda els conductors a identificar aquests vehicles, i permet adequar la seva conducció a les circumstàncies i d'aquesta manera protegir els usuaris que estiguin a la via pública.

En tercer lloc, es fa una nova regulació del material que incorporen els senyals de l'annex XI. Així, es permet, en els que tenen una placa suport d'alumini, que es pugui utilitzar també una placa suport de material en ABS, més flexible i que no afecta les altres característiques del senyal, per la qual cosa segueixen complint les funcions per a les quals van ser creats.

Així mateix, es modifica l'annex XII, sobre accessoris, recanvis i eines dels vehicles, per suprimir l'obligació de portar un joc de bombetes dels llums del vehicle, ja que cada vegada més vehicles porten un dispositiu d'enllumenat que només poden manipular els tallers autoritzats i no l'usuari.

També s'elimina l'obligació de portar extintor d'incendis i dispositius de presenyalització de perill a determinats vehicles, com a conseqüència de l'experiència adquirida en l'aplicació pràctica de la normativa anterior i de la jurisprudència que s'ha pronunciat sobre aquesta matèria.

A més, s'incorpora en aquest mateix annex XII com a dotació obligatòria del vehicle l'armilla reflectant d'alta visibilitat, la utilització de la qual ja està regulada en el Reglament general de circulació, aprovat pel Reial decret 1428/2003, de 21 de novembre.

Finalment, a l'annex XVIII, sobre les plaques de matrícula, s'introdueix una nova placa de matrícula per a les motocicletes de dues rodes de les especialitats de trial i enduro, més reduïda que la de motocicletes ordinària, per adequar-la al seu disseny cada vegada més estilitzat, per la qual cosa la placa de matrícula de motocicleta ordinària sobresurt notablement.

També es crea una placa de matrícula específica per als quadricicles lleugers i ciclomotors de tres rodes que, per construcció, disposen d'un emplaçament per a una placa de matrícula allargada, i l'actual placa de matrícula de ciclomotors resulta adequada per als de dues rodes però no per als de tres o quatre rodes.

Així mateix, es crea una nova placa de matrícula de vehicles especials, llarga, i la placa actual passa a denominar-se alta, ja que aquesta no es pot instal·lar en alguns vehicles especials per la seva configuració.

Aquesta disposició ha estat sotmesa al procediment d'informació en matèria de normes i reglamentacions tècniques i de les regles relatives als serveis de la societat de la informació, que preveu la Directiva 98/34/CE, del Parlament Europeu i del Consell, de 22 de juny, modificada per la Directiva 98/48/CE, de 20 de juliol, així com el Reial decret 1337/1999, de 31 de juliol, que incorpora aquestes directives a l'ordenament jurídic espanyol.

D'acord amb el que estableix l'article 5.2.e) del Reial decret 317/2003, de 14 de març, pel qual es regula l'organització i funcionament del Consell Superior de Trànsit i Seguretat de la Circulació Viària, la present norma ha estat sotmesa a informe dels seus membres, entre els quals hi ha representants de les administracions estatal, autonòmica i local, a més de les associacions afectades per la matèria, i per complir el tràmit d'audiència que preveu l'article 24.1.c) de la Llei 50/1997, de 27 de novembre, del Govern.

Aquesta Ordre es dicta en ús de l'habilitació que conté la disposició final tercera del Reial decret 2822/1998, de 23 de desembre, pel qual s'aprova el Reglament general de

vehicles, que faculta els ministres de l'Interior i d'Indústria, Turisme i Comerç per modificar mitjançant una ordre els seus annexos, i és necessari a més, en el cas de l'annex IX, la conformitat del ministre de Foment.

En virtut d'això, a proposta dels ministres de l'Interior i d'Indústria, Turisme i Comerç, amb la conformitat del ministre de Foment, dispo:

Apartat únic. *Modificació dels annexos II, IX, XI, XII i XVIII del Reglament general de vehicles, aprovat pel Reial decret 2822/1998, de 23 de desembre.*

Els annexos II, IX, XI, XII i XVIII del Reglament general de vehicles, aprovat pel Reial decret 2822/1998, de 23 de desembre, queden redactats en els termes següents:

U. S'incorpora l'apartat D) a l'annex II «Definicions i categories dels vehicles», amb el contingut següent:

«D. Servei al qual es destinen els vehicles.

A efectes del servei al qual es destinen els vehicles, que s'anota en el permís de circulació, els vehicles es classifiquen amb un codi alfanumèric de tres caràcters, indicatiu de l'esmentat servei, de la manera següent:

Caràcter primer, constituït per una lletra:

A. Servei públic: El vehicle s'adscriu a una activitat per a l'exercici de la qual el seu titular necessita autorització de l'Administració.

B. Servei particular: El vehicle s'adscriu a una activitat privada del seu titular.

Caràcters segon i tercer, constituïts per dues xifres:

00. Sense especificar: El vehicle no exerceix cap dels altres serveis detallats a continuació.

01. Lloguer sense conductor: vehicle destinat a ser arrendat sense conductor.

02. Lloguer amb conductor (autoturisme): vehicle destinat al transport de persones i equipatges amb conductor.

03. Aprenentatge de la conducció: vehicle destinat a l'exercici de l'ensenyament de la conducció i la realització de proves d'aptitud per a l'obtenció de permisos i llicències de conducció.

04. Taxi: vehicle adscrit al servei públic de viatgers en vehicle turisme.

05. Auxili a la carretera: vehicle destinat primordialment al rescat i transport de vehicles accidentats o avariats. Només tenen aquesta consideració els vehicles la capacitat dels quals permeti que simultàniament es puguin transportar fins a un màxim de dos vehicles en plataforma, i un altre mitjançant un dispositiu d'arrossegament, i tinguin l'utilatge corresponent.

06. Agrícola: vehicle destinat a realitzar tasques agrícoles.

07. Ambulància: vehicle destinat a realitzar transport de persones malaltes o accidentades.

08. Funerari: vehicle destinat a realitzar transport de cadàvers.

09. Obres: vehicle destinat a la realització de tasques en treballs de construcció.

10. Mercaderies perilloses: vehicle destinat al transport de matèries perilloses, encara que no es realitzi amb caràcter exclusiu.

11. Escombriaire: vehicle destinat al transport de residus.

12. Transport escolar: vehicle destinat al transport escolar i de menors, encara que no es realitzi amb caràcter exclusiu.

13. Policia: vehicle destinat als serveis de policia, que prestin les forces i cossos de seguretat.

14. Bombers: vehicle destinat a ser utilitzat pels bombers per a l'extinció d'incendis.

15. Protecció civil i salvament: vehicle destinat a realitzar serveis de protecció civil i salvament.

16. Defensa: vehicle adscrit al Ministeri de Defensa.

17. Habitatge: vehicle condicionat per ser utilitzat com a habitatge.

18. Activitat econòmica: automòbil amb almenys quatre rodes, destinat al transport de mercaderies, la massa màxima autoritzada del qual és igual o inferior a 3.500 kg, que està afectat significativament a una activitat econòmica d'acord amb la normativa tributària.

19. Recreatiu: vehicle destinat específicament a l'oci.

20. Mercaderies peribles: vehicle destinat al transport terrestre de productes alimentaris a temperatura regulada, encara que no es realitzi amb caràcter exclusiu.

21. Vehicle per a fires: vehicle adaptat per a la maquinària de circ o fires recreatives ambulants.»

Dos. L'annex IX, «Masses i dimensions», queda modificat de la manera següent:

a) A l'apartat primer, «Definicions», al punt 1.15, «Càrrega indivisible», s'afegeix un segon paràgraf amb el contingut següent:

«Es considera també càrrega indivisible la constituïda per diversos elements de la mateixa naturalesa i destinats al mateix fi, amb dimensions idèntiques o diferents, dels quals una o dues de les dimensions de l'element més gran del conjunt excedeixen les dimensions màximes establertes en la reglamentació respectiva.»

b) Al apartat segon «Masses màximes permeses», Taula 1, «Masses per eix màximes permeses», al paràgraf «Eix simple», se suprimeixen la crida a la Nota (1) a la primera línia i el contingut de la Nota (1) al final de la Taula i s'hi incorporen dues línies. El paràgraf queda redactat de la manera següent:

«Eix simple:

Eix motor	11,5
Eix motor dels vehicles de la classe I (autobusos urbans), segons la classificació de la Directiva 2001/85/CE, de 20 de novembre	13
Eix motor dels vehicles de les classes II i III (autobusos interurbans), segons la classificació de la Directiva 2001/85/CE de 20 de novembre	12,6
Eix no motor	10»

c) Al apartat segon, «Masses màximes permeses», Taula 1, «Masses per eix màximes permeses», al paràgraf «Eix tàndem dels remolcs o semiremolcs», la crida a la Nota (2) de la tercera línia es converteix en la crida a la Nota (1), en passar el contingut de la Nota (2) a numerar-se com a Nota (1).

d) A l'apartat segon, «Masses màximes permeses», Taula 2, «Masses màximes autoritzades», al paràgraf «Vehicles de motor», se suprimeixen la crida a la Nota (1) a la primera línia i el contingut de la Nota (1) al final de la Taula i s'hi incorporen dues línies. El paràgraf queda redactat de la manera següent:

«Vehicles de motor:

Vehicle de motor de dos eixos, excepte autobusos	18
Autobusos de dos eixos de la classe I (urbà), segons la classificació de la Directiva 2001/85/CE, de 20 de novembre	20
Autobusos de dos eixos de les classes II i III (interurbà i llarg recorregut), segons la classificació de la Directiva 2001/85/CE, de 20 de novembre. .	19»

e) A l'apartat segon, «Masses màximes permeses», Taula 2, «Masses màximes autoritzades», al paràgraf «Vehicles articulats de 4 eixos», la crida a la Nota (2) de la primera línia es converteix en crida a la Nota (1), en passar el contingut de la Nota (2) a numerar-se com a Nota (1).

f) Al l'apartat tercer, «Dimensions màximes autoritzades als vehicles per poder circular, inclosa la càrrega», a la Taula 3, «Dimensions màximes autoritzades», el paràgraf «Altura» queda redactat de la manera següent:

«Altura:

Altura màxima dels vehicles inclosa la càrrega, com a norma general . . . 4,00

Altura màxima dels autobusos de la classe I (urbà). 4,20

Altura màxima dels vehicles següents, inclosa la càrrega:

Portavehicles: Camions (rígids) i conjunts de vehicles (trens de carretera i vehicles articulats), quan estiguin especialitzats en el transport de vehicles. 4,50»

Vehicles grua: els destinats a la retirada de vehicles accidentats o avariats.

Vehicles que transporten contenidors tancats homologats per al transport combinat o intermodal.

Tres. L'annex XI, «Senyals en els vehicles», queda modificat de la manera següent:

a) El paràgraf 3 de l'apartat primer, «Materials», queda redactat de la manera següent:

«3. Quan per les característiques mecàniques del material de substrat sigui exigible una vora (bordó) a la placa, aquesta s'ha d'ajustar al que es disposa per a la vora a la figura del senyal corresponent.»

b) A l'apartat primer s'incorpora un paràgraf 6 amb el contingut següent:

«6. En el cas de les balises del senyal V-24, grua de servei d'auxili a la carretera, l'assaig de la resistència de la impressió en el senyal s'ha de fer d'acord amb el procediment següent:

Amb una mostra de 200 × 100 mm pintada com el senyal, en pla, se situa un cotó amarat en acetona i a sobre un pes de 4 kg, i s'ha d'efectuar un desplaçament de 10 cm a la dreta i a l'esquerra consecutivament fins a superar 30 passades. L'assaig es considera superat si una vegada finalitzat no apareixen signes apreciables de deteriorament de la pintura.»

c) El paràgraf 2 de l'apartat segon, «Especificacions», queda redactat de la manera següent:

«2. Contrasenya d'homologació.

S'ha de marcar en cada senyal en el lloc i emplaçament segons consta a les figures i ha d'estar formada pels caràcters V_{xx} (on xx correspon al nombre assignat al senyal, de l'1 al 24, en aquest annex XI) i un nombre correlatiu que comença amb el 001, dins d'un rectangle de 5 mm d'altura per 35 mm de llarg.

S'admeten senyals V-1, V-2, V-3, V-5, V-6, V-16 i V-23, homologats de conformitat amb els Reglaments CEPE/ONU números 27, 65, 69, 70 o 104, sempre que les homologacions hagin estat concedides per qualsevol part contractant de l'Acord de 1958 revisat.»

d) L'enunciat de l'apartat quart queda redactat de la manera següent:

«4. Especificacions de làmines reflectants per als senyals V-3 a V-15, V-20 i V-24.»

e) L'enunciat de l'apartat sisè queda redactat de la manera següent:

«6. Assajos d'homologació per a les plaques corresponents als senyals V-3 a V-15, V-20 i V-24.»

f) L'apartat relatiu al senyal V-1, «Vehicle prioritari», queda redactat de la manera següent:

«V-1 VEHICLE PRIORITARI

1. La utilització del senyal V-1 en un vehicle indica la prestació d'un servei de policia, extinció d'incendis, protecció civil i salvament, o d'assistència sanitària, en servei urgent. El senyal V-1 es pot utilitzar simultàniament amb l'aparell emissor de senyals acústics especials.

2. La utilització del senyal V-1 no requereix cap autorització administrativa, tant si està instal·lat com a element supletori addicional o com a element constructiu.

3. El senyal lluminós de vehicle prioritari V-1 està constituït per un dispositiu lluminós, amb un o diversos llums, de color blau per als vehicles de policia, i de color groc auto per als vehicles d'extinció d'incendis, protecció civil i salvament, i d'assistència sanitària, homologats d'acord amb el Reglament CEPE/ONU número 65.

Aquest dispositiu s'ha d'instal·lar a la part davantera del pla superior del vehicle, per damunt del llum més alt, o al llarg del perímetre de la zona més alta de la part davantera i del darrere del vehicle.

En les motocicletes el dispositiu ha d'anar situat a la part del darrere, sobre un capçal telescòpic que permeti elevar-lo per damunt de la part més alta d'aquesta, o incrustat a la part del davant i del darrere de les motocicletes sense sobresortir del carenat.

En cap cas el senyal lluminós V-1 ha d'afectar la visibilitat del conductor, i ha de ser visible en totes les direccions a una distància mínima de 50 metres.

4. Els vehicles de policia, a més, poden utilitzar amb caràcter voluntari un sistema auxiliar constituït per dues fonts lluminoses (intermitents o estroboscòpiques), de color blau. Aquest sistema ha d'estar instal·lat en el frontal del vehicle, a l'altura dels llums curts, o per damunt seu en el cas de les motocicletes.

5. Queda prohibit el muntatge i la utilització del senyal V-1 en vehicles que no siguin prioritaris, per no prestar els serveis que s'indiquen a l'apartat 1.»

g) L'apartat relatiu al senyal V-2, «Vehicles per a obres o serveis, tractors agrícoles, maquinària agrícola automotriu, altres vehicles especials, transports especials i columnes militars», queda redactat de la manera següent:

«V-2 VEHICLE OBSTACLE A LA VIA

1. La utilització del senyal V-2 en un vehicle indica la posició a la via o als seus voltants d'un vehicle que desenvolupa un servei, activitat o operació de treball, en situació de parada o estacionament, o a una velocitat que no superi els 40 quilòmetres per hora.

Tenen obligació d'utilitzar aquest senyal tots els vehicles que habitualment desenvolupin a la via les accions indicades anteriorment. Igualment tenen obligació d'utilitzar aquest senyal els vehicles en règim de transport especial i els seus vehicles pilot o d'acompanyament, en els termes que indica l'autorització especial de circulació, així com els vehicles d'acompanyament de les proves esportives, marxades ciclistes i altres esdeveniments i de les columnes militars.

Pot utilitzar aquest senyal tot vehicle que, per causa d'avaría o accident, estigui en algun dels supòsits que preveu el paràgraf primer.

En cas d'avaría d'aquest senyal, s'ha d'utilitzar el llum d'encreuament juntament amb els llums indicadors de direcció amb senyal d'emergència.

2. La utilització del senyal V-2 no requereix cap autorització administrativa, tant si està instal·lat com a element supletori addicional o com a element constructiu.

3. El senyal lluminós V-2 està constituït per un dispositiu lluminós, amb un o diversos llums, de color groc auto, homologats de conformitat amb el Reglament CEPE/ONU número 65. Ha de ser visible en totes les direccions, des d'una distància de 100 metres.

En tots els casos, el dispositiu s'ha d'instal·lar per damunt dels llums més alts indicadors del canvi de direcció, i no pot afectar la visibilitat del conductor ni la resistència de l'estructura de protecció del vehicle.

4. Els vehicles que tenen obligació d'utilitzar el senyal lluminós V-2, a més poden portar amb caràcter voluntari al contorn del vehicle uns distintius retroreflectants que s'han d'ajustar a les característiques següents:

- Els distintius han de ser de material retroreflectant de les classes 1 o 2, segons la norma UNE-EN 12899, amb franges alternes vermelles i blanques.
- La inclinació de les franges ha de ser de 45° sobre l'horitzontal; l'amplada mínima del distintiu, de 140 mm; i l'amplada de les franges, de 100 mm.
- Si les franges van col·locades a la part del davant i del darrere dels vehicles han d'anar en forma de V invertida des del centre del vehicle i, si estan als laterals, han d'anar disposades en el sentit de la marxa del vehicle.
- La superfície mínima dels distintius a la part davantera ha de ser de $0,16 \text{ m}^2$; a la part del darrere, de $0,32 \text{ m}^2$; i als laterals, de $0,16 \text{ m}^2$.
- Exemples:

DIMENSIONS I FORMA:



α : inclinació de les franges a 45°

L: amplada mínima del distintiu 140 mm

P: amplada de les franges 100 mm

DISPOSICIÓ:

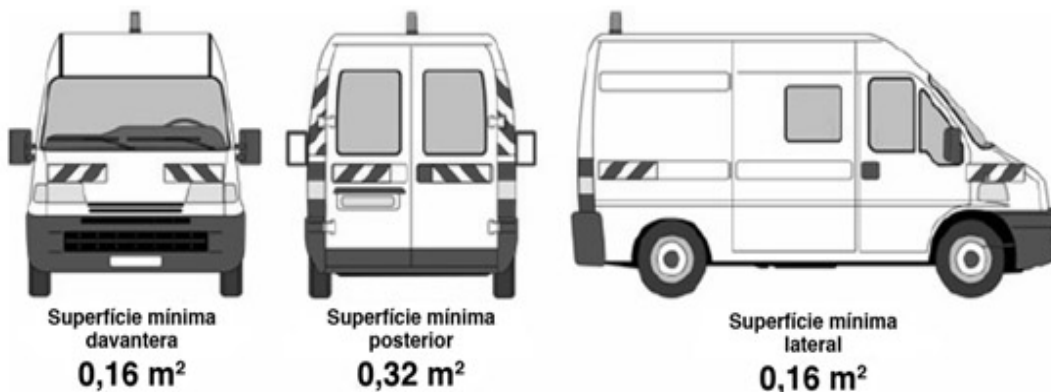

5. Queda prohibit el muntatge i la utilització del senyal V-2 en vehicles que no constitueixin un obstacle a la via perquè no concorren les circumstàncies que indica l'apartat 1.»

h) Al paràgraf 3 de l'apartat relatiu al senyal V-4, «Limitació de velocitat», s'incorpora un paràgraf a continuació del gràfic en el qual figura la mida del senyal, amb el contingut següent:

«Els vehicles que per les seves dimensions no permetin col·locar el senyal de la mida indicat n'han de portar un altre de dimensions reduïdes de 100 mm de diàmetre amb una altura de caràcters de 70 mm.»

i) En els senyals V-4, «Limitació de velocitat»; V-5, «Vehicle lent»; V-6, «Vehicle llarg»; V-7, «Distintiu de nacionalitat espanyola»; V-9, «Servei públic»; V-12, «Placa d'assaig o investigació»; V-13, «Conductor novell»; V-14, «Aprentatge de la conducció»; V-15, «Minusvàlid», i V-20, «Panell per a càrregues que sobresurten», el contingut de les característiques tècniques referents al MATERIAL DEL SUBSTRAT que figura en el quadre queda redactat de la manera següent:

«MATERIAL DEL SUBSTRAT: Placa suport: Planxa d'alumini d'1,4 ± 0.1 mm. Aliatge 1.200 H14 i/o H24. S'autoritza qualsevol altre material que presenti característiques mecàniques o físiques equivalents tenint en compte la seva estabilitat temporal.»

j) S'incorpora un apartat relatiu al senyal V-21, «Cartell avisador d'acompanyament de vehicle especial o de vehicles en règim de transport especial», amb el contingut següent:

«SENYAL V-21 CARTELL AVISADOR D'ACOMPANYAMENT DE VEHICLE ESPECIAL O DE VEHICLES EN RÈGIM DE TRANSPORT ESPECIAL

1. Indica la circulació pròxima d'un vehicle en règim de transport especial o vehicle especial.

2. Han de portar en tot moment aquest senyal els vehicles quan circulin només en funció i servei d'acompanyament a la circulació d'un vehicle especial o d'un vehicle en règim de transport especial.

3. Ha d'anar col·locat a la part superior del vehicle d'acompanyament, de forma vertical i subjecta de tal manera que s'eviti el risc de caiguda. S'ha d'instal·lar com a element supletori addicional (movible).

4. En aquest senyal ha de figurar la paraula ESPECIAL, i les seves dimensions, color, contingut i característiques tècniques s'han d'ajustar al que s'indica a continuació:

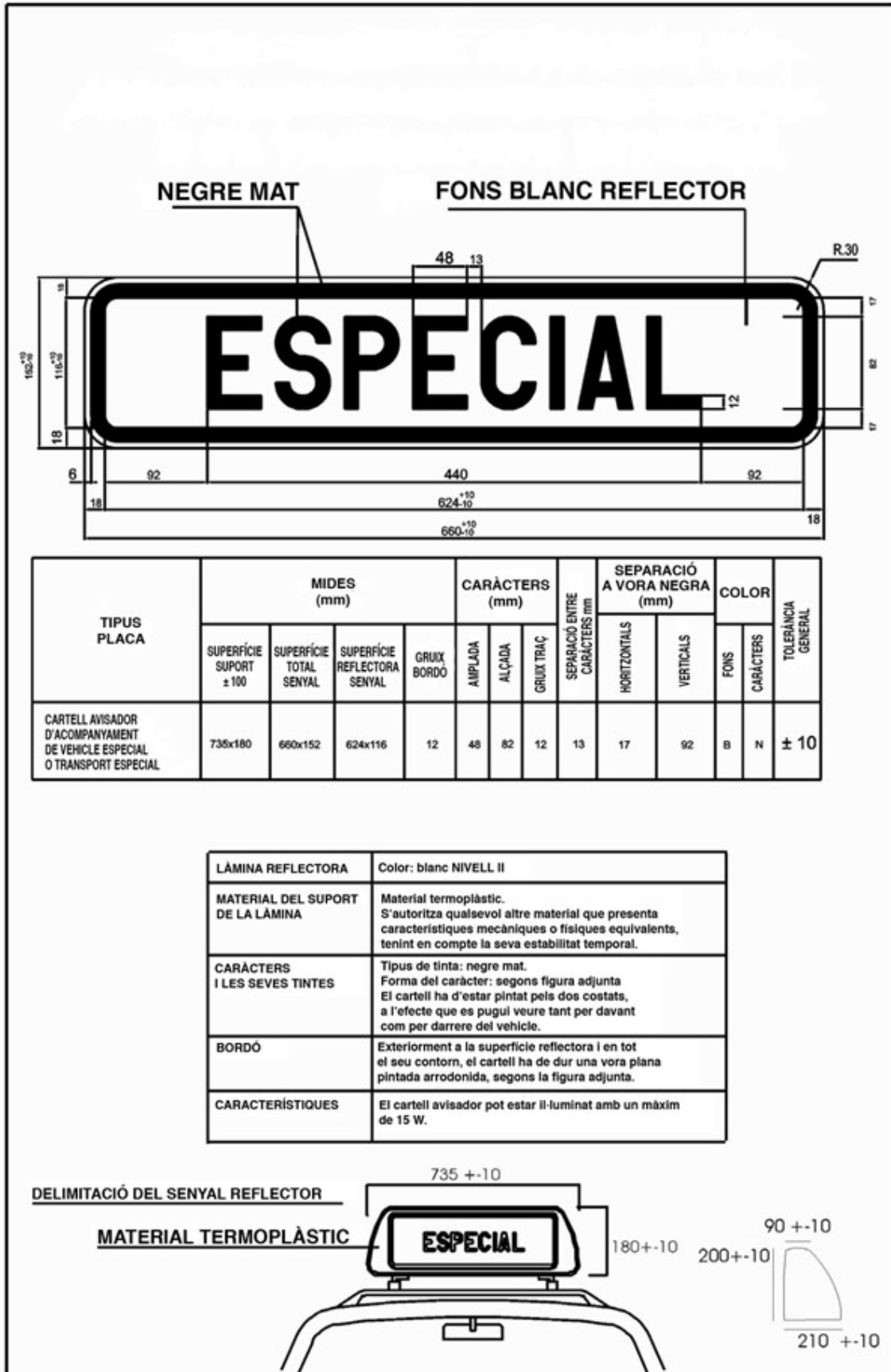

5. El senyal V-2 pot anar incorporat a aquest senyal formant un conjunt.»

k) S'incorpora un apartat relatiu al senyal V-22, «Cartell avisador d'acompanyament de ciclistes», amb el contingut següent:

«V-22 CARTELL AVISADOR D'ACOMPANYAMENT DE CICLISTES

1. Indica la circulació pròxima de ciclistes.

2. Han de portar en tot moment aquest senyal els vehicles quan circulin només en funció i servei d'acompanyament a la circulació de ciclistes.

3. Ha d'anar col·locat a la part superior del vehicle d'acompanyament, de forma vertical i subjecta de tal manera que s'eviti el risc de caiguda. S'ha d'instal·lar com a element supletori addicional (movible).

4. Aquest senyal ha de tenir inscrit a la part esquerra el senyal P-22 i a la part dreta, la paraula CICLISTES, i les seves dimensions, color, contingut i característiques tècniques s'han d'ajustar al que s'indica a continuació:

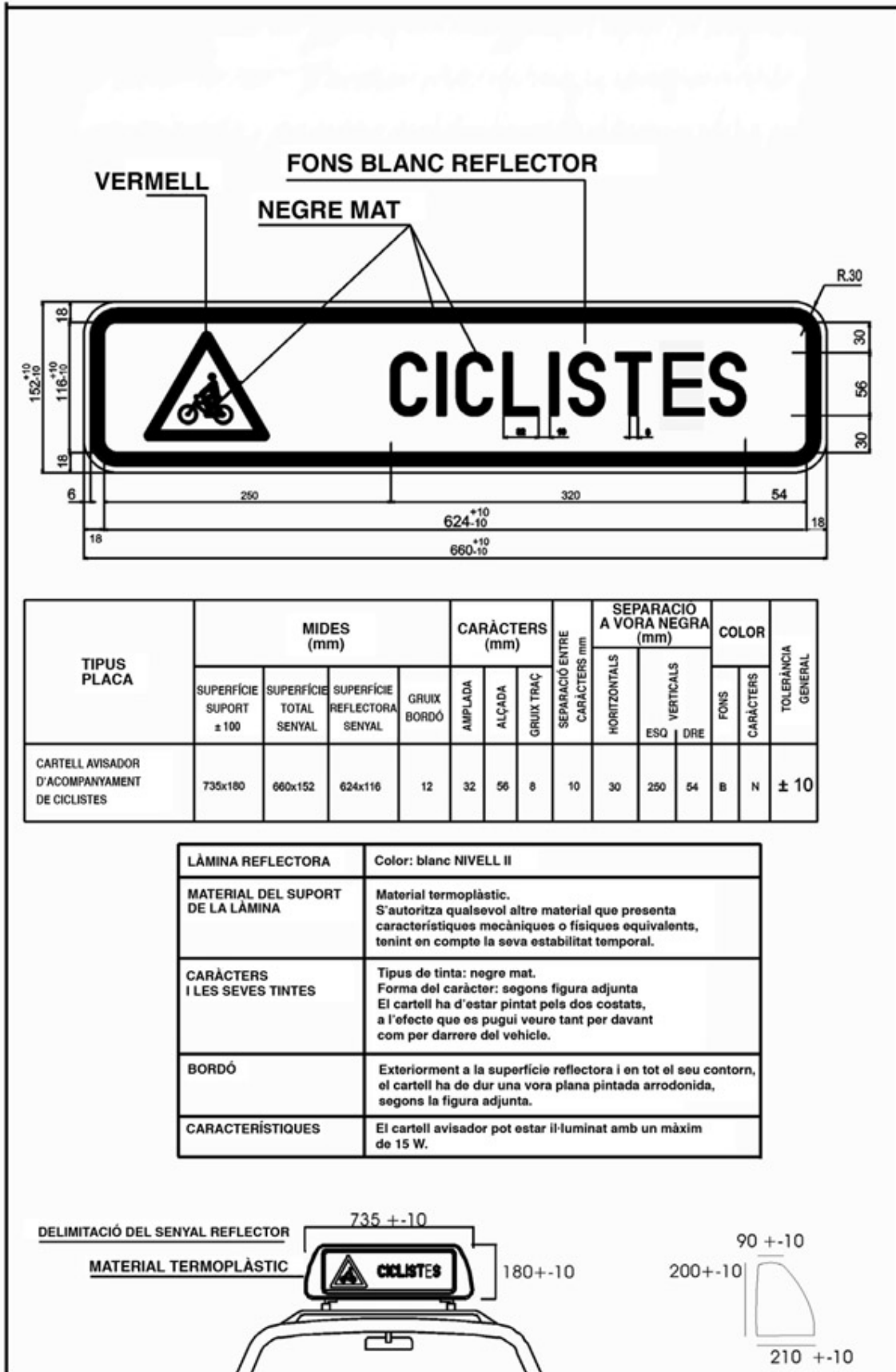

5. El senyal V-2 pot anar incorporat a aquest senyal formant un conjunt.»

l) S'incorpora un apartat relatiu al senyal V-23, «Distintiu de vehicles de transport de mercaderies», amb el contingut següent:

«V-23 DISTINTIU DE VEHICLES DE TRANSPORT DE MERCADERIES

1. Senyalitza vehicles llargs i pesants, així com els seus remolcs, tant a la part del darrere del vehicle com al lateral, en funció de les masses màximes, longituds i categories, de conformitat amb el que estableix el Reglament CEPE/ONU 48R.

2. Està constituït per un marcatge reflectant, homologat segons el Reglament CEPE/ONU 104R i instal·lat al vehicle segons els requisits del Reglament CEPE/ONU 48R, utilitzats per incrementar la visibilitat i el reconeixement dels vehicles de motor o conjunts de vehicles o les seves càrregues esmentats a l'apartat 1. S'entén per distintiu una franja regular o una sèrie de les esmentades franges col·locades de manera tal que identifiquin el contorn o, si no, la longitud i amplada total d'un vehicle de motor o conjunt de vehicles o les seves càrregues quan sigui vist des d'un costat o des de darrere.

3. Exemples de distintius retroreflectants.

Exemple 1

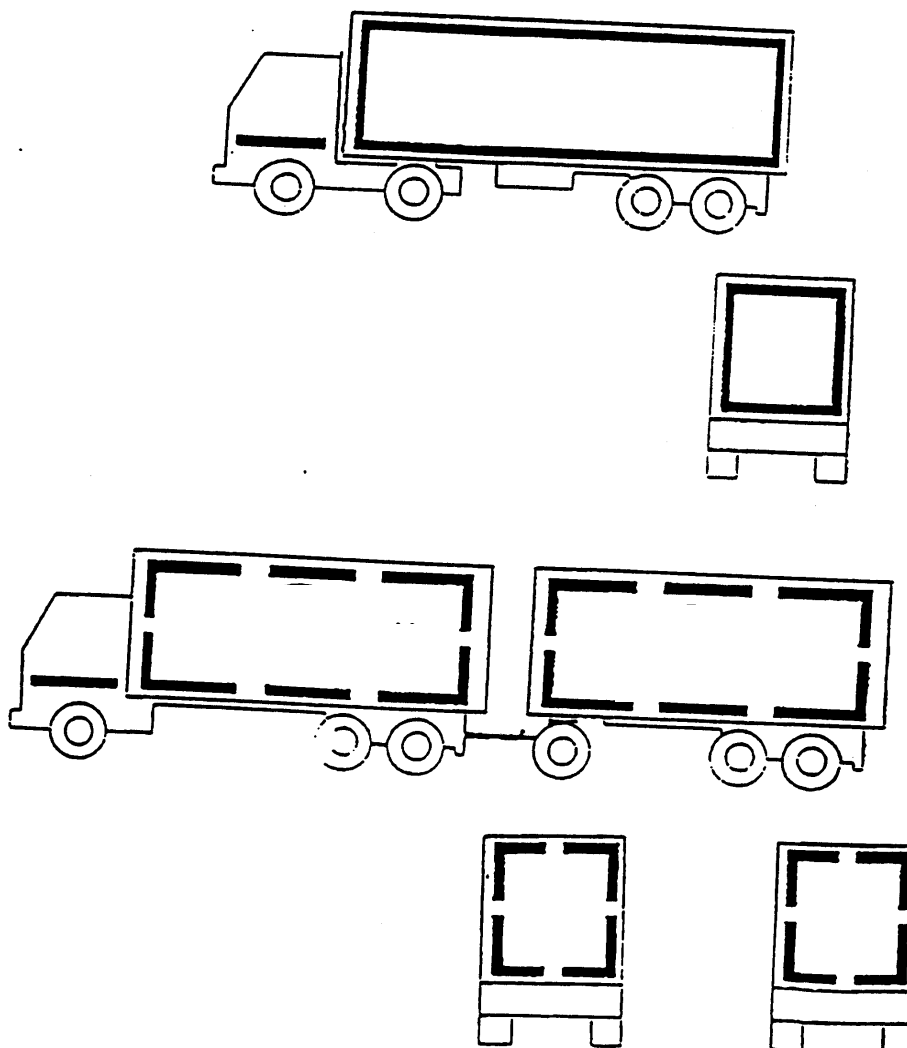

Exemple 2

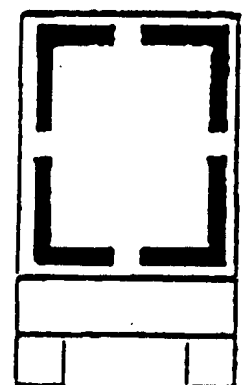
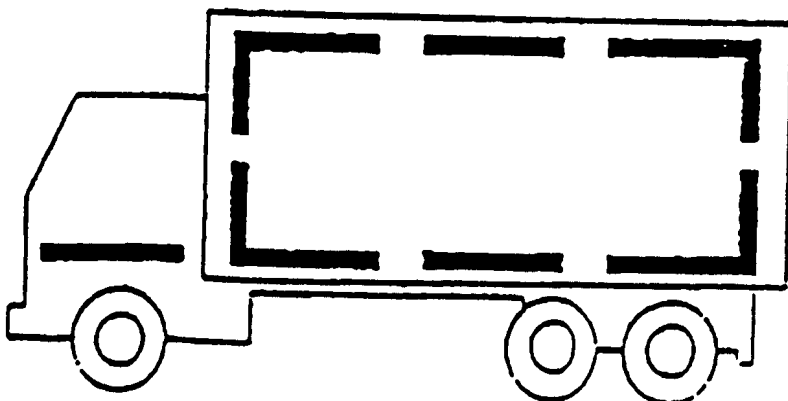
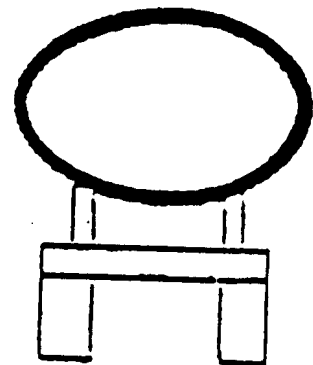
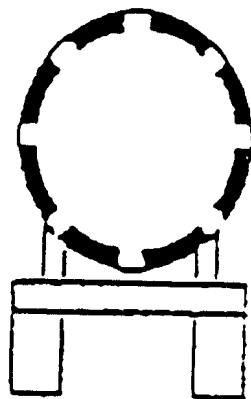
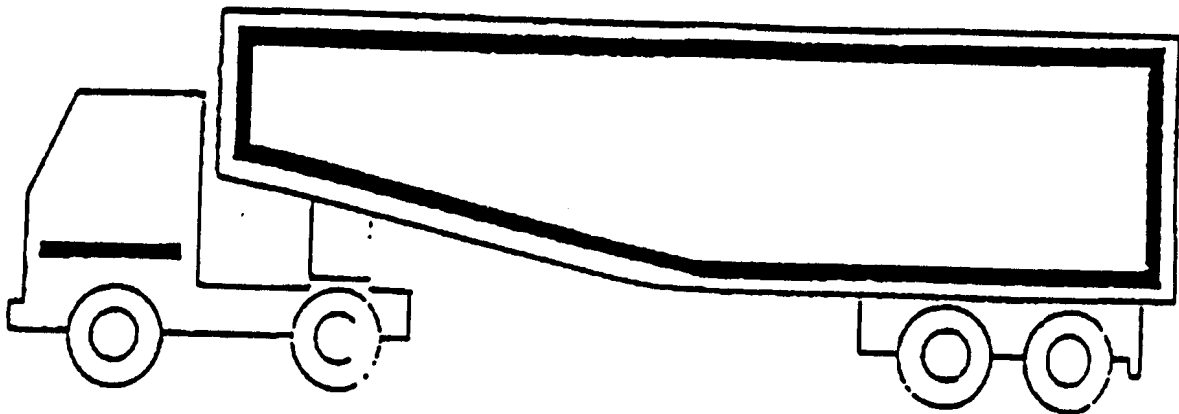

Exemple 3

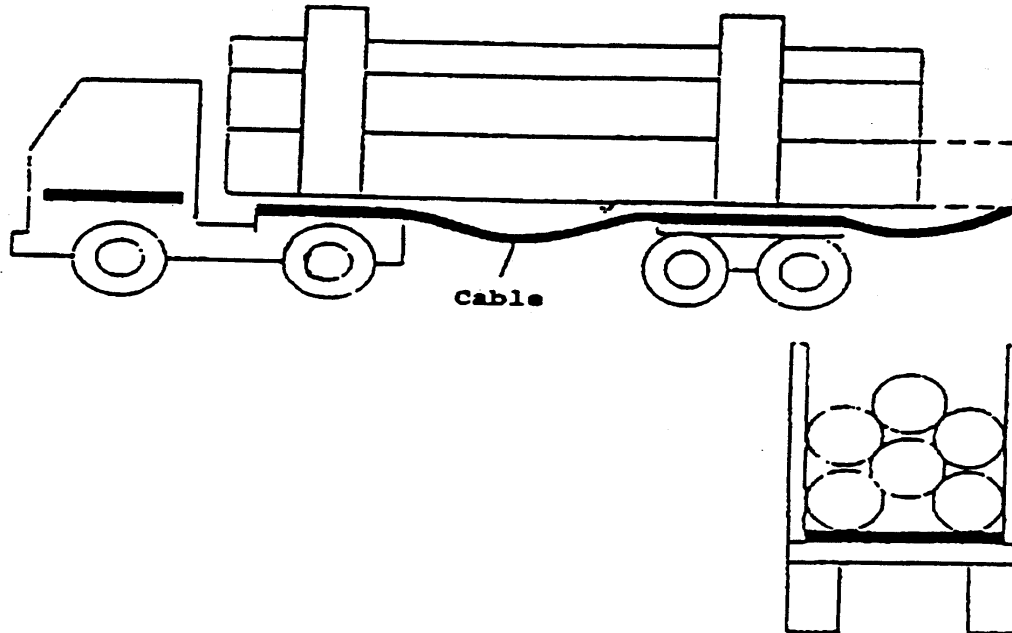

Exemple 4. Camió transportant una biga

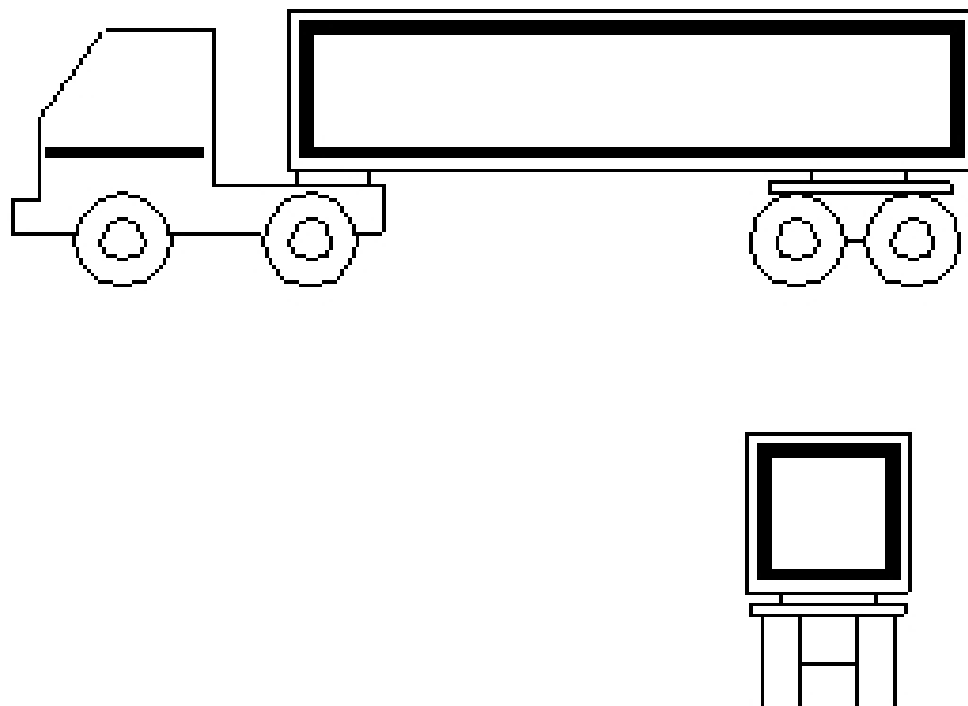

m) S'incorpora un apartat relatiu al senyal V-24, «Grua de servei d'auxili a la carretera», amb el contingut següent:

«V-24 GRUA DE SERVEI D'AUXILI A LA CARRETERA

1. La utilització del senyal V-24 en un vehicle indica que es tracta d'una grua de servei d'auxili a la carretera.

2. El senyal V-24 està constituït pels elements següents:

a) Una placa en què s'ha d'inscriure la paraula AUXILI a la part superior i la figura d'una grua a la inferior. S'ha de col·locar a la part frontal del vehicle, de forma vertical i subjecta de tal manera que s'eviti el risc de caiguda. S'ha d'instal·lar com a element supletori addicional (movible).

Les seves dimensions, color, contingut i característiques tècniques s'han d'ajustar al que s'indica a continuació:

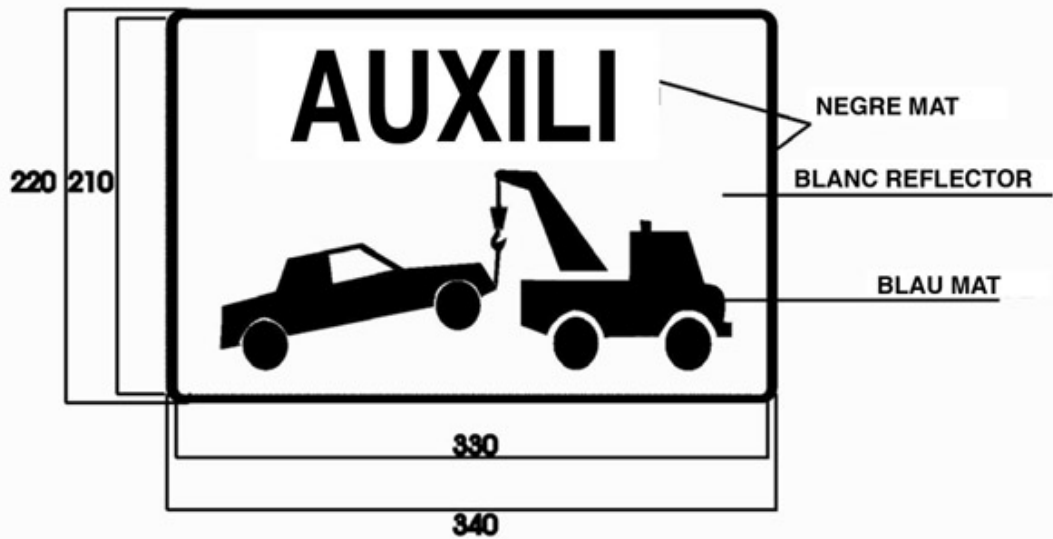

TIPUS PLACA	MIDES (mm.)		CARÀCTERS (mm.)			SEPARACIÓ entre caràcters mm	SEPARACIÓ A VORES mm.		COLOR			TOLERÀNCIA
	TOTAL	SUPERFÍCIE REFLECTORA	AMPLADA	ALÇADA	GRUIX TRAÇ		HORIZONTALS	VERTICALS	FONS	CARÀCTERS	PICTOGRAMA	
GRUA SERVEI AUXILI EN CARRETERA	340 x 220	330 x 210	30	50	8	8	17	62	B	N	AZ	± 3

LÀMINA REFLECTORA	Color: blanc NIVELL II
MATERIAL DEL SUBSTRAT	Placa suport: planxa d'alumini d'1,4±0,1 mm Aliatge 1200 H14 i/o H24. S'autoritza qualsevol altre material que presenta característiques mecàniques o físiques equivalents, tenint en compte la seva estabilitat temporal.
CARÀCTERS I LES SEVES TINTES	Tipus de tinta: negre mat i blau mat. Forma de caràcter: segons figura adjunta.
BORDÓ	Exteriorment a la superfície reflectora i en tot el seu contorn, les plaques han de dur una vora (bordó) segons la figura 1.

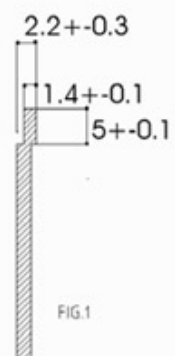

b) Un joc de quatre balises abatibles/flexibles en les quals han de figurar unes fletxes. La seva instal·lació i utilització són voluntàries. S'han de col·locar a la part lateral de vehicle, dues a cada costat. S'han d'estendre per mitjans manuals o elèctrics mentre el vehicle estigui estacionat prestant el servei d'auxili a un altre d'accidentat o avariats.

Les seves dimensions, color i característiques tècniques s'han d'ajustar al que s'indica a continuació:

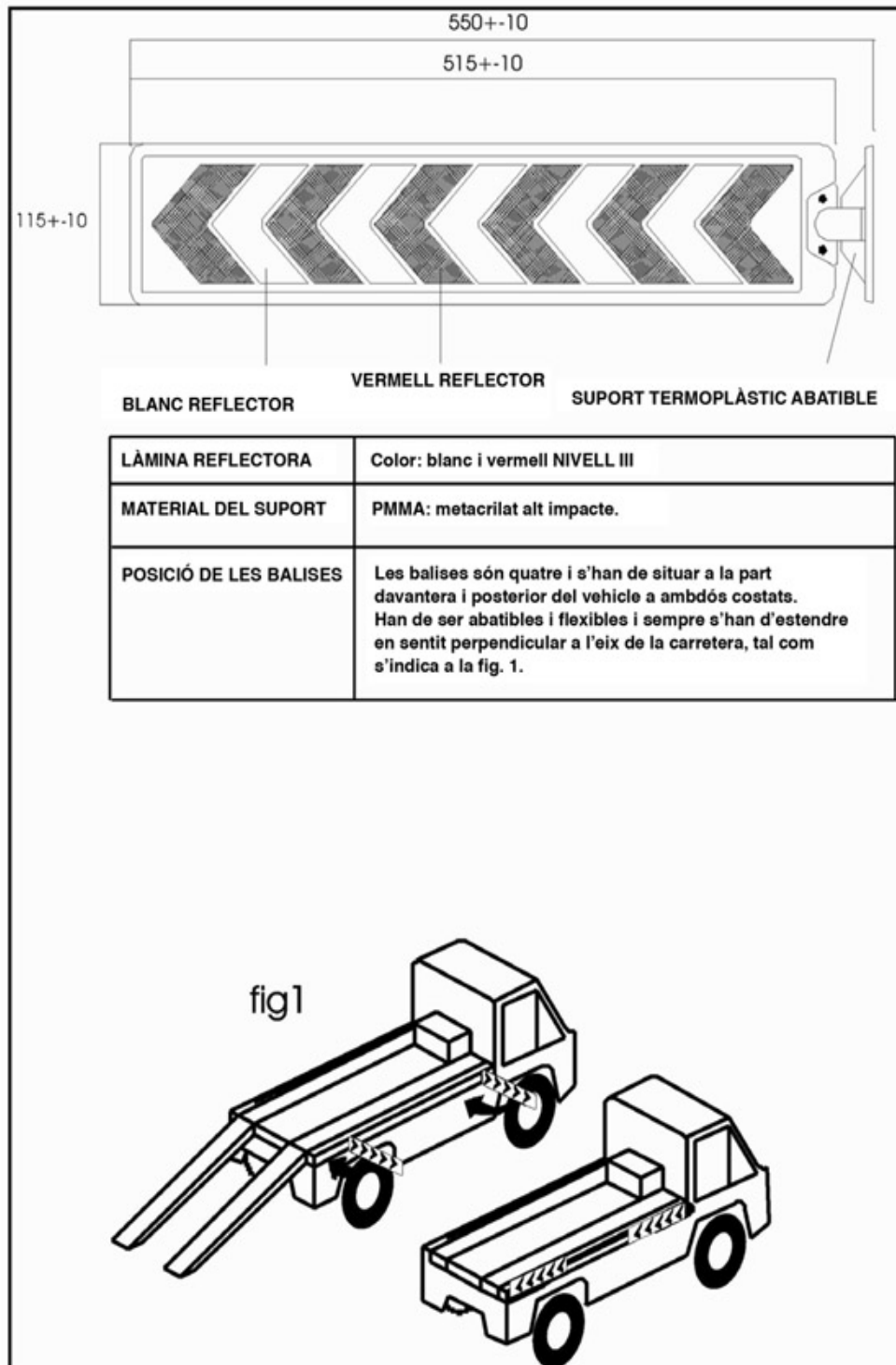

3. El senyal V-2 pot anar incorporat a aquest senyal formant un conjunt.»

Quatre. L'annex XII «Accessoris, recanvis i eines dels vehicles en circulació» queda redactat de la manera següent:

«ANNEX XII

Accessoris, recanvis i eines dels vehicles

Els vehicles de motor i els conjunts de vehicles en circulació han de portar els accessoris, recanvis i eines següents:

1. Els turismes, així com els vehicles mixtos i els automòbils destinats al transport de mercaderies, aquests dos últims de massa màxima autoritzada no superior a 3.500 kg, excepte els vehicles de tres rodes i quadricicles, han de portar la dotació següent:

a) Dos dispositius portàtils de presenyalització de perill, que compleixin les condicions que estableix l'annex XI.

b) Una armilla reflectant d'alta visibilitat, certificada segons el Reial decret 1407/1992, de 20 de novembre, pel qual es regulen les condicions per a la comercialització i lliure circulació intracomunitària dels equips de protecció individual, que exigeix el marcatge CE, i que ha de ser conforme amb la norma UNE EN 471, mínim classe 2 (tant en superfície mínima de materials com en nivell de retroreflexió de les bandes). Per a una millor verificació del material retroreflectant, les bandes han de portar integrat el nom del fabricant de forma visible, llegible i indeleble i sense que disminueixin les propietats de retroreflexió del material esmentat.

En cas que es realitzin funcions de vehicle pilot de protecció i acompanyament, s'han de portar armilles tant per al conductor com per a cada un dels membres del personal auxiliar.

c) Una roda completa de recanvi o una roda d'ús temporal, amb les eines necessàries per al canvi de rodes, o un sistema alternatiu per canviar-les que ofereixi suficients garanties per a la mobilitat del vehicle. En aquests casos s'ha de circular respectant les limitacions pròpies de cada alternativa.

2. Els autobusos, així com els vehicles mixtos i els automòbils destinats al transport de mercaderies, aquests dos últims de massa màxima autoritzada superior a 3.500 kg, i els conjunts de vehicles no especials, han de portar, a més de la dotació que estableix l'apartat 1 a) i b), un equip homologat d'extinció d'incendis, adequat i en condicions d'ús.»

Cinc. L'annex XVIII «Plaques de matrícula» queda modificat de la manera següent:

a) A l'apartat primer, «Colors i inscripcions», al paràgraf A), «Matrícula ordinària», el segon paràgraf de la lletra b), «Vehicles especials», queda redactat de la manera següent:

«A les plaques de matrícula s'han d'inscriure tres grups de caràcters constituïts per la lletra E, un número de quatre xifres, del 0000 al 9999, i tres lletres, començant per les lletres BBB i acabant per les lletres ZZZ, suprimint les cinc vocals, per tal d'evitar paraules malsonants o acròstics especialment significats, així com les lletres Ñ i Q, ja que són fàcils de confondre amb la lletra N i el número 0, respectivament, i les lletres CH i LL, per incompatibilitat amb el disseny de les plaques de matrícula, que no admetria la consignació de quatre caràcters a l'últim grup.»

b) A l'apartat primer, «Colors i inscripcions», al paràgraf A), «Matrícula ordinària», el segon paràgraf de la lletra d), «Ciclomotors», queda redactat de la manera següent:

«A les plaques de matrícula s'han d'inscriure tres grups de caràcters constituïts per la lletra C, un número de quatre xifres, del 0000 al 9999, i tres lletres, començant

per les lletres BBB i acabant per les lletres ZZZ, suprimint les cinc vocals, per tal d'evitar paraules malsonants o acròstics especialment significats, així com les lletres Ñ i Q, ja que són fàcils de confondre amb la lletra N i el número 0, respectivament, i les lletres CH i LL, per incompatibilitat amb el disseny de les plaques de matrícula, que no admetria la consignació de quatre caràcters a l'últim grup.»

c) A l'apartat quart, «Dimensions i especificacions de les plaques i dels seus caràcters», «QUADRE 1», columna «Tipus placa matrícula», les caselles corresponents a «Motocicletes ordinària», «Motocicletes ordinària amb sigla de província» i «Vehicles especials», queden redactades de la manera següent:

Motocicletes ordinària (4)

Motocicletes ordinària amb sigla de província (3) (4) *

Vehicles especials alta

d) A l'apartat quart, «Dimensions i especificacions de les plaques i dels seus caràcters», al QUADRE 1», s'incorporen tres files, i els subíndexs i el text final queden redactats de la manera següent:

1r Després de la fila corresponent a «Motocicletes ordinària», s'afegeix una fila de «Motocicletes curta», amb el contingut següent:

MOTOCICLETES CURTA (5)	132 × 96	122×86	13	30	3,5	6 10	---	7	12	40	8	31,5	31,5	B	N	± 3 mm.
------------------------	----------	--------	----	----	-----	---------	-----	---	----	----	---	------	------	---	---	---------

2n Després de la fila corresponent a «Motocicletes ordinària amb sigla de província», s'afegeix una fila de «Vehicles especials llarga», amb el contingut següent:

VEHICLES ESPECIALS LLARGA	340 × 10	330×100	30	60	6	8	15	20	-	10	10	--	--	B	R	± 3 mm.
---------------------------	----------	---------	----	----	---	---	----	----	---	----	----	----	----	---	---	---------

3r Després de la fila de «Ciclomotors», s'afegeix una fila de «Quadricicles lleugers», amb el contingut següent:

QUADRICICLES LLEUGERS (6)	210 × 85	200 × 75	13	30	3,5	7	16	22,5	---	14,5	14,5	---	---	AM	N	± 3 mm.
---------------------------	----------	----------	----	----	-----	---	----	------	-----	------	------	-----	-----	----	---	---------

4t Els subíndexs i el text final queden redactats de la manera següent:

«(1) Per a automòbils, excepte motocicletes, vehicles de tres rodes i quadricicles.

(2) Per a vehicles de categoria M1 en què, per construcció, l'emplaçament per a la placa de matrícula no permet la col·locació de la placa ordinària llarga i per a vehicles de tres rodes i quadricicles.

(3) Quan existeixin dos grups de caràcters alfabètics contigus, i un d'aquests consti d'un sol caràcter, s'ha de procedir a repartir els espais sobrants entre els dos costats.

(4) Aquesta placa s'utilitza també per als vehicles de tres rodes, quadricicles i vehicles de categoria M-1 en què, per construcció, l'emplaçament per a la placa de matrícula no permet la col·locació de la placa ordinària llarga davantera.

(5) Per a motocicletes de dues rodes de les especialitats de trial i enduro.

(6) Per a quadricicles lleugers i ciclomotors de tres rodes. Quan en aquests vehicles, per construcció, l'emplaçament per a la placa de matrícula no permet la col·locació de la placa de quadricicles lleugers, s'utilitza la placa de ciclomotors.

Quan s'indiquen dues quantitats en els apartats "Separació entre caràcters" i "Separació a vores horitzontals", s'entén que la xifra superior és per a la línia de caràcters de dalt, i la inferior, per a la de sota.

Espai entre grups de caràcters: quan s'indiquen dues quantitats, s'entén que la xifra superior es refereix a la distància entre el primer i el segon grup de caràcters, i la xifra inferior, a la distància entre el segon i el tercer grup de caràcters.

* Plaques de matrícula d'acord amb el que estableixen les disposicions transitòries de l'Ordre de 15 de setembre de 2000.»

e) A l'apartat quart, «Dimensions i especificacions de les plaques i dels seus caràcters», al QUADRE 2, es modifiquen i s'incorporen els dibuixos següents:

1r Després del dibuix de la placa de matrícula corresponent a «Matrícula motocicletes ordinària», s'incorpora el dibuix de la placa de «Matrícula motocicletes curta», de la manera següent:

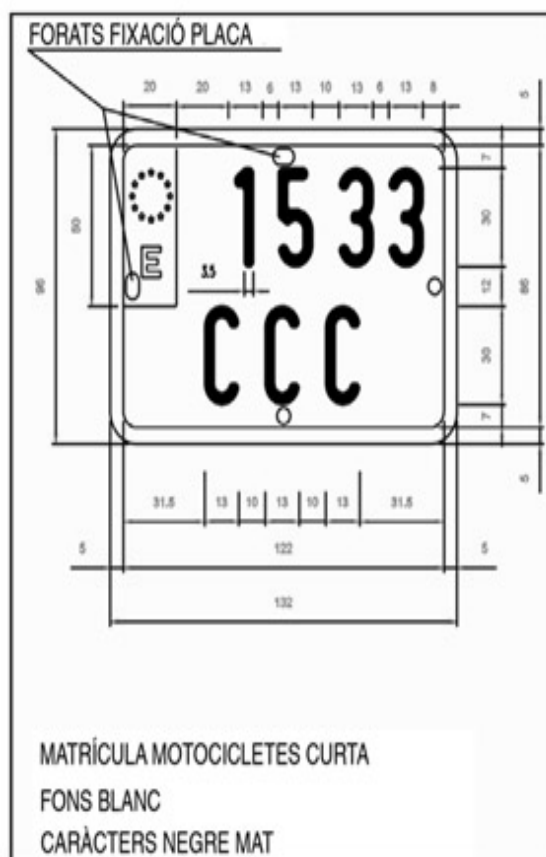

2n Després del dibuix de la placa de matrícula corresponent a «Matrícula motocicletes ordinària amb sigla de província», s'incorpora el dibuix de la placa de «Matrícula vehicles especials llarga», de la manera següent:

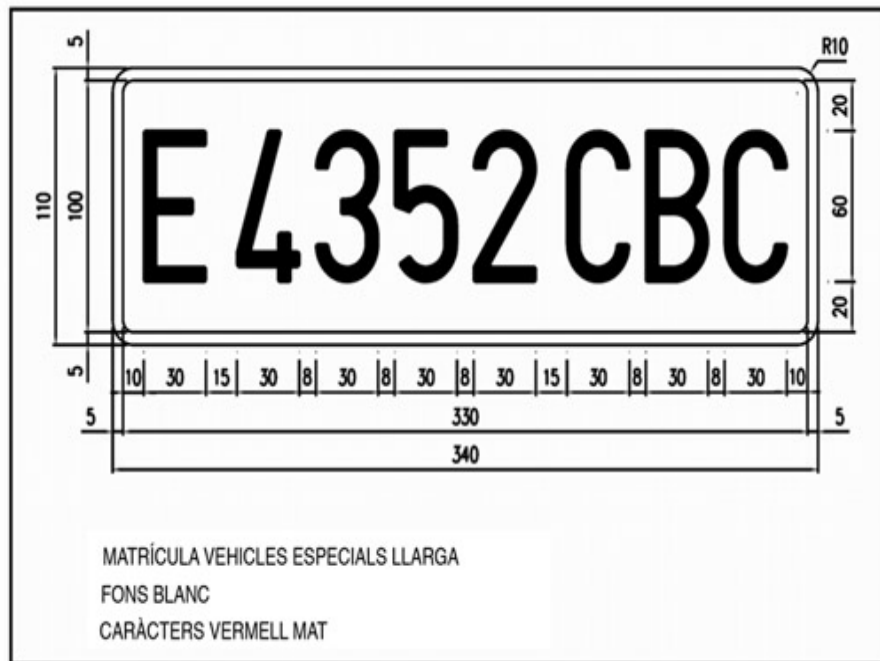

3r En el dibuix de la placa de matrícula corresponent a «Matrícula vehicles especials», de 280 × 200 mm, la denominació queda redactada de la manera següent:

«Matrícula vehicles especials alta»

4t Després del dibuix de la placa de matrícula corresponent a «Matrícula ciclomotors», s'incorpora el dibuix de la placa de «Matrícula quadricicles lleugers», de la manera següent:

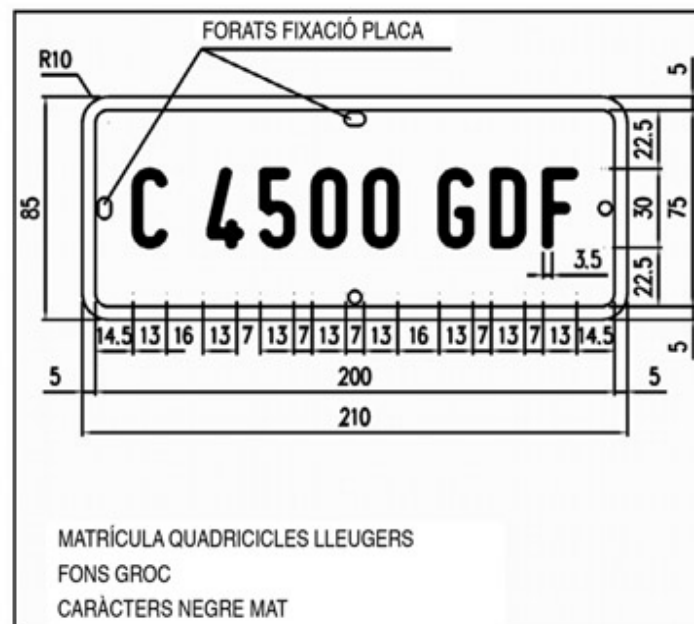

f) Al apartat quart, «Dimensions i especificacions de les plaques i dels seus caràcters», al QUADRE 3, «Especificacions de les plaques», a la columna «TIPUS PLACAMATRÍCULA» se suprimeixen i s'incorporen les caselles següents:

1r Després de la casella corresponent a «MOTOCICLETES ORDINÀRIA», se suprimeix la casella de «VEHICLES ESPECIALS» i s'incorporen les caselles de «MOTOCICLETES CURTA», «VEHICLES ESPECIALS LLARGA» i «VEHICLES ESPECIALS ALTA», de la manera següent:

Motocicletes curta
Vehicles especials llarga
Vehicles especials alta

2n Després de la casella corresponent a «CICLOMOTORS», s'incorpora una casella de «QUADRICICLES LLEUGERS», de la manera següent:

Quadricicles lleugers

g) A l'apartat quart, «Dimensions i especificacions de les plaques i dels seus caràcters», el QUADRE 5, «Dimensions i colors del símbol comunitari», queda redactat de la manera següent:

QUADRE 5

DIMENSIONS I COLORS DEL DISTINTIU COMUNITARI

(Dimensions en mm.)

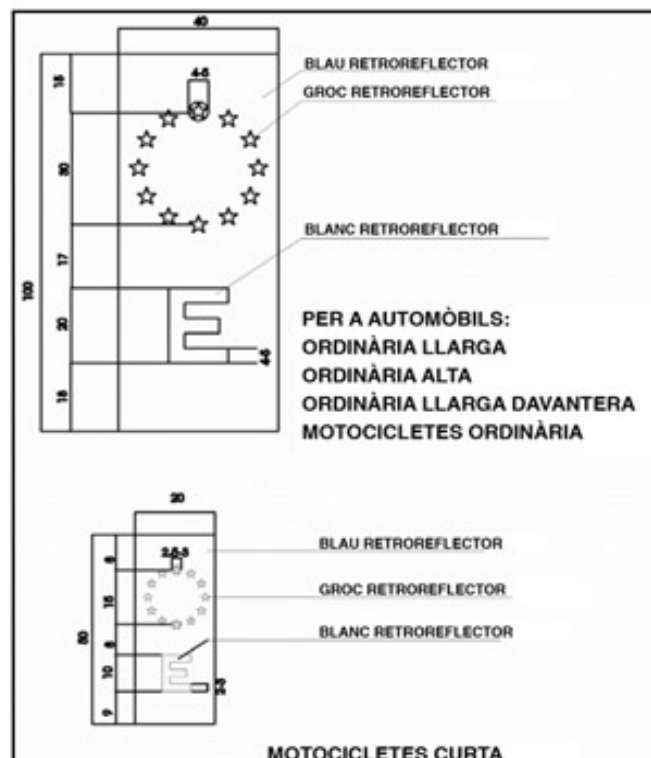

Disposició transitòria única. *Vehicles matriculats amb anterioritat a l'entrada en vigor d'aquesta Ordre.*

Els titulars de les motocicletes de dues rodes de les especialitats de trial i enduro, dels vehicles especials i dels quadricicles lleugers i ciclomotors de tres rodes matriculats amb anterioritat a l'entrada en vigor d'aquesta Ordre poden substituir, amb caràcter voluntari, les plaques de matrícula que tinguin col·locades per les que estableix la present Ordre.

Disposició derogatòria única. *Derogació normativa.*

Queden derogats el capítol II i els annexos I i II de l'Ordre de 9 de desembre de 1999, sobre canvi de matrícula per motius de seguretat i sobre autoritzacions de circulació per a vehicles amb dispositius retroreflectants.

Així mateix, es deroguen totes les disposicions del mateix rang o inferior que s'oposin al que estableix aquesta Ordre.

Disposició final única. *Entrada en vigor.*

La present Ordre entra en vigor al cap de sis mesos de la seva publicació en el «Butlletí Oficial de l'Estat», excepte el que es disposa a continuació:

a) Els apartats segon, relatiu a la modificació de l'annex IX, «Masses i dimensions», i quart, pel qual es fa una nova redacció de l'annex XII sobre «Accessoris, recanvis i eines dels vehicles», entren en vigor l'endemà de la publicació en el «Butlletí Oficial de l'Estat».

b) El senyal V-23, «Distintiu de vehicles de transport de mercaderies», regulat a l'apartat tercer, lletra m), és obligatori per als vehicles que es matriculin a partir del 10 de juliol de 2011, i és voluntari per als matriculats amb anterioritat.

Madrid, 21 de gener de 2010.—La vicepresidenta primera del Govern i ministra de la Presidència, María Teresa Fernández de la Vega Sanz.